

外国人観光客の中国地域内周遊に関する市場調査

報告書

平成29年3月

公益財団法人ちゅうごく産業創造センター

本報告書は、中国地域のインバウンド観光の一層の推進に資することを目的に、当連合会がちゅうごく産業創造センターの平成28年度プロジェクト研究に提案し採択された調査事業によりとりまとめられたものです。

本報告書に関するお問い合わせ...公益財団法人 ちゅうごく産業創造センター 石橋
082-241-9939

巻 頭 言

日本におけるインバウンド観光は 2003 年のビジット・ジャパン・キャンペーンから始まり、リーマンショックや東日本大震災の影響を受けながらもその後 10 年間順調に伸びてきた。しかし、2013 年以降はその成長が著しくなり、2015 年の伸び率が 47%にも達した。その後、到着人数と消費額の伸び率がともに弱まるが、インバウンド観光は今後も成長する産業部門として期待される。

その中で中国地域は広島と宮島という国際的に有名な観光地を有しながらも全国に比べ宿泊シェアが低く、また、国際観光拠点から周辺への波及効果が弱いという課題を抱えている。一方、欧米からの旅行者が多いため、個人客の割合が高く、FIT や SIT を伸ばす可能性が見込まれる。

本報告書は、このようなインバウンド観光の増加を分析するものであり、そのため外国人旅行者へのアンケート調査、有識者等へのヒアリング調査や先進地視察により実態の把握と諸課題の整理、さらには課題解決のための提案をまとめている。さらにはこれらの調査結果を踏まえて、外国人観光客誘致のために有効と考えられる各種方策を提案している。

本調査において大きな特徴が二つある。一つは、2,000 人以上の外国人旅行者から回答が得られたアンケート調査の結果である。この多様なサンプルから旅行全体、または当地域内の行動ルートについて細かい情報が得られた。この豊富なデータは今後、様々な分析に生かされる可能性がある。もう一つの特徴は、滞在中にどの程度旅程を変更できるかという旅程自由度に注目して分析を行い、外国人旅行者という広い市場を自由度に基づいて三つの対象グループに分けたことである。旅行者の旅程自由度に合わせて当地域のアピールをする必要性を強調し、今後の観光戦略を提案している。

アンケートの他に、中国地域内外の聞き取り調査から様々な課題が明らかになり、また、先進地の視察からも今後の当地域におけるインバウンド観光の発展を進める上で参考になる結果が得られた。

本調査は地域の行政機関の他に観光産業に関わる事業者や組織にも広く利用され、また当地域を訪れる外国人観光客の経験をより豊かにするために役立つことが期待される。

平成 29 年 3 月

「外国人観光客の中国地域内周遊に関する市場調査」委員会
委員長 フンク・カロリン

外国人観光客の中国地域内周遊に関する市場調査

委員会名簿

(委員：所属名の50音順、敬称略)

区 分	氏 名	所 属 ・ 役 職
委員長	フンク・カロリン	広島大学 大学院総合科学研究科教授
副委員長	和田 崇	県立広島大学 経営情報学部経営学科 准教授
副委員長	元岡 敬史	中国経済連合会 部長
委員	松下 敦史	一畑電気鉄道株式会社 経営推進部 次長
委員	井上 治郎	一般財団法人岡山経済研究所 主任研究員
委員	善勝 史	岡山県 産業労働部観光課 総括参事
委員	岡本 裕司	株式会社山陰合同銀行 地域振興部
委員	福間 一之	山陰インバウンド機構 マーケティング部 課長
委員	番原 洋治	中国運輸局 観光部 次長
委員	稲原 宏昭	中国経済産業局 産業部 流通・サービス産業課長
委員	菰下 静代	中国経済連合会 調査役
委員	豊島 浩	一般社団法人中国地域ニュービジネス協議会 常務理事
委員	森岡 隆司	中国電力株式会社 エネルギア総合研究所 担当課長
委員	水木 智英	中電技術コンサルタント株式会社 道路交通部グループリーダー
委員	石賀 勝紀	西日本電信電話株式会社 中国事業本部 ビジネス営業部 ビジネス戦略部門 担当課長
委員	神田 隆	西日本旅客鉄道株式会社 広島支社 営業課 課長
委員	八木 克哉	日本電気株式会社 中国支社 公共第二営業部長
委員	伊藤 正和	株式会社広島銀行 融資企画部 企業調査課 課長代理
委員	栗根 麻衣子	広島県 商工労働局 観光課 参事
委員	今井 雅敏	広島市 経済観光局観光政策部観光プロモーション担当課長
委員	佐伯 一夫	広島電鉄株式会社 交通政策本部交通政策部交通政策課長
委員	堀内 智久	三井物産株式会社 中国支社 支社長補佐
委員	岡 直人	山口県 観光スポーツ文化部観光政策課連携・国際班 主査
委員	森下 秀樹	山口大学 大学研究推進機構 産学公連携センター 教授
事務局	佐原 一弘	公益財団法人ちゅうごく産業創造センター 専務理事
事務局	楫野 肇	公益財団法人ちゅうごく産業創造センター 常務理事
事務局	石橋 正浩	公益財団法人ちゅうごく産業創造センター 調査部部長
シクタンク	小早川 隆	公益社団法人中国地方総合研究センター 理事・事務局長
シクタンク	吉原 俊朗	公益社団法人中国地方総合研究センター 主席研究員
シクタンク	江島 澄	公益社団法人中国地方総合研究センター 主任研究員
シクタンク	徳永 純子	公益社団法人中国地方総合研究センター 研究員

外国人観光客の中国地域内周遊に関する市場調査〔要約〕

調査の目的

報告書 p.1~2 参照

観光産業は、1次産業から3次産業まで広く経済波及効果の期待できる産業であり、人口減少が続く中国地域においては、地域経済の活性化に影響を及ぼす重要産業の一つとして捉えられる。特に平成32（2020）年東京オリンピック・パラリンピック競技大会の開催を視野に入れ、訪日外国人観光客（インバウンド観光客）の増加は国を挙げた取組として位置づけられ、リーマンショック（平成21年）、東日本大震災（平成23年）の落ち込みはあるものの、平成27年に約19.7百万人、平成28年は約24.0百万人（暫定値）と急増傾向にある。

しかしながら、中国地域の延べ外国人宿泊者数の全国シェアは1.8%（平成27年）にとどまっているほか、訪日外客の中心となっている中国、台湾など東アジアからの来訪が全国に比べて少ない状況となっている。地域経済活性化に向け、当地域への訪日外国人観光客数、宿泊者数の増加を図り、観光を軸とした地域づくり、外国人観光客の受入体制の整備に取り組むことは全国以上に喫緊の課題である。

ちゅうごく産業創造センターでは、平成22年度に「訪日観光に関する市場調査（動態、消費実態等）による訪日観光推進の課題・方策検討調査」を実施し、中国地域における訪日観光推進の課題・方策を検討・整理しているが、本調査は、その後の円安、ビザの緩和等の大幅な環境変化を踏まえ、中国地域を訪れる外国人観光客を対象とした新たな調査を行い、今後の主流となる個人旅行者をターゲットとして旅程や消費実態とともに旅程変更の可能性を把握し、中国地域における外国人観光客増加・周遊促進に向けた方策について再検討するものである。

調査フロー

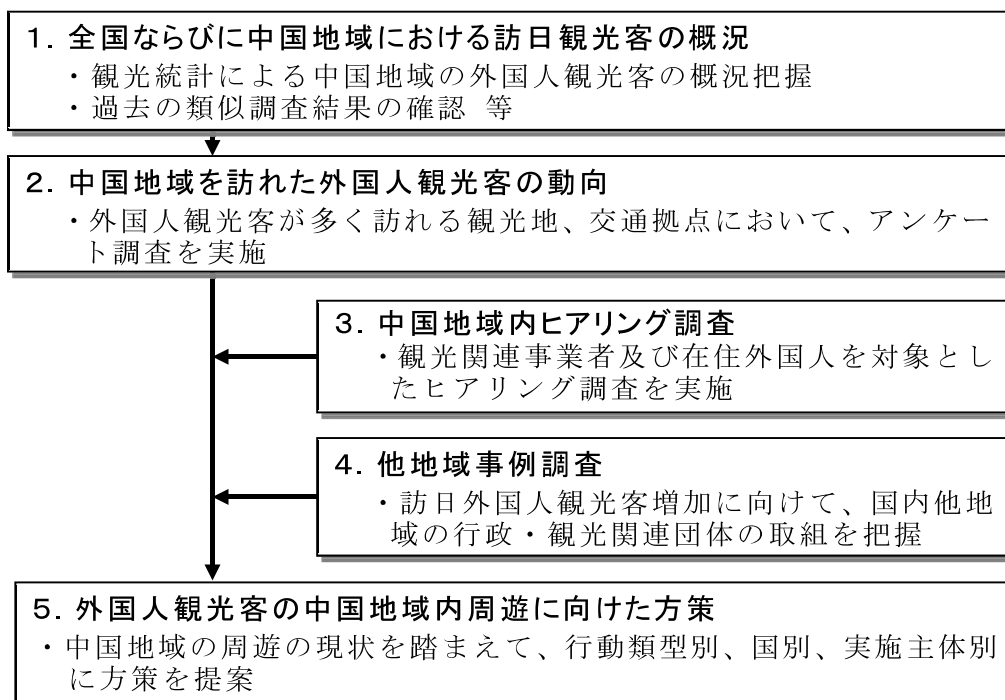

1. 全国ならびに中国地域における訪日観光客の概況

報告書 p. 3~28 参照

訪日外国人観光客数は急増傾向にあり、平成28年は暫定値で2,404万人（前年度比21.8%増）となっている中、中国地域の平成27年外国人延べ宿泊者数の全国シェアは1.8%と低い状況にある。

平成27年の外国人観光客の訪日回数を見ると、台湾や香港では2回目以上のリピーターが8割前後、韓国でも6割以上となっているのに対し、中国や欧米系（北米、ヨーロッパ、オーストラリア）では過半数が初訪日となっているなど、国籍による訪日旅行内容の違いがみられる。

ブロック別・国別の外国人延べ宿泊者数を見ると、中国地域は東アジアの割合が4割程度と他ブロックと比べ低く、欧米系の割合が高くなっている。

訪日外国人観光客の
国籍別訪日旅行回数（平成27年）

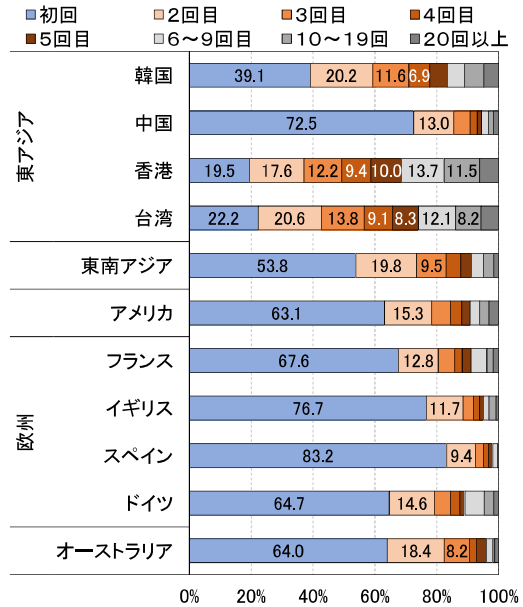

資料：観光庁「訪日外国人消費動向調査」

外国人延べ宿泊者数のブロック別・国籍別割合（平成27年）

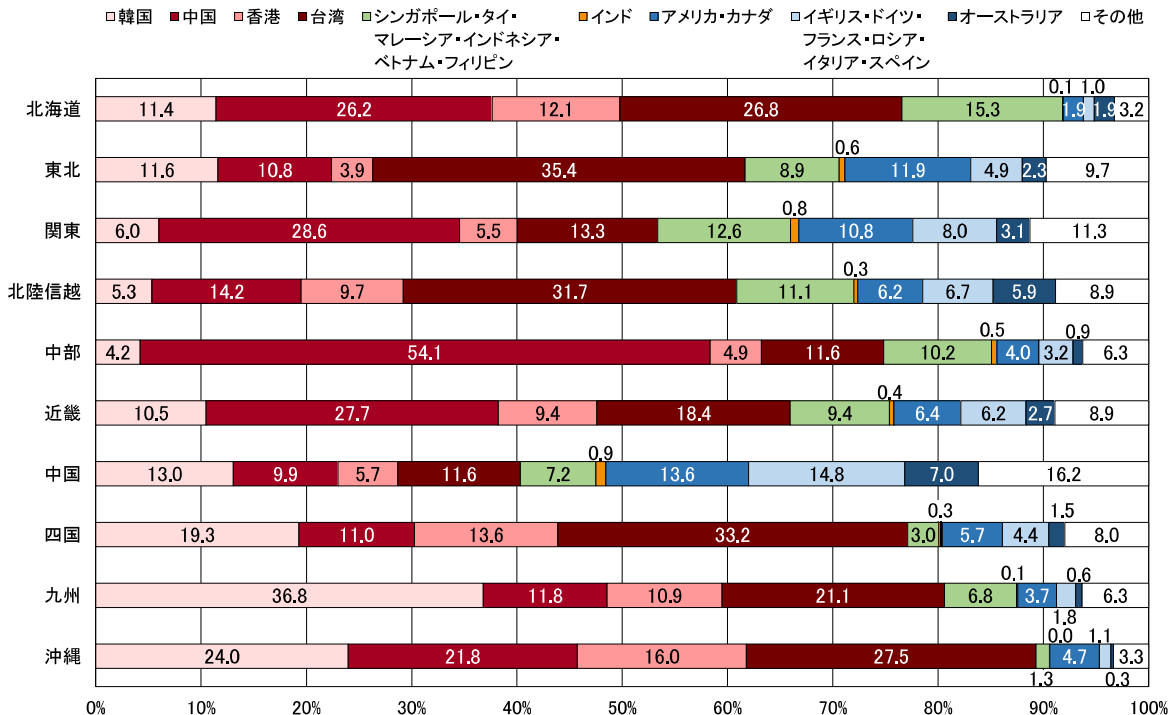

資料：観光庁「宿泊旅行統計」 ※従業者数10人以上の施設の集計

過去の類似調査においては、アジアからは直行便が就航している空港周辺エリアの周遊、欧米からはゴールデンルートに加えて広島を周遊している等の特徴が指摘されるなど、国別の動向、ニーズ、対応方策について整理されており、本調査の基礎データとして活用した。

2. 中国地域を訪れた外国人観光客の動向

報告書 p. 29～65 参照

今後増加する個人旅行者向けに実際の受入側での対応策を検討する上では、訪問先の選択や宿泊施設の予約など、旅行の行動類型別のニーズや動向を把握することが有益であり、旅程に関してより詳細な調査が必要である。そこで、本調査では、中国地域内で国際定期便を持つ空港・港のほか、中国地域内の観光施設においてアンケート調査を実施し、中国地域を訪問している外国人旅行者の訪問動機や旅程、印象などについて行動類型別のニーズや動向を把握した。

<調査概要>

【調査日】平成 28 年 7 月～10 月

【実施場所】国際定期便を持つ空港・港、外国人観光客の来訪が多い観光施設

【使用言語】英語、中国語（簡体字・繁体字）、韓国語、フランス語、タイ語

実施場所別回収数

県	場所	回収数
鳥取県	米子空港	22
	境港	23
島根県	松江城	22
岡山県	岡山空港	45
	岡山後楽園	25
広島県	宮島(棧橋前広場)	330
	広島平和記念資料館	1,236
	広島空港	270
山口県	下関港	57
合計		2,030

国籍別回収数

国籍	回収数	割合(%)	
東	122	6.0	
ア			
ジ			
ア			
韓国	56	2.8	
中国	256	12.6	
香港	123	6.1	
台湾	東南アジア	32	1.6
	アジアその他	71	3.5
	北米	287	14.1
	欧州	824	40.6
	オセアニア	202	10.0
	アフリカ	8	0.4
	南米	49	2.4
計	2,030	100.0	

アンケート調査結果から、中国地域を訪れる外国人観光客の動向・ニーズとして以下のような点が把握された。

- 香港、台湾からの旅行者は訪日リピーターが多く、数度目の訪日で初めて中国地域を訪問。欧米系は初訪日で中国地域も訪れている旅行者が多い。
- 宿泊変更が可能な旅程自由な旅行者が 24%存在。宿泊は確定しているが日中の旅程変更が可能な旅行者（52%）と合わせ 8 割弱が旅程変更可能。
- 宿泊予約は WEB 経由が主流となっており、ゲストハウスやホステル、民泊サービスなど多様な宿泊形態を利用。
- 東アジアは主に中国地域内周遊で多様な交通パスを利用。欧米系は全国周遊の一部で中国地域を訪問しており、ジャパンレールパスの利用が多い。
- 情報入手経路はインターネット、観光案内所、ガイドブック（有料）。
- 行動類型別にみると、旅程自由型は他類型に比べより長期間、広範囲の旅行となっている。

国籍別訪日旅行回数

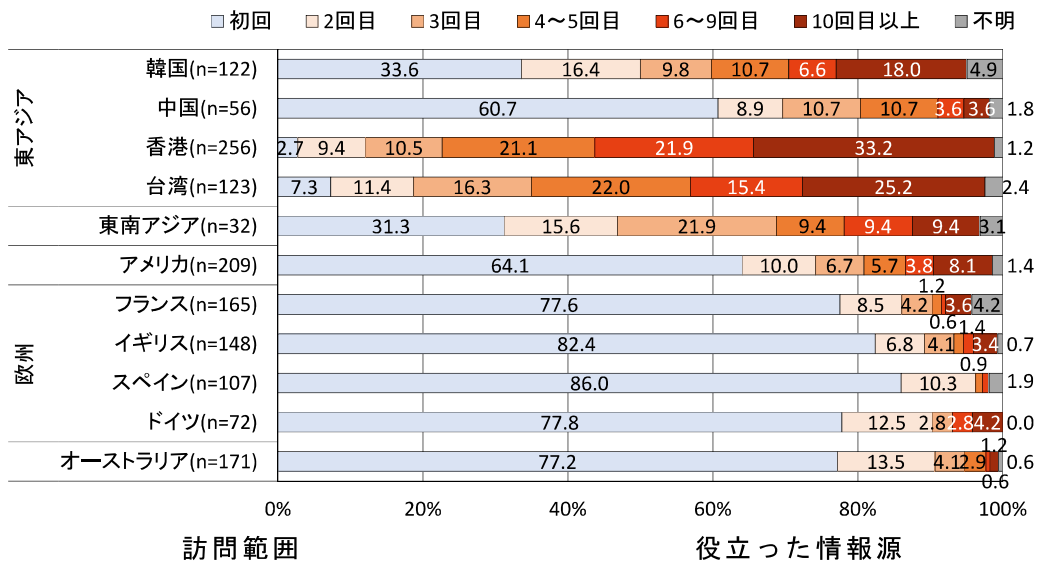

訪問範囲

訪問地の範囲	%
1 北海道/東北~中国~四国/九州/沖縄	1.3
2 北海道/東北~中国	3.3
3 関東~中国~四国/九州/沖縄	13.5
4 関東~中国	50.1
5 中部~中国~四国/九州/沖縄	0.1
6 中部~中国	0.9
7 近畿~中国~四国/九州/沖縄	2.2
8 近畿~中国	5.8
9 中国~四国	3.1
10 中国~九州/沖縄	3.8
11 中国のみ	15.9

役立った情報源

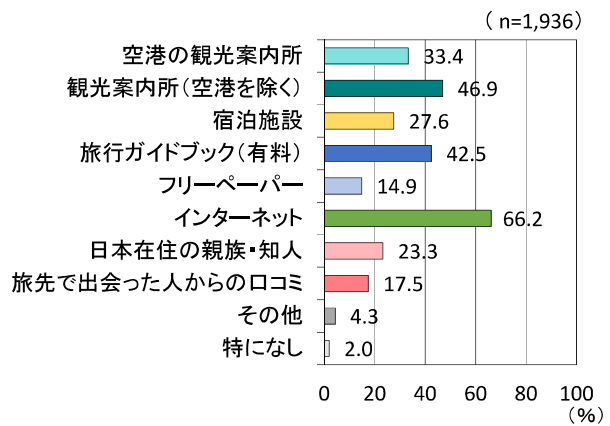

行動類型別割合及び特徴

	宿泊のみ確定型 半日・日帰りの 旅程変更可	旅程自由型 宿泊を伴う 旅程変更可	旅程確定型 旅程変更 不可	
全体 (n=1,978)	52.2%	24.3%	23.5%	
主な 国籍 別	東アジア	61.7%	14.4%	23.8%
	東南アジア	64.5%	22.6%	12.9%
	北米	48.6%	27.8%	23.6%
	欧州	46.6%	29.5%	23.9%
	オセアニア	59.4%	20.3%	20.3%
特徴	<ul style="list-style-type: none"> 8割が日本到着前に全ての宿泊を予約している。 利用宿泊施設はホテル(43%)の他、民泊サービス利用も29%あり、多様化している。 平均宿泊数 12.3泊。 	<ul style="list-style-type: none"> 利用宿泊施設はホテル(40%)の他、ホステル・ゲストハウス利用が約31%あり、他の類型に比べると多い。 平均宿泊数は14.6泊と、より長期間、広範囲の旅行となっている。 	<ul style="list-style-type: none"> 旅行会社を経由した宿泊予約が41%と他の類型に比べて多い。 ホテルに次いで旅館(夕食付き)利用が多いことが他の類型との違い。 平均宿泊数 12.0泊。 	

3. 中国地域内ヒアリング調査

報告書 p. 66～79 参照

観光関連事業者及び在住外国人を対象としたヒアリング調査を実施し、中国地域の周遊促進に向けた現状と課題を以下のとおり把握した。

＜中国地域内ヒアリング対象者＞

【事業者】観光推進組織、宿泊事業者、交通事業者、通信事業者 4社

【在住者】アメリカ、フランス、ロシア、中国、韓国等 13名

情報発信	<ul style="list-style-type: none"> 中国地域においては、広島以外の知名度が低く、広島の中でも宮島、平和公園以外の観光地は知られていない現状にある。 中国地域内の周遊を増やしていくためにはインターネットをより活用し、興味を引くコンテンツによる情報発信が効果的である。 ゲストハウスは、スタッフや地域住民、旅行者同士の接点が多く、リピーターも多い。また、既宿泊者のくちコミが誘発されやすい。
訪日観光ニーズ	<ul style="list-style-type: none"> 国を問わず日本の「食」「文化・歴史」「自然」に対する関心が高い。 欧米系旅行者は、自然、アクティビティを好み、自由な旅程を好む傾向にあるが、行程の中で地元住民との交流を好む声が多い。 東南アジア、韓国からの旅行者は、短期間の旅程中、できる限り多くの観光地を周遊したいニーズがある。
受入環境の整備	<ul style="list-style-type: none"> 街中での案内サインやホテルスタッフの外国語対応の充実が必要であり、特に飲食店でベジタリアン等にも配慮したメニューが必要。 周遊促進に向け、観光地までのシャトルバスの運行や山陰での外国人向け周遊交通バスが必要。

4. 他地域事例調査

報告書 p. 80～99 参照

中国地域の周遊促進方策の検討にあたり、外国人観光客対応において先進的な他地域を対象としたヒアリング調査を実施し、各所での取組内容を把握した。

＜他地域事例調査対象地域＞

- 岐阜県高山市、飛騨市
- 石川県金沢市
- 福岡市、長崎市
- 和歌山県田辺市



里山サイクリング(飛騨市)



観光案内所(高山市)

情報発信手法	<ul style="list-style-type: none"> 情報発信にあたっては、各所で動画やSNSを有効に活用する事例があり、分かり易く印象に残るように見せ方の工夫を行っている。 広域観光周遊ルートの形成・PRにより周遊が促進されている。
コンテンツ整備	<ul style="list-style-type: none"> 里山サイクリング(飛騨市)は参加者の7割以上が外国人である。観光客と地域を繋ぐガイドの役割が重要であると考えている。 高山市では「中心市街地」限定の特例通訳案内士の制度を導入した。 田辺市では世界に開かれた「上質な観光地」を目指し、個人客を対象として文化や暮らしを観光資源として活用している。
受入環境の整備	<ul style="list-style-type: none"> 長崎市では、飲食店の多言語メニュー作成支援など、観光資源の磨き上げやまちの回遊性を高め、魅力あるまちづくりを行っている。 福岡市では、観光案内所について地域事情に精通した適切な事業者との連携により質を担保している。

中国地域における外国人観光客の周遊方策の検討にあたっては、旅程変更可能性に着目して設定した3つの行動類型のうち、まず最も割合の高いボリュームゾーンである「宿泊のみ確定型」の方策を検討し、その後「旅程自由型」、「旅程確定型」の方策を検討した。中国地域の周遊促進に向け、中国地域の魅力的な情報を外国人旅行者に提供することが不可欠であると考え、3つの行動類型ごとに、旅行者側に立った周遊促進に必要な情報の内容・入手方法（いつ（When）、どこで（Where）、どんな情報を（What）、どうやって（How））を検討し、行動類型別の情報発信手法及び交通・受入環境整備等について整理した結果を（1）に示す。

また、周遊促進の方向性・方策について、国別に再整理した結果について（2）で示す。

（1）行動類型別周遊促進方策

宿泊のみ確定型

中国地域でもっと満足

<情報発信方策>

情報発信の考え方

- 【いつ】 中国地域へ到着後
- 【どこで】 中国地域内の案内所や宿泊施設
- 【なにを】 周辺観光地のアクセスや所要時間、日帰りツアー等、1日楽しむための詳細情報
- 【どうやって】 主に宿泊施設や案内所での紙媒体による情報提供

★案内所・宿泊施設等での周遊情報提供の推進

- ・中国地域内（案内所・宿泊施設）での情報提供・情報交換の仕組み・仕掛けを行うとともに、情報提供を行う施設側のネットワーク化を進める。

★多様な宗教・信条に対応した飲食店・施設情報の発信

- ・ベジタリアン、ムスリム等、多様な宗教・信条に対応した飲食店や施設の情報を整理し、WEBや紙媒体により発信する。

○半日・1日を楽しむ詳細情報の発信

- ・宿泊施設・観光案内所を起点とする半日・1日程度の周遊ルートについて、アクセス（経路・運賃）や飲食店等を含む詳細情報を整理し、発信する。

<交通・受入環境等方策>

★既存観光コンテンツの多言語化推進

- ・既存の観光資源の案内・メニュー表示、誘導看板、注意文書等について多言語化を進める。

★外国人対応人材育成

- ・既に外国人向けのサービス展開を行っている事業者等を講師として、セミナー、現地研修等、中国地域の周遊を促すための人材育成を行い、中国地域の外国人対応関係者のネットワーク化を図る。

★外国人観光客に使いやすいフライトスケジュールの直行便整備

- ・LCC等、使いやすい直行便の整備による中国地域への来訪増を図る。

○中国地域の各拠点を発着する日帰りツアーの造成

- ・中国地域の各拠点からの半日・日帰りオプションツアーを整備する。

旅程自由型

中国地域でもう1泊

< 情報発信方策 >

情報発信の考え方

- 【いつ】 中国地域の来訪直前又は滞在中
- 【どこで】 京都・大阪・中国地域の案内所・宿泊施設
- 【なにを】 魅力的な場所・行き方等の情報
- 【どうやって】 主にモバイル端末による情報発信、ゲストハウス等での情報交換

○ゲストハウス等における周遊情報発信

- ・中国地域内のゲストハウス等において、「次の魅力的な行き先」として中国地域内の各所を紹介し、周遊を促す。

○京都・大阪での周遊情報提供の推進

- ・中国地域への来訪前に訪れる京都・大阪において中国地域の情報発信を継続的に行い、中国地域への誘客を図る。

※共通方策（★）も必要

< 交通・受入環境等方策 >

○周遊手段の多様化

- ・個人客の周遊拡大に繋げるため、中国地域全体を周遊できる交通パスや、レンタカー利用を促進する。

○日本人の暮らし体験プログラムの整備

- ・夜神楽鑑賞、里山サイクリング等、日本人の日常的な暮らしを体験する滞在型又は夜型プログラムを整備する。

○外国人観光客対応宿泊施設の整備

- ・ゲストハウスや民泊サービス利用の拡大を踏まえた多様なサービスを提供する宿泊施設の整備を促進する。

※共通方策（★）も必要

旅程確定型

選ばれる中国地域へ

< 情報発信方策 >

情報発信の考え方

- 【いつ】 訪日前
- 【どこで】 各国(旅行者の居住地)
- 【なにを】 中国地域のイメージ、広域周遊ルート
- 【どうやって】 マスメディアや旅行商品、WEB上のくちコミ(SNS等)での情報発信

○印象的な動画・写真等によるWEBを活用した情報発信

- ・中国地域の魅力を効果的に伝えるため、WEBを活用して印象的な動画や写真を発信する。また、SNS等における旅行者のくちコミを誘発する。

○雑誌社・テレビ局等メディアを活用した情報発信

- ・各国のマスメディアにおける露出の増加等、国別の情報発信を強化する。

※共通方策（★）も必要

< 交通・受入環境等方策 >

○中国地域周遊型旅行商品の造成

- ・各国の旅行会社に対するプロモーションにより、中国地域を周遊する旅行商品を開発する。

※共通方策（★）も必要

(2) 国別周遊促進方策

対象	周遊促進の考え方	主な方策
欧州・北米・豪州	<ul style="list-style-type: none"> ・旅程自由型をターゲットとして、現在最も多く来訪している広島を拠点に、案内所や宿泊施設での情報提供により、中国地域の周遊を促す。 	<ul style="list-style-type: none"> ・海水浴、シーカヤック等のマリッジや、神楽鑑賞等の文化体験等、「食」「自然」「文化」「生活」をキーワードに、農山漁村滞在プログラムを整備し、宿泊施設・案内所において情報提供を行う。 ・中国地域の前に訪れる京都・大阪における情報発信も効果的。 ・ベジタリアン等多様な宗教・信条に対応可能な飲食店・施設を増やすことも効果的。
香港・台湾	<ul style="list-style-type: none"> ・宿泊のみ確定型・旅程確定型をターゲットとして、直行便を持つ米子空港、岡山空港、広島空港を拠点に、レンタカーや交通パス等の利用しやすい域内交通手段の提供により、中国地域の周遊を促す。 	<ul style="list-style-type: none"> ・雪山、神楽、郷土料理、農村景観等のアクティビティを整備し、香港、台湾での情報発信を行う。 ・直行便を持つ空港におけるレンタカーの利用推進（英語・繁体字対応等）や、中国地域を周遊しやすい3～5日間の交通パスの整備を行い、香港、台湾及び就航機内での情報発信を行う。 ・訪日リピーターが多いことから「まだ知られていない日本」としてPRすることも効果的。
東南アジア	<ul style="list-style-type: none"> ・中国地域への直行便が無い場合、関西空港を利用する旅行者を対象とした関西から使用可能な3～5日間程度の交通パスや、関西発のオプションツアーにより中国地域を周遊させる。 	<ul style="list-style-type: none"> ・ムスリム等に対応可能な飲食店・施設の増加等、東南アジアからの旅行者の目的地として選ばれる環境整備を行う。 ・関西から使用可能な3～5日間程度の交通パスや、関西や中国地域内の拠点J R 駅、主要宿泊施設を発着する英語対応オプションツアーの開発を行う。 ・中長期的には東南アジア観光客に使いやすいL C C等直行便の就航が最も効果的。
韓国	<ul style="list-style-type: none"> ・周遊範囲が狭い韓国人旅行者に対しては、豊富なゲートウェイを活かし、中国地域を目的地とする旅行商品の造成を行うことにより周遊促進を図る。 	<ul style="list-style-type: none"> ・ソウルや釜山等の旅行会社と連携し、登山、スキー、温泉、食事をコンテンツとして、各直行便利用による2泊3日程度の旅行商品を開発し、プロモーションを行う。
中国	<ul style="list-style-type: none"> ・爆買いが落ち着き、今後は地方への観光周遊行動が期待される中国人観光客に対して、直行便を持つ岡山空港、広島空港を利用した旅行商品の開発や、3～5日間程度の中国地域内周遊交通パスの整備により、中国地域内の周遊を促す。 	<ul style="list-style-type: none"> ・中国人利用の多いWEBサイトやSNS等を活用した中国地域の情報発信を行う。 ・中国地域を周遊しやすい3～5日間の交通パスを整備する。 ・北京・上海等の旅行会社との連携による直行便又はクルーズを活用した旅行商品の開発を行う。 ・消費増に向けて、飲食店・物販店における中国人観光客対応（簡体字表記、モバイル決済への対応等）を進める。

目次

調査概要	1
1. 全国ならびに中国地域における訪日観光客の概況	3
1. 1. 訪日外国人観光客の状況	3
1. 2. 外国人宿泊者数の状況	6
1. 3. 訪日外国人観光客の消費動向	10
1. 4. 観光ビッグデータからみたインバウンド観光の状況 ..	13
1. 5. 過去の類似調査結果の内容	21
1. 6. まとめ	28
2. 中国地域を訪れた外国人観光客の動向	29
2. 1. 調査概要	29
2. 2. アンケート結果	35
2. 3. まとめ	65
3. 中国地域内ヒアリング調査	66
3. 1. 観光関連事業者を対象としたヒアリング調査	66
3. 2. 在住者ヒアリング調査	70
4. 他地域事例調査	80
4. 1. 先進地視察調査	80
4. 2. 他地域の行政・観光関連団体調査	95
5. 外国人観光客の中国地域内周遊に向けた方策	100
5. 1. 調査結果の概要及び方策の整理	100
5. 2. 行動類型別の訪問実態及び方策	105
5. 3. 国別の訪問実態及び方策	117

調査概要

調査の目的

観光産業は、1次産業から3次産業まで広く経済波及効果の期待できる産業であり、人口減少が続く中国地域においては、地域経済の活性化に影響を及ぼす重要産業の一つとして捉えられる。特に平成32(2020)年東京オリンピック・パラリンピック競技大会の開催を視野に入れ、訪日外国人観光客(インバウンド観光客)の増加は国を挙げた取組として位置づけられ、リーマンショック(平成21年)、東日本大震災(平成23年)の落ち込みはあるものの、平成27年に約19.7百万人、平成28年は約24.0百万人(暫定値)と急増傾向にある。

しかしながら、中国地域の延べ外国人宿泊者数の全国シェアは1.8%(平成27年)にとどまっているほか、訪日外客の中心となっている中国、台湾など東アジアからの来訪が全国に比べて少ない状況となっている。地域経済活性化に向け、当地域への訪日外国人観光客数、宿泊者数の増加を図り、観光を軸とした地域づくり、外国人観光客の受入体制の整備に取り組むことは全国以上に喫緊の課題である。

ちゅうごく産業創造センターでは、平成22年度に「訪日観光に関する市場調査(動態、消費実態等)による訪日観光推進の課題・方策検討調査」を実施し、中国地域における訪日観光推進の課題・方策を検討・整理しているが、本調査は、その後の円安、ビザの緩和等の大幅な環境変化を踏まえ、中国地域を訪れる外国人観光客を対象とした新たな調査を行い、今後の主流となる個人旅行者をターゲットとして旅程や消費実態とともに旅程変更の可能性を把握し、中国地域における外国人観光客増加・周遊促進に向けた方策について再検討するものである。

調査対象地域

調査対象地域は、中国地域(鳥取県、島根県、岡山県、広島県、山口県)とする。

調査期間

調査期間は、平成28年4月から平成29年3月末までとする。

調査フロー

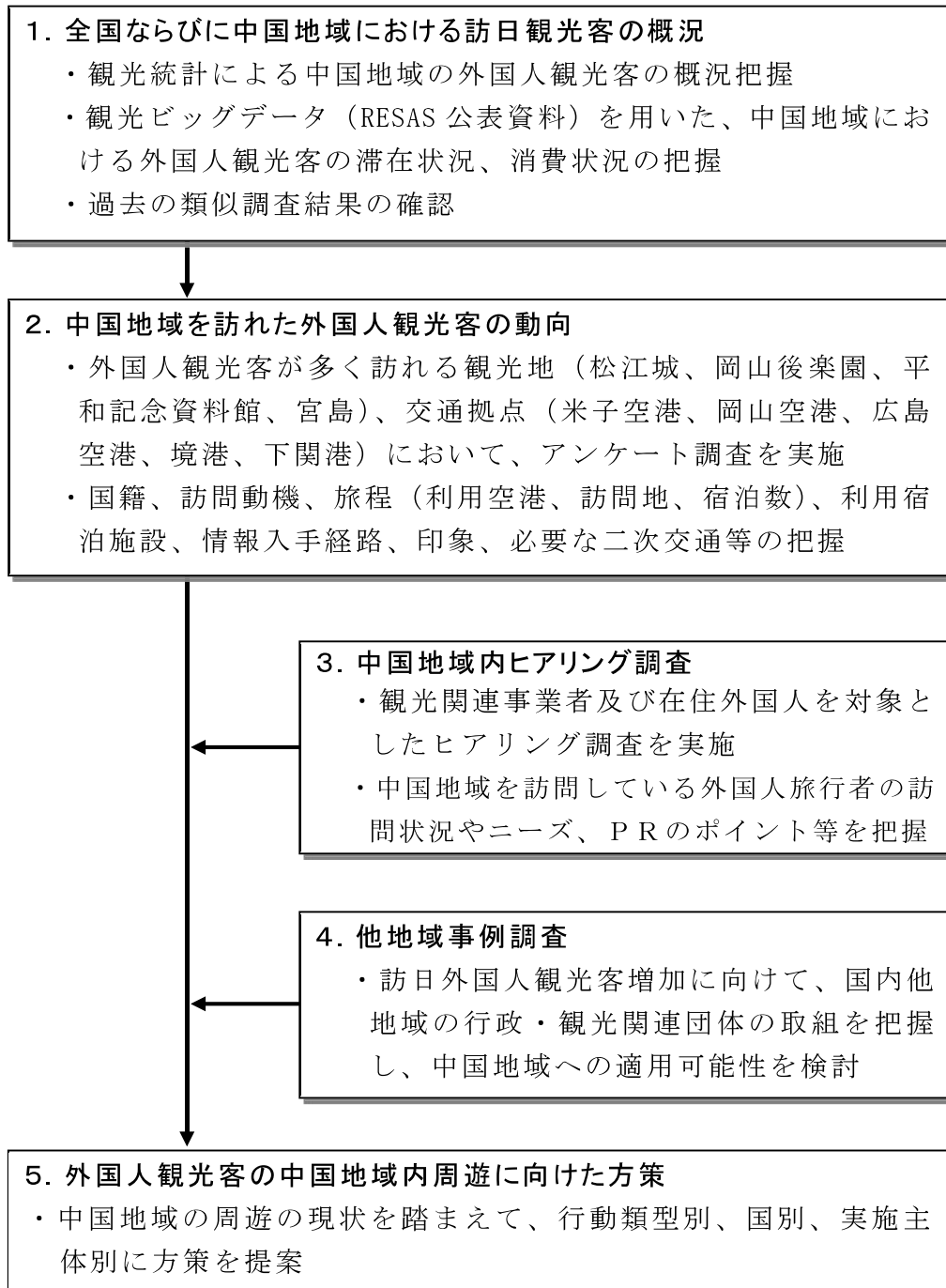

1. 全国ならびに中国地域における訪日観光客の概況

1. 1. 訪日外国人観光客の状況

1. 1. 1. 訪日外国人旅行者数

訪日外客数は、リーマンショック後の平成21年と、東日本大震災の平成23年で2度の落ち込みがあったが、ここ数年は急増傾向にあり、平成28年は暫定値で前年度比21.8%増の2,404万人となっている。

図表1. 1 訪日外国人観光客の推移

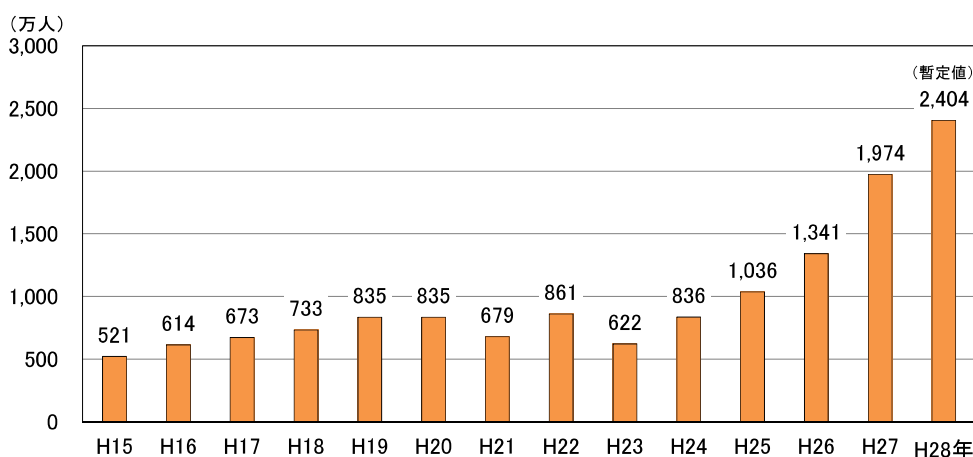

資料：日本政府観光局（JNTO）

1. 1. 2. 世界全体の国際観光客到着数及び国際観光収入

国連世界観光機関（UNWTO）の国際観光客到着数は、平成21（2009）年のリーマンショックの落ち込みがあったものの、世界全体で国際観光旅行及び国際観光収入は増加傾向が続いており、訪日外国人観光客数の推移も世界全体の動きに連動している。

図表1. 2 世界全体の国際観光客到着数及び国際観光収入の推移

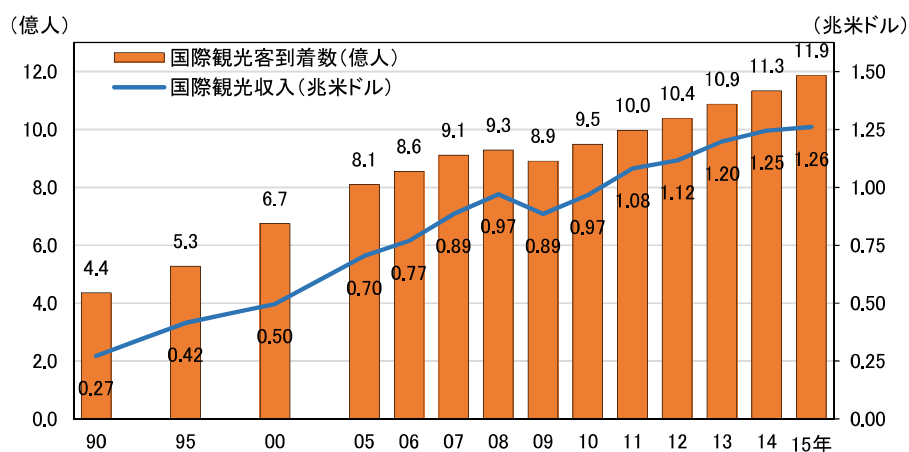

資料：国連世界観光機関（UNWTO）『UNWTO Tourism Highlights, 2016 Edition』

1. 1. 3. 国別訪日外国人旅行者数

訪日外客数を国別にみると、韓国、中国、台湾、香港の東アジア4カ国が急増している。特に中国の増加が著しく、約500万人が日本を訪れている。

図表1. 3 国別訪日外国人旅行者の推移

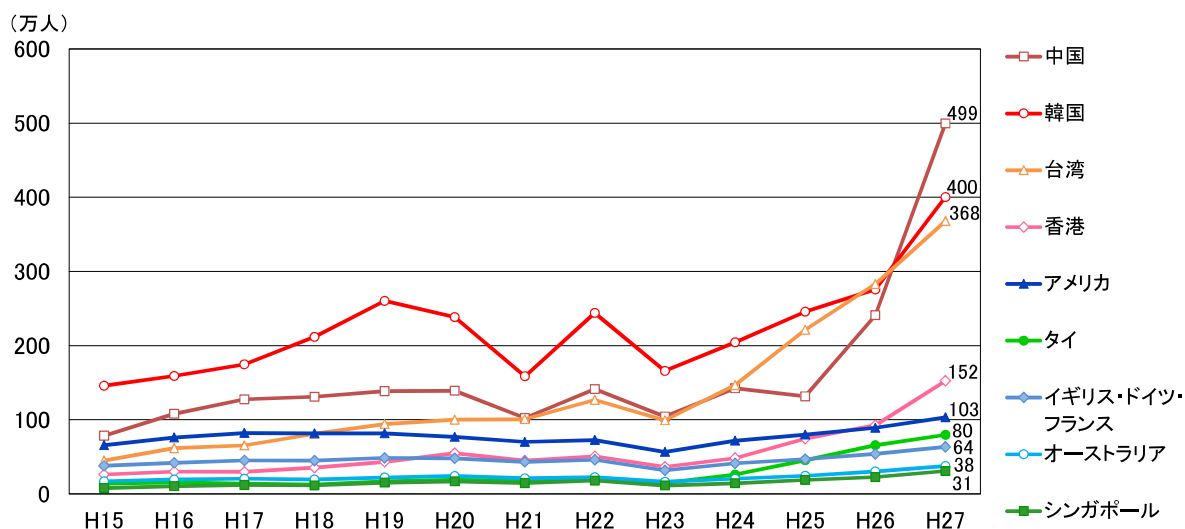

資料：日本政府観光局（JNTO）

1. 1. 4. 訪日外国人旅行者数の国別割合

最新年の平成27年の国別訪日外客数の割合をみると、東アジア4カ国で全体の72%を占めている。欧州、北米、オセアニアなどの「欧米系」は全体の15%程度となっている。

図表1. 4 訪日外国人旅行者数の国別割合（平成27年）

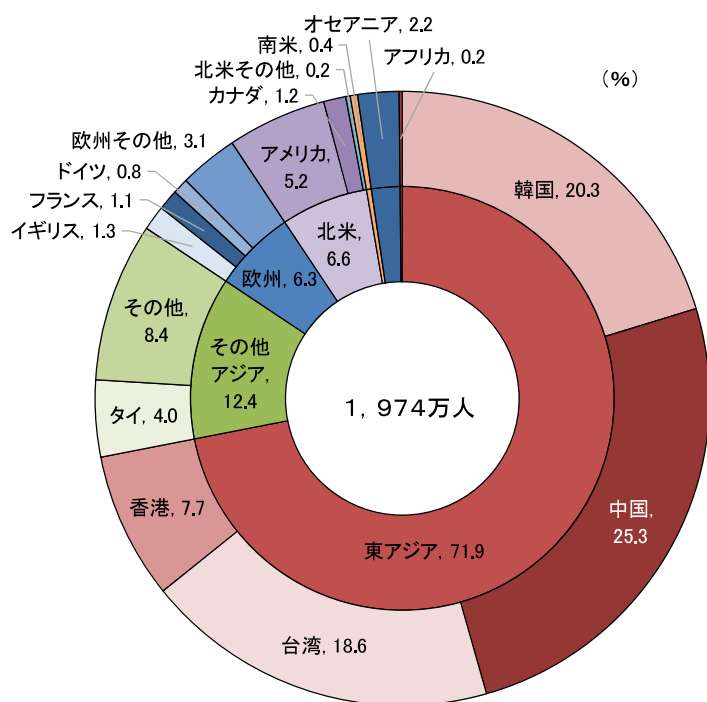

資料：日本政府観光局（JNTO）

1. 1. 5. 国別訪日回数

平成27年に日本を訪れた人の訪日回数をみると、台湾や香港では2回目以上のリピーターが8割程度と高くなっており、韓国、タイ、シンガポールでも6割以上がリピーターとなっている。一方、中国は初訪が6割以上と多く、観光・レジャー目的に限ると7割以上となっている。

図表1. 5 国別訪日回数（観光・レジャー目的のみ、平成27年）

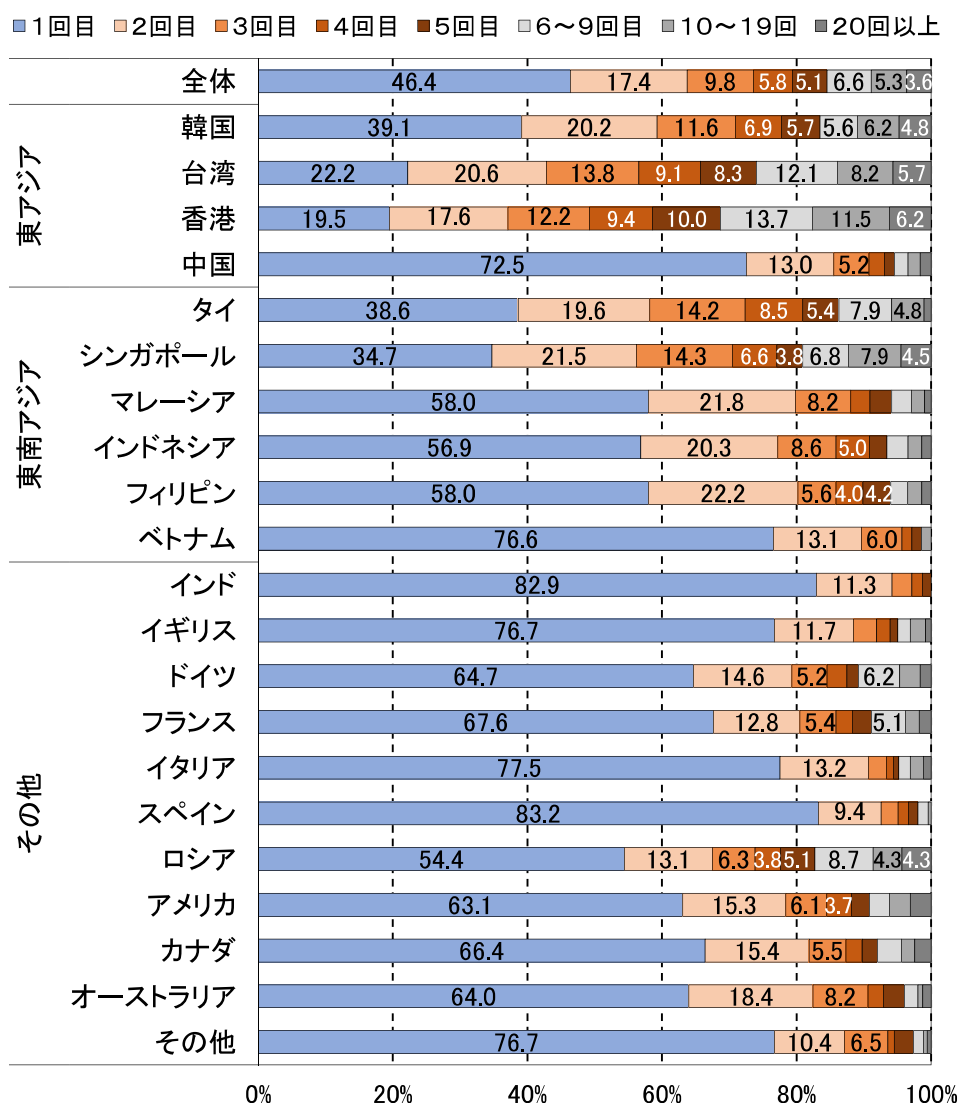

資料：観光庁「訪日外国人消費動向調査」

1. 2. 外国人宿泊者数の状況

1. 2. 1. 外国人延べ宿泊者数のブロック別割合

宿泊旅行統計による平成27年の外国人延べ宿泊者数をみると、ブロック別割合では関東が最も多く（38.4%）、次いで近畿（24.3%）、北海道（8.6%）の順となっている。中国地域は1.8%となっている。

図表1. 6 外国人延べ宿泊者数のブロック別割合（平成27年）

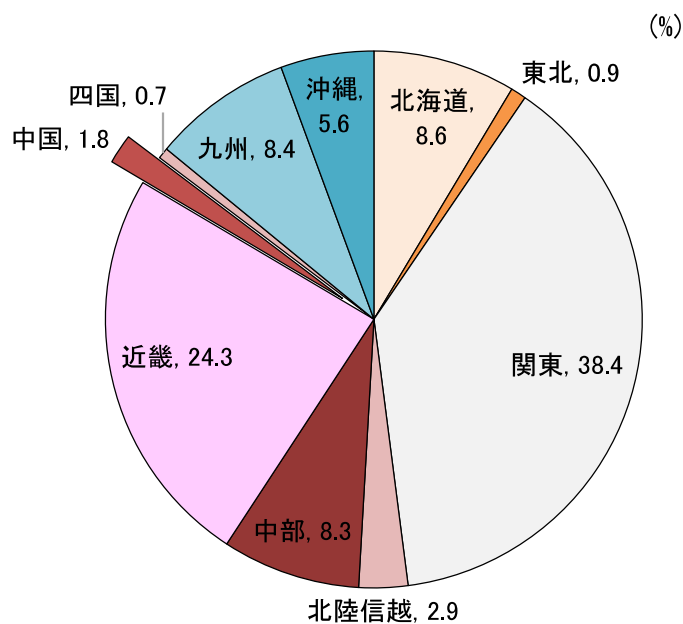

資料：観光庁「宿泊旅行統計」

※従業者数9人以下の施設を含む

宿泊旅行統計：観光庁

わが国の宿泊旅行の全国規模の実態等を把握し、観光行政の基礎資料とするため、従業者数10人以上のホテル、旅館、簡易宿所を対象に宿泊数を調査（全数調査）。平成22年第2四半期（4月～6月）調査から従業者数9人以下の宿泊施設も対象（無作為サンプル調査）としている。国籍別外国人延べ宿泊者数は従業者数10人以上の施設を集計したもののみ公表されている。

1. 2. 2. 外国人延べ宿泊者数のブロック別・国籍別割合

外国人延べ宿泊者数のブロック別・国籍別割合をみると、中国地域は東アジア4カ国（韓国、中国、香港、台湾）の割合が全体の4割程度と他ブロックに比べて低く、北米、ヨーロッパ、オーストラリア、その他の割合が高くなっている。

図表1. 7 外国人延べ宿泊者数のブロック別・国籍別割合（平成27年）

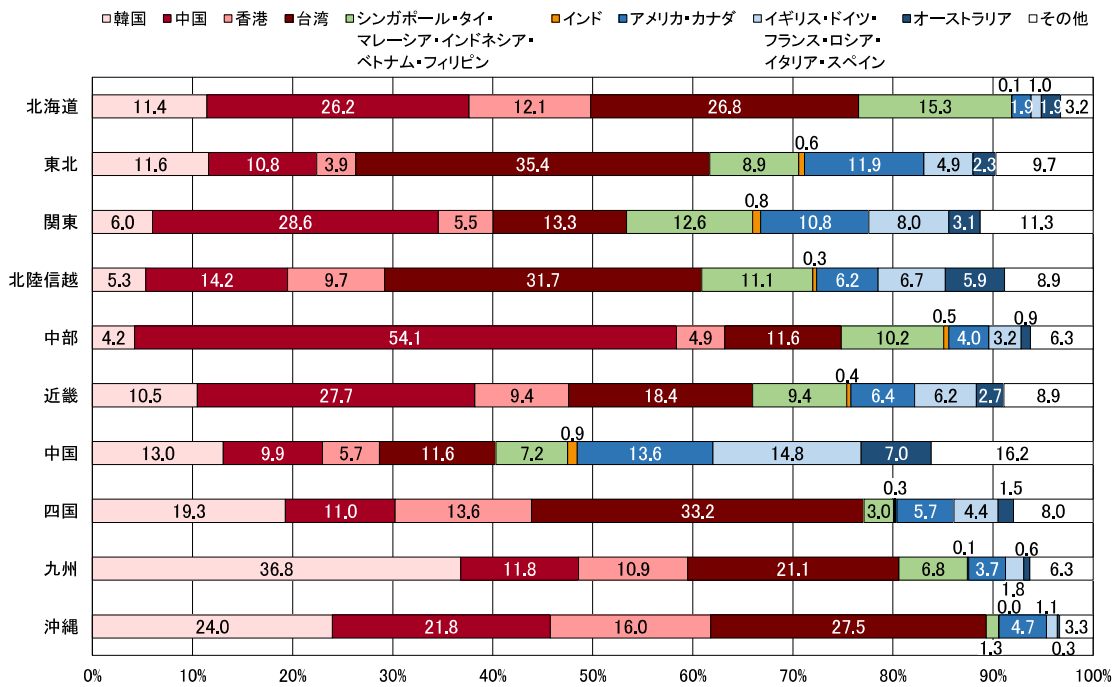

資料：観光庁「宿泊旅行統計」 ※従業者数10人以上の施設の集計

1. 2. 3. 中国地域の外国人延べ宿泊者数

中国地域の外国人延べ宿泊者数は、日本全体の外国人観光客の推移と同様に平成23年の東日本大震災後、急増傾向にあり、平成27年に100万人泊を超えている。全国シェアは1.5～2.2%程度で推移している。

県別にみると広島県が最も多く、次いで岡山県となっている。

図表1. 8 中国地域の外国人延べ宿泊者数の推移

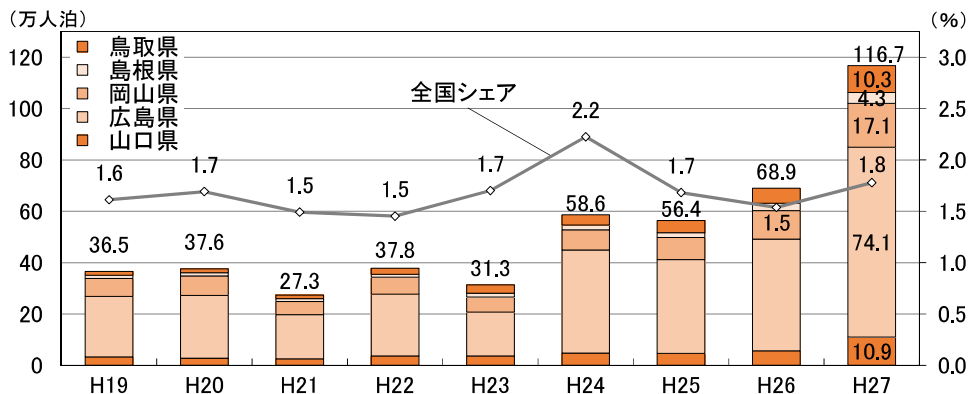

資料：観光庁「宿泊旅行統計」 ※従業者数9人以下の施設を含む

1. 2. 4. 都道府県別・国籍別外国人延べ宿泊者数

各県の国籍別割合をみると、鳥取県や山口県では韓国が4～5割を占めているなど特徴が見られる。

アジア、東南アジア、欧米他の3グループ毎の宿泊者数及び全国順位について近隣県と比較すると、中国地域の各県は東アジア・東南アジアが少なく、関西や九州からの流入が少ないことがわかる。

図表1. 9 都道府県別・国籍別外国人延べ宿泊者数（平成27年）
（上：中国地域、下：周辺県比較）

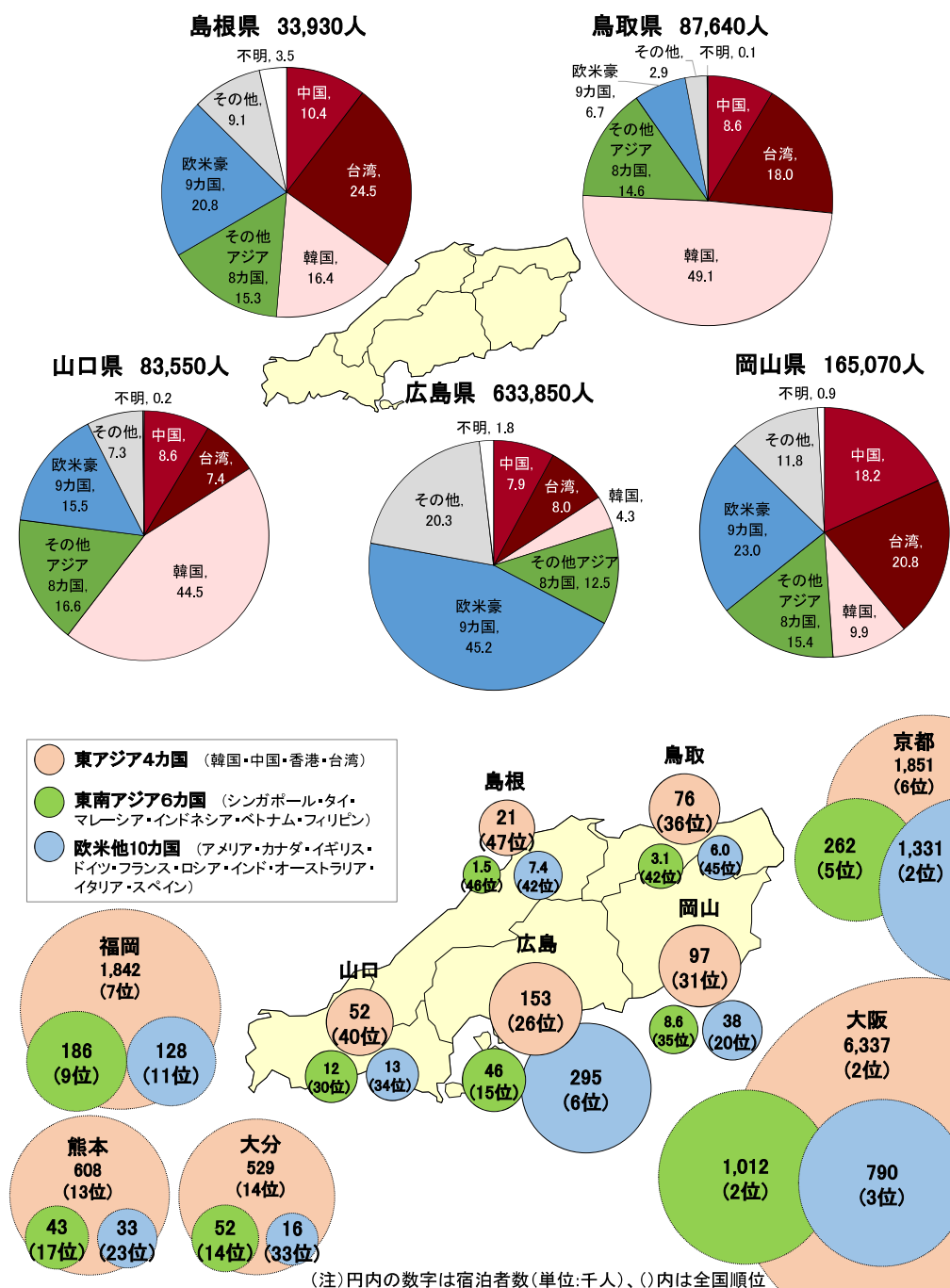

資料：観光庁「宿泊旅行統計」

※従業者数10人以上の施設の集計

1. 2. 5. 中国地域の空港・港湾における直行便の状況

空路の直行便は、ソウル便が4空港（米子、岡山、広島、山口宇部）に合計週18便就航している。また、中国へは大連、北京、上海、成都の4都市と岡山又は広島が結ばれており合計週18便、その他、香港便が米子・岡山・広島と合計週7便、台北と岡山・広島を結ぶ便が週10便就航している。

航路は境港から東海（韓国）を經由しウラジオストク（ロシア）へ週1便、下関港から釜山（韓国）に週7便、青島（中国）、蘇州太倉（中国）にそれぞれ週2便が就航している。

図表1. 10 中国地域の空港・港湾における国際定期便の状況

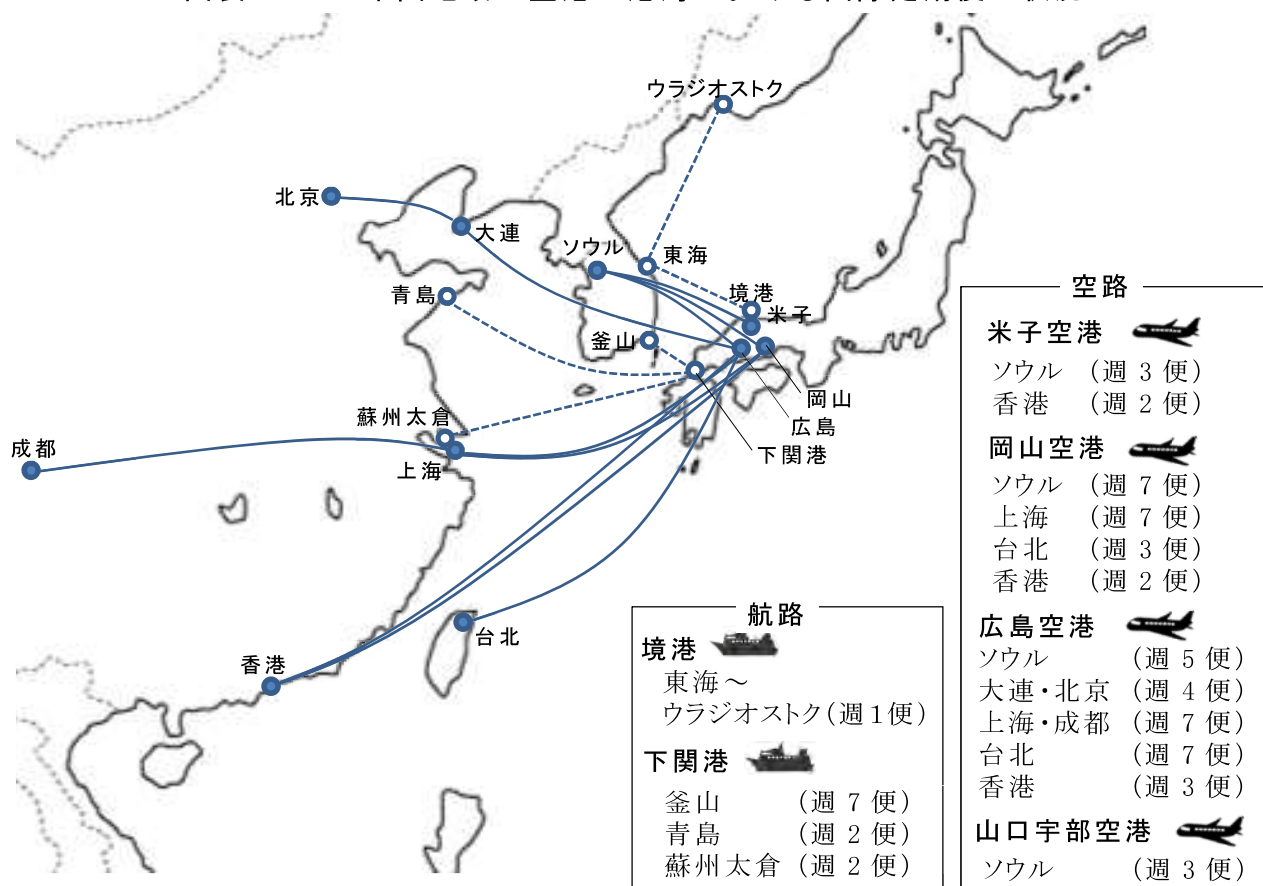

(平成 29 年 2 月 1 日～3 月 25 日時点)

資料：各空港・港湾ホームページ

1. 3. 訪日外国人観光客の消費動向

1. 3. 1. 訪日旅行における1人1回当たり旅行消費単価

平成27年の訪日旅行における旅行消費単価は、1人1回当たり17.6万円となっている。

国籍別にみると、韓国が最も少なく7.0万円、中国が最も多く27.8万円となっている。

図表1. 11 国籍別1人1回当たり旅行消費単価

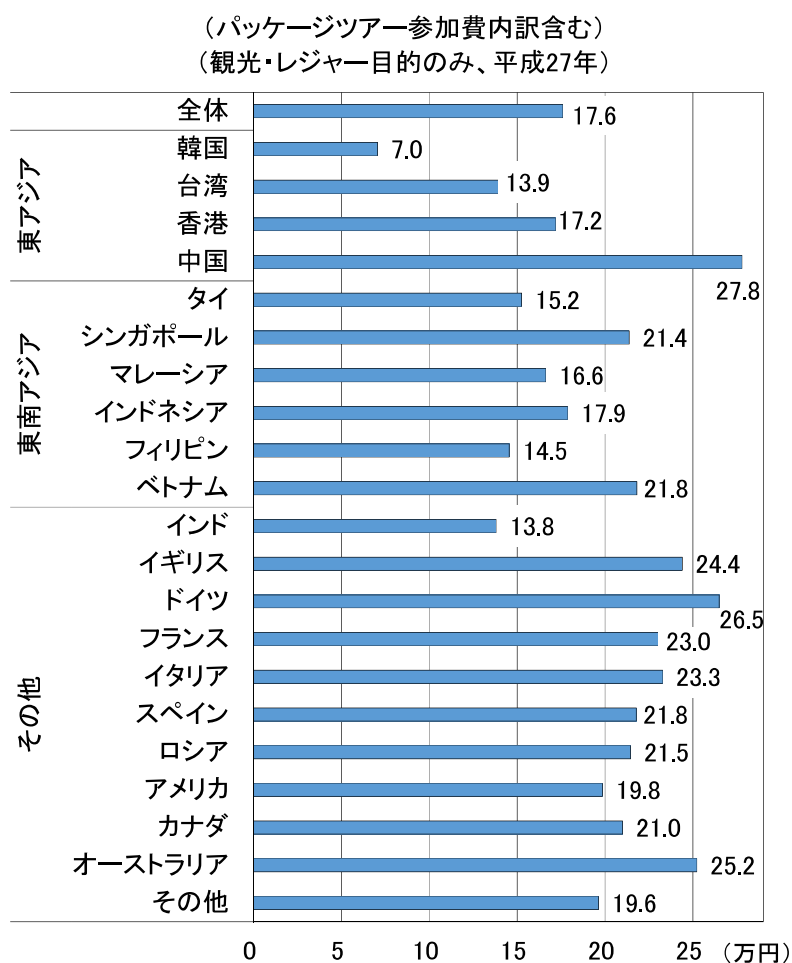

資料：観光庁「訪日外国人消費動向調査」

訪日外国人消費動向調査：観光庁

訪日外国人客の消費実態等を把握し、観光行政の基礎資料とするため、トランジット・乗員・1年以上の滞在者等を除く日本を出国する訪日外国人客に対し回答者の属性・訪日目的・主な宿泊地・消費額などを全国18の空海港（中国地域では広島空港と関門（下関）港）で調査を実施。サンプル数は四半期毎に総数9,710サンプル（年間38,840サンプル）を目標に調査を実施しており、平成27年は39,783サンプル（うち広島空港121、関門（下関）港341）を取得している。

1. 3. 2. 日本滞在中支出の費目別割合及び平均泊数

日本滞在中支出の費目別割合は、平均泊数が長い欧米系では宿泊料金と交通費で支出の半分以上を占める国が多くなっている。一方、平均泊数が短い東アジア各国では、買物代の割合が高くなっている。

図表1. 12 日本滞在中支出の費目別割合（左）、平均泊数（右）
（観光・レジャー目的のみ、平成27年）

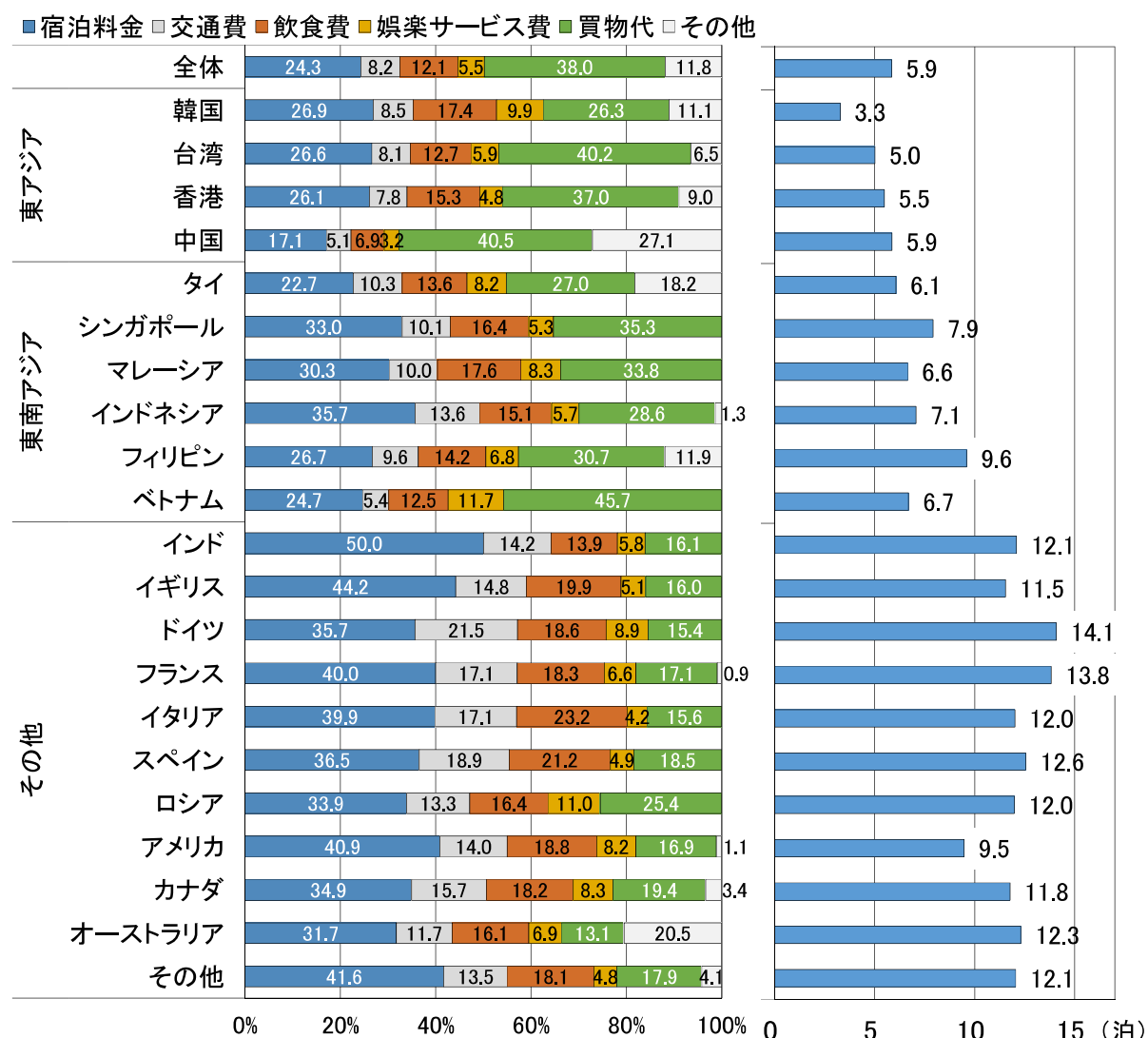

資料：観光庁「訪日外国人消費動向調査」

1. 3. 3. 費目別購入単価・購入率

買物代について、費目別購入率では菓子類、その他食料品等の購入率が6割を超えており、次いで医薬品等、化粧品等、服・かばん・靴が4割以上となっている。

購入単価では、カメラ・ビデオカメラ・時計が7.0万円と高く、次いで電気製品、服・かばん・靴となっている。

図表1. 13 買物代：購入率（左）、購入単価（右）
（観光・レジャー目的のみ、平成27年）

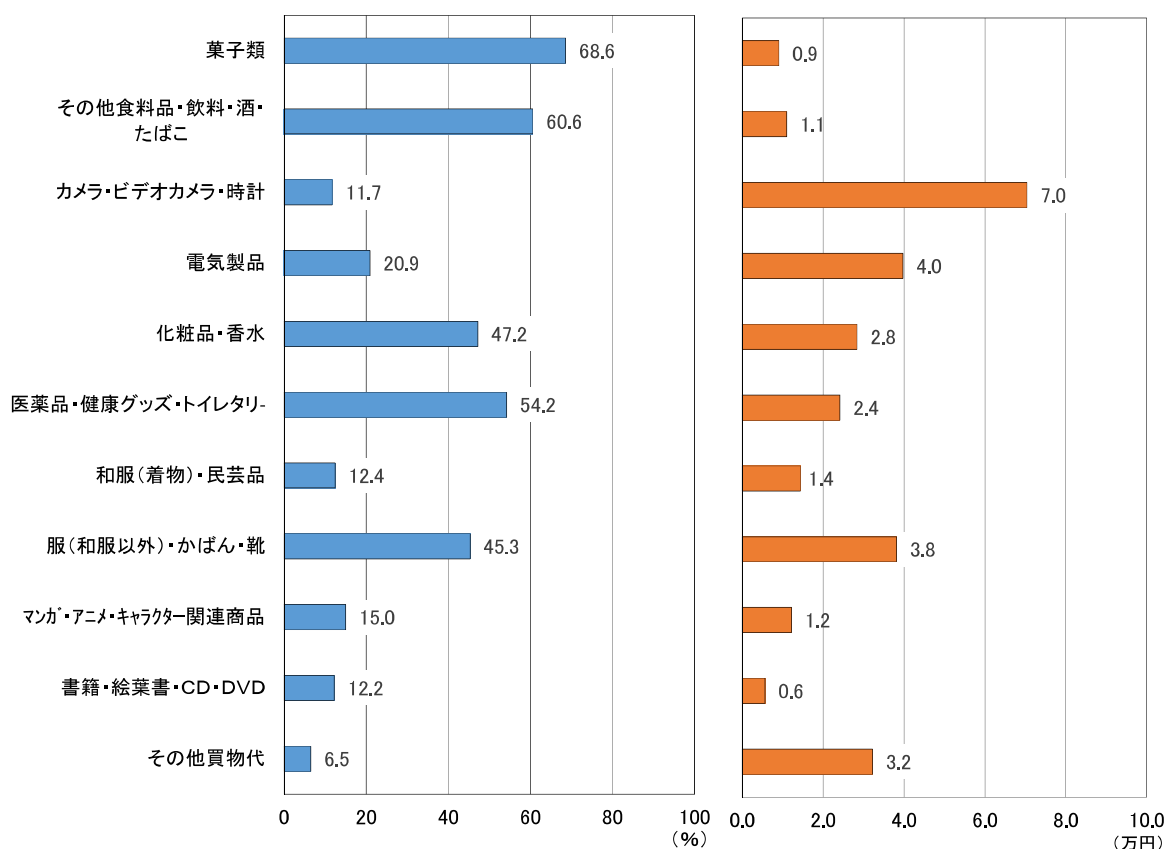

資料：観光庁「訪日外国人消費動向調査」

1. 4. 観光ビッグデータからみたインバウンド観光の状況

1. 4. 1. 観光ビッグデータ活用の視点

①有用性

- ・観光ビッグデータの利点は、速報性、網羅性、費用効率性である。収集されている項目や調査対象者に偏りがある場合があり、ビッグデータをそのまま公的統計の改善には使えないが、このデータの解析から、これまで限定的にしか分からなかった観光の現象や行動原理等を、統合的に解析し、観光行動をマクロ的な視点、ミクロ的な視点の両面で把握することが期待される。

②観光ビッグデータ収集・活用シーン

- ・データ収集・活用シーンとして、観光庁とりまとめ資料では、旅行前、旅行中、旅行後の3つに分け、旅行前には情報の検索、旅行の手配など民間のデータ、旅行中は位置情報を中心とした行動データ、旅行後はソーシャルサービスへの投稿などロコミデータが有用であると整理されている。(図表1.14)
- ・特に旅行中の行動については、既存のサンプル調査では把握が難しい行動パターンのデータが得られることから、既存調査と合わせたビッグデータ分析により、広域的かつ詳細な旅行者の行動把握につながることを期待される。

図表1. 14 ビッグデータの構成要素・活用例

観光行動に合わせて発生するビッグデータ及びその活用例(イメージ)

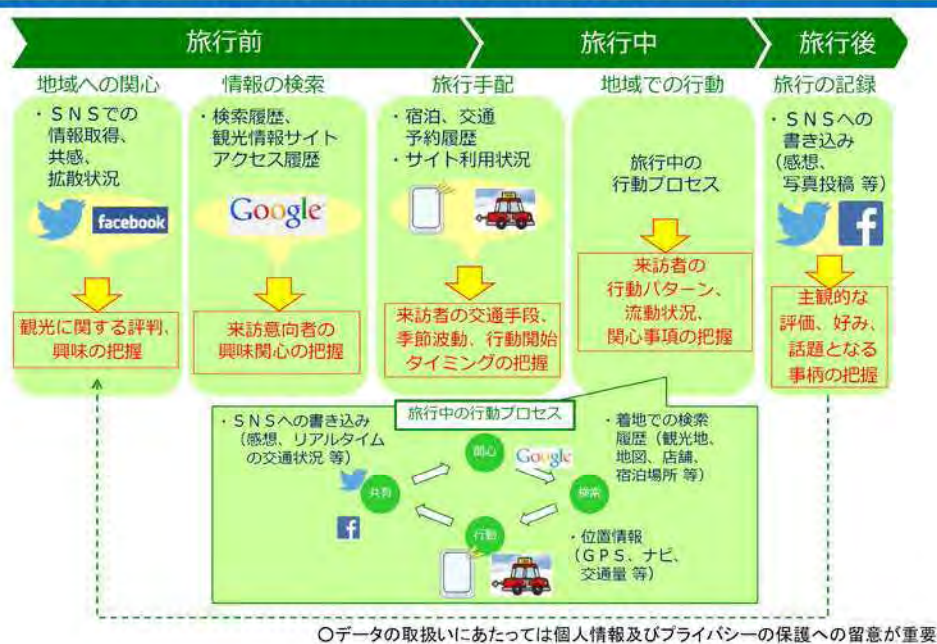

資料(1.4.1の図、文章):観光庁「観光ビッグデータを活用した観光振興について(中間とりまとめ):GPSを利用した観光行動の調査分析に関するワーキンググループ」(平成26年6月)、経済産業省「ビッグデータを活用した新たな経済指標・分析手法の動向に関する調査研究(平成27年3月)

1. 4. 2. 地域経済分析システム（RESAS）における公開ビッグデータ

まち・ひと・しごと創生本部が提供している地域経済分析システム（RESAS：リーサス）上では、以下の観光ビッグデータを活用した分析結果が公開されている。次頁以降では、以下の3つの分析について、中国地域全体の結果を整理する。

分析内容	ビッグデータ内容	
	名称	概要
<p>○外国人滞在分析</p> <ul style="list-style-type: none"> 都道府県・市区町村への外国人の滞在状況を、月別に、昼間（14時）・夜間（4時）に分けて表示し、昼間滞在地と夜間滞在地を把握 	<p>モバイル空間統計 （株式会社NTTドコモ・株式会社ドコモ・インサイトマーケティング）</p>	<p>携帯のローミングデータを用い、年間約250万人分のデータを利用。実際の入国データ（法務省の「出入国管理統計年報」）を基に拡大推計を実施。データは平成26年9月から平成27年2月（毎月）。</p>
<p>○外国人メッシュ分析</p> <ul style="list-style-type: none"> 国籍別の外国人の滞在状況を、10kmメッシュ単位で表示し、細かい地域の訪問状況を分析 10kmメッシュ単位については、メッシュ間の外国人の移動関係を表示し、観光の地域間連携を検討 	<p>インバウンドGPSデータ （株式会社ナビタイムジャパン）</p>	<p>携帯の端末情報を用い、メッシュ内に30分以上連続して記録された人数を把握。データは、平成26年11月から平成27年4月の半年間の積算であり、約2万5千人のデータ量。3人未満のメッシュについては秘匿。</p>
<p>○外国人消費花火図</p> <ul style="list-style-type: none"> 都道府県単位で、訪日外国人（地域別・国籍別）の部門別カード消費額（総額）を四角の大きさで表示し、自地域における訪日外国人の消費行動を把握 	<p>クレジットカードデータ （ビザ・ワールドワイド・ジャパン株式会社）</p>	<p>平成24年8月から平成27年7月までの部門別カード消費データ。国名はカード保有者の居住地を表し、VISAカード消費額の各国におけるシェアを基にクレジットカード全体の金額へ拡大推計を行っている。</p>

1. 4. 3. 外国人滞在分析

「モバイル空間統計」では、指定した表示年・月・時間帯（昼間＝14 時台、夜間＝4 時台）における 1 時間あたりの外国人平均滞在者数[※]を地域（都道府県・市区町村）毎に把握することができる。平成27年8月の平均滞在者数をみると、広島県や山口県で2,000人を超えており、昼間より夜間の滞在者数が多い（宿泊者が多い）状況となっている。

図表1. 15 1時間あたりの外国人平均滞在者数（平成27年8月）

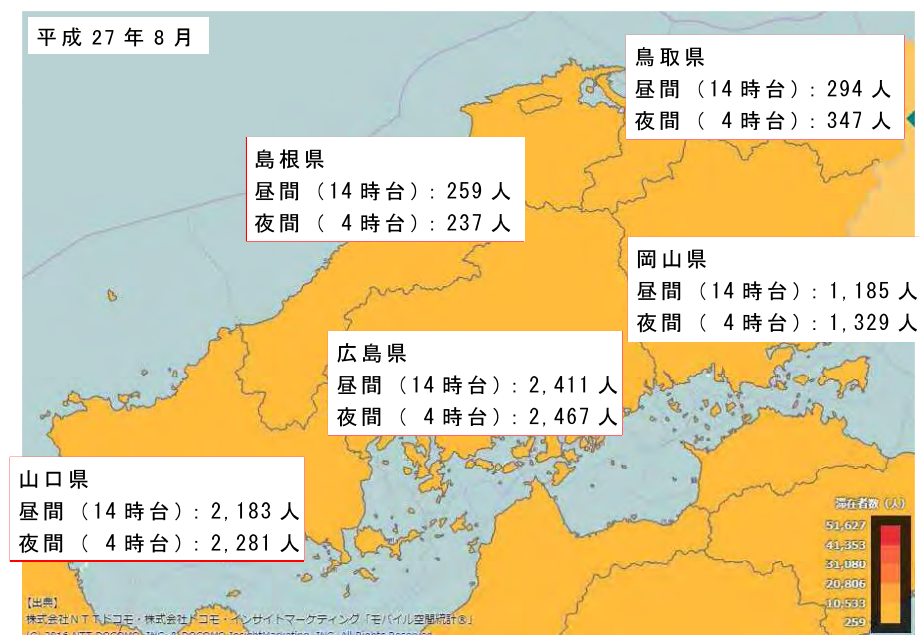

※「1 時間あたりの外国人平均滞在者数」とは、昼間 14 時台と夜間 4 時台の 1 時間毎に、その地域にいる外国人滞在者の平均人数を集計したものである。平均人数の単位は（人・時）となり、その地域に 1 時間いた方を 1 人、30 分いた方を 1/2 人として推計を実施している。

資料：株式会社NTTドコモ・株式会社ドコモ・インサイトマーケティング「モバイル空間統計[※]」

図表1. 16 国籍別平均滞在者数（平成27年8月、広島県）

昼間 (14 時台)				夜間 (4 時台)			
滞在者数合計：2,411人				滞在者数合計：2,467人			
1位	中華人民共和国	363人	15%	1位	中華人民共和国	390人	15.8%
2位	台湾	267人	11%	2位	台湾	268人	10.8%
3位	アメリカ合衆国	226人	9.3%	3位	アメリカ合衆国	213人	8.6%
4位	大韓民国	166人	6.8%	4位	大韓民国	184人	7.4%
5位	スペイン	160人	6.6%	5位	フランス	158人	6.4%
6位	フランス	147人	6.0%	6位	スペイン	139人	5.6%
7位	イタリア	138人	5.7%	7位	イタリア	120人	4.8%
8位	ドイツ	108人	4.4%	8位	香港	113人	4.5%
9位	英国	104人	4.3%	9位	ドイツ	110人	4.4%
10位	香港	104人	4.3%	10位	英国	106人	4.2%

資料：株式会社NTTドコモ・株式会社ドコモ・インサイトマーケティング「モバイル空間統計[※]」

また、広島県のH26（2014）年9月から1年間の月別変化をみると、中国（中華人民共和国）は春節の時期の平成27（2015）年2月に急増しているほか、アメリカは4月、6月に増加、スペインは平成27（2015）年8月に急増など、国別の滞在状況がわかる。

また、前後の滞在地域として隣接する岡山県及び山口県が多く、山陽側を東西に移動していることがわかる。

図表1. 17 国籍別平均滞在者数の推移
（平成26（2014）年9月～平成27（2015）年8月、昼間（14時台）、広島県）

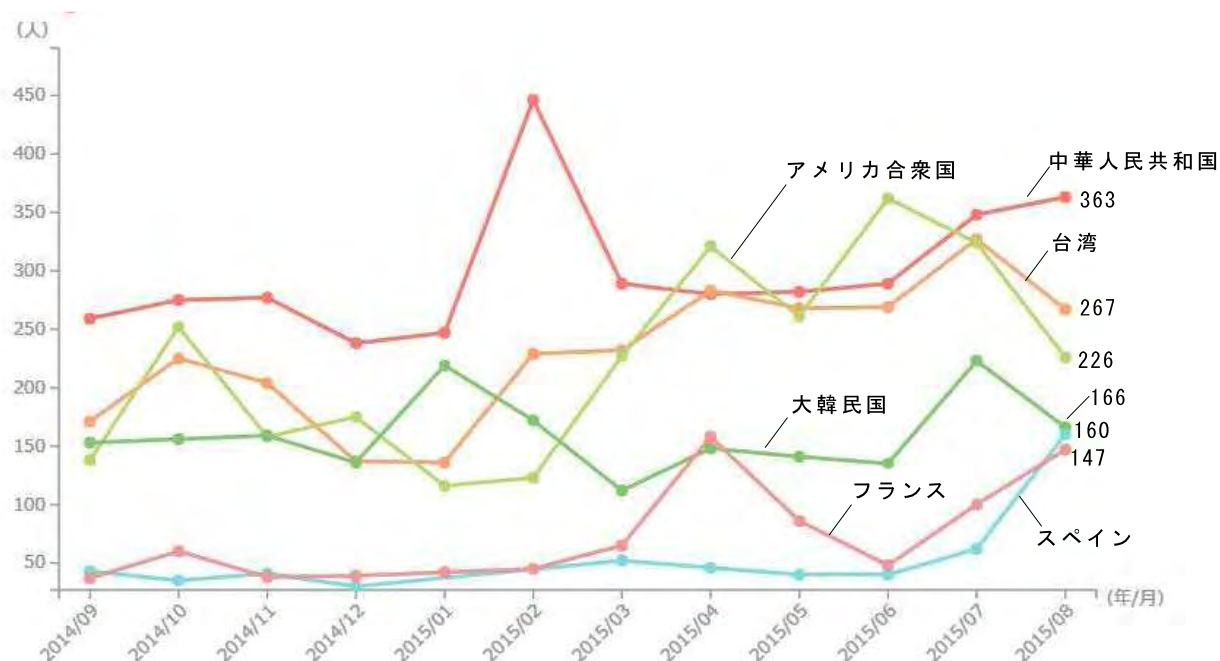

資料：株式会社NTTドコモ・株式会社ドコモ・インサイトマーケティング「モバイル空間統計®」

図表1. 18 前後の滞在地域内訳（平成27（2015）年1～6月期、広島県）

直前に滞在した地域 229,167人				直後に滞在した地域 229,619人			
1位	岡山県	138,963人	60.6%	1位	岡山県	142,493人	62.1%
2位	山口県	62,170人	27.1%	2位	山口県	60,571人	26.4%
3位	愛媛県	11,468人	5.0%	3位	愛媛県	12,189人	5.3%
4位	東京都	7,151人	3.1%	4位	東京都	6,646人	2.9%
5位	島根県	3,559人	1.6%	5位	島根県	2,790人	1.2%
6位	千葉県	1,964人	0.9%	6位	千葉県	2,307人	1.0%
7位	福岡県	827人	0.4%	7位	福岡県	514人	0.2%
8位	香川県	754人	0.3%	8位	兵庫県	456人	0.2%
9位	兵庫県	722人	0.3%	9位	大阪府	445人	0.2%
10位	神奈川県	575人	0.3%	10位	香川県	439人	0.2%

注：各地域への滞在者数は、延べ滞在者数としてカウント

資料：株式会社NTTドコモ・株式会社ドコモ・インサイトマーケティング「モバイル空間統計®」

1. 4. 4. 外国人メッシュ分析

「インバウンドGPSデータ」は、株式会社ナビタイムジャパンの提供する訪日外国人向け観光案内・ナビゲーションアプリ『NAVITIME for Japan Travel』で収集したGPSデータで、平成26年11月から平成27年4月の半年間で約2万5千人のデータ量がある。このデータを用いて、外国人の滞在状況を10km、1kmメッシュ単位で表示したところ、中国地域では広島市中心部、廿日市市宮島の滞在が多くなっている。また、メッシュ間の外国人の移動関係を表示したところ、中国地域は首都圏、関西圏との関係が強く、九州圏との関係は弱いことがわかる。

図表1. 19 外国人滞在状況（外国人メッシュ分析）
（平成26年11月～平成27年4月 中国地域 ※10kmメッシュで表示）

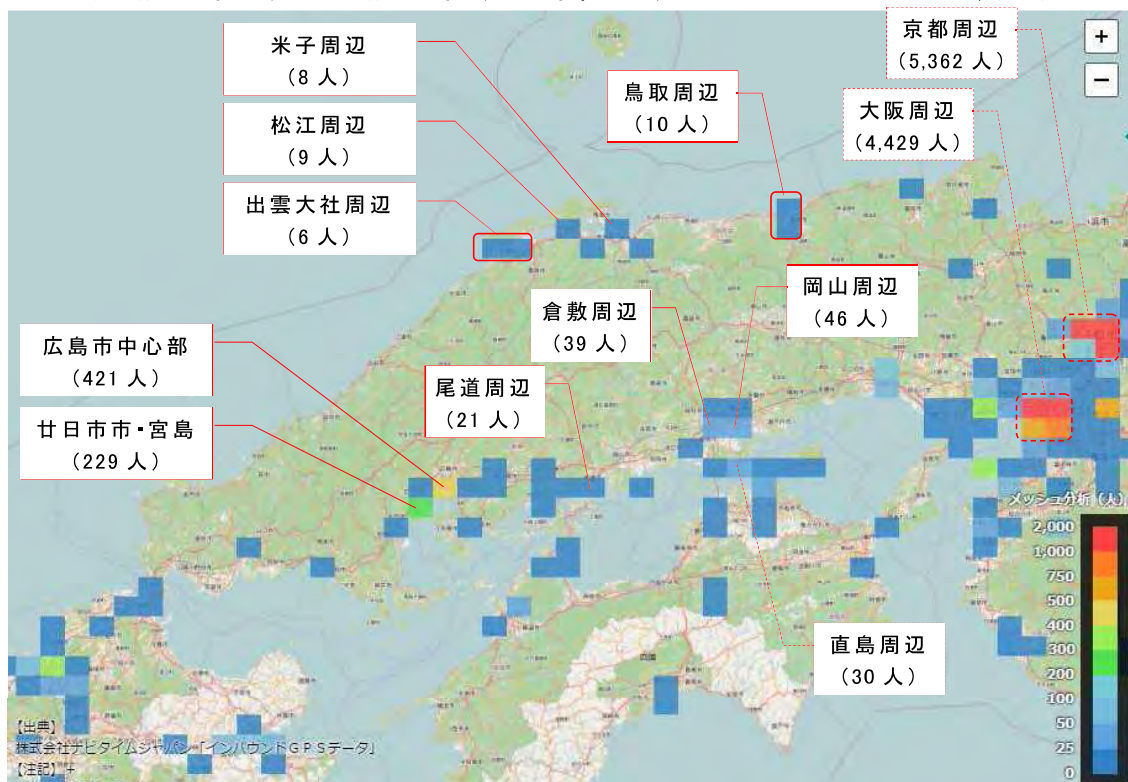

（メッシュ間の移動関係（中国地域関係分））



※平成26年11月から平成27年4月の半年間の積算（メッシュ内に30分以上連続して記録された人数）
資料：株式会社ナビタイムジャパン「インバウンドGPSデータ」

1. 4. 5. 外国人消費額

「クレジットカードデータ」は、外国に居住する人が、日本国内で使用したVISAブランドのクレジットカードの決済情報を消費部門ごとに蓄積したビッグデータであり、RESAS上では地域ごと(アジア、ヨーロッパ等)のブランド別(VISA、Master 等)のクレジットカードの決済額割合に基づき、内閣官房まち・ひと・しごと創生本部事務局により全体のカード使用額を推計したデータが公開されている。

平成27年の中国地域の部門別消費額をみると、総額202億円のうち、小売が50%、宿泊が26%などとなっている。また、国籍別の推移をみると、近年増加傾向にあり、中国、韓国、アメリカ、香港、台湾など各国の消費がみられる。

図表1. 20 部門別消費額 (平成27年 中国地域)

全ての国 消費額 (総額) : 20,222,405,388 円

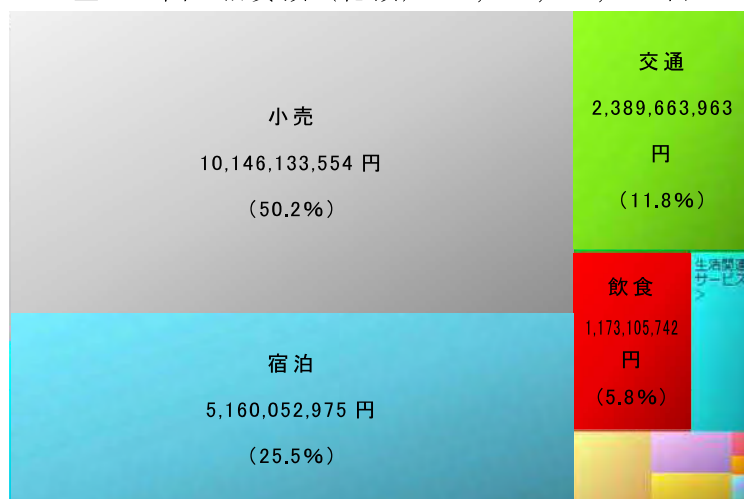

図表1. 21 国籍別消費額の推移

(平成26 (2014) 年1月～平成27 (2015) 年7月 中国地域)

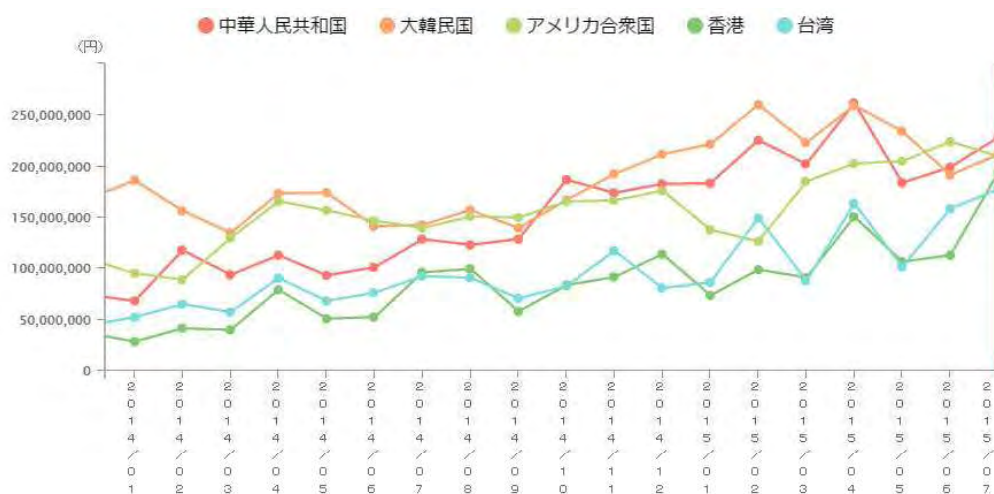

注：ここでの消費額とは、外国人観光客がクレジットカードを使用した消費額を地域別のシェア率等から算出した金額のこと。ここでの国籍とは、カード所有者の居住地をさす。

資料：ビザ・ワールドワイド・ジャパン株式会社のカードデータに基づき、内閣官房まち・ひと・しごと創生本部事務局

国籍別に平成27年の中国地域の部門別消費額をみると、中国は小売が77%と多く、ショッピングに消費している一方、ヨーロッパでは宿泊が5割を超えるなど、国によって消費行動が異なることがわかる。

図表1. 22 国籍別、部門別消費額（平成27年 中国地域）



注：ここでいう消費額とは、外国人観光客がクレジットカードを使用した消費額を地域別のシェア率等から算出した金額のこと。ここでいう国籍とは、カード所有者の居住地をさす。
 資料：ビザ・ワールドワイド・ジャパン株式会社のカードデータに基づき、内閣官房まち・ひと・しごと創生本部事務局

1. 4. 6. 観光ビッグデータ活用への課題

今後、外国人観光客はもとより国内観光客を含めた観光振興方策を検討する上で、RESASにおける公開ビッグデータ等の観光ビッグデータは、データ把握の容易さ、データの即時性の点で有用であり、活用が期待される。

しかしながら、現時点においては以下のような課題が挙げられ、観光関連統計やアンケート調査等の情報と合わせて分析する必要がある。

○調査サンプルの偏りに関する課題

- ・データ取得方法により、調査対象者（サンプル）に偏りがある場合があり、サンプル構成やデータ取得方法を認識した上で分析に使用することが必要である。また、データが観光客の多い地域に集中しており、サンプル数が少ない地域では活用が困難な状況となっている。

○観光行動の背景・動機に関する課題

- ・観光客の動き、消費等のデータが主であるが、行動の背景や動機について把握することは難しい。別途アンケート調査等を実施するとともに、ソーシャルメディア分析（twitterの記載内容等の分析）等も関連づけて分析することが必要である。

○費用効率性に関する課題

- ・多くの観光ビッグデータは民間事業者が保有しているものであり、詳細データの分析には費用が発生する。データ取得にかかる経費を抑え、費用効率性の高い分析を行うため、RESASにおいて公開されているビッグデータの更新や追加が継続的に行われることが望まれる。

1. 5. 過去の類似調査結果の内容

1. 5. 1. 中国地域におけるインバウンド観光を推進するための方策調査

①実施概要

実施主体	財団法人中国産業活性化センター
調査期間	平成17年5月～平成18年3月
調査手法	・統計データ整理（文献調査） ・ヒアリング調査（各地区、各国留学生、欧米旅行者） ・先進事例調査（東北地方）

②調査結果概要

- 統一的な観光統計が未整備の中、各県の統計、訪日旅行者数等から現状を整理し、中国地域の外国人観光客（平成16年）の総数は約26万人、国籍別では韓国、台湾、米国の順に多いと推計している。

- また、ヒアリング調査等を通じて、課題として以下の8点を挙げている。

<課題>

- ①中国地域のイメージの欠落
- ②空路の隘路（ソウル便（3空港）、台北便（1空港）の利便性が悪い）
- ③二次交通の不備（山陽と山陰を結ぶ交通、瀬戸内海クルーズ）
- ④旅行形態の多様化に対応した受入体制（個人旅行者対応）
- ⑤サイン、標識の多言語化、ユニバーサルデザイン化
- ⑥市場のIT化への対応（多言語でのウェブサイト作成、宿泊予約対応）
- ⑦隣接地方との広域連携
- ⑧域内連携（東西、南北の連携）

- 上記の8つの課題に対応した解決方策を提示（図表1.23上図）するとともに、実現に向けた組織づくりの方向として、2つの組織と草の根レベルの組織化を提案（図表1.23下図）している。

<組織づくりの方向>

- ①行政のスクラム＝中国地方インバウンド協議会（仮称）の設立
- ②民間団体の協調と競合＝国際観光総合ガイドセンター（仮称）の設置（観光関係事業者のネットワーク化）
- ③草の根レベルの「東アジアとの交流」の組織化

図表1. 23 8つの課題に対応した解決策及び組織づくり

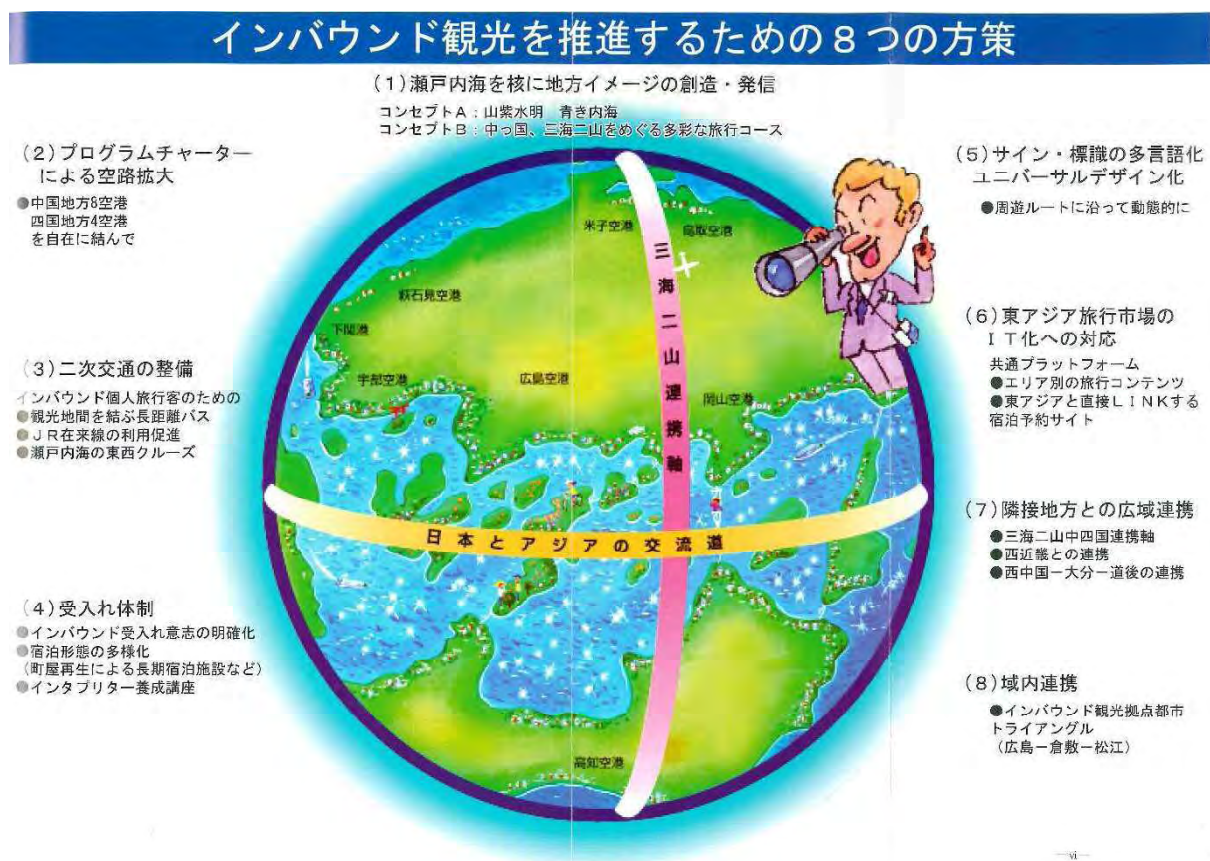

中国5県 インバウンド推進の組織づくり

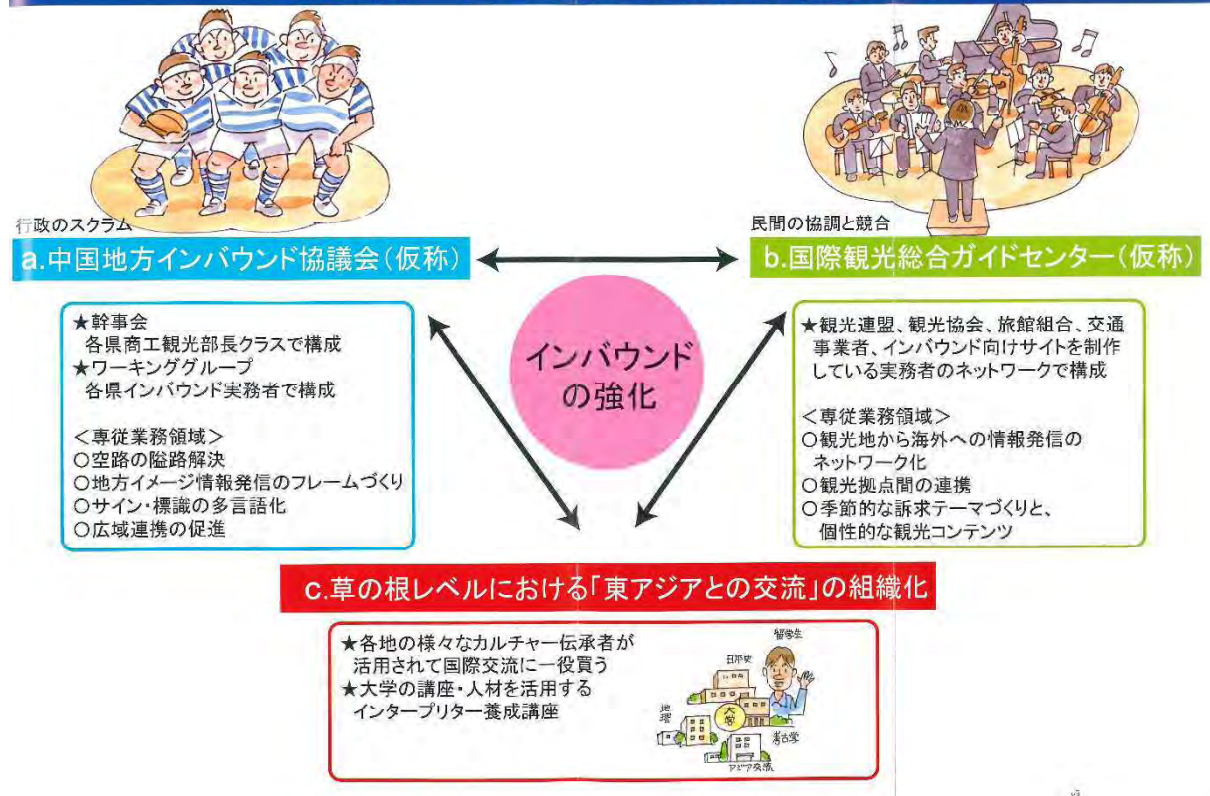

1. 5. 2. 訪日観光推進の課題・方策検討調査

①実施概要

実施主体	財団法人ちゅうごく産業創造センター
調査期間	平成22年5月～平成23年3月
調査手法	<ul style="list-style-type: none"> ・統計データ整理（文献調査） ・外国人旅行者アンケート調査（4言語（英、韓、簡、繁）） （空港・港湾（431 サンプル）、広島平和記念資料館（952 サンプル）、宿泊施設（278 サンプル））

※外国人観光客の中国地域内での周遊促進方策調査（平成21年度、中国経済連合会）の調査結果を踏まえて実施

②調査結果概要

○宿泊旅行統計（観光庁）、訪日外客訪問地調査（JNTO）等、統一的な観光統計を用いて中国地域のインバウンド観光の状況について整理し、振興方策を検討する上での視点として以下の4つを整理している。

<検討視点>

- ①他圏域にはない「中国地域の魅力」の打ち出し
- ②拠点+広域周遊ルートの形成
- ③インバウンド観光仕様のフライトスケジュール
- ④関西・九州を繋ぐ広域的な国際周遊ルート形成

○外国人旅行者アンケート調査は、中国地域内の国際路線を有する空港・港湾、広島平和記念資料館、各県の宿泊施設において実施し、1,661サンプルを得ている。調査では、旅程の把握や観光地評価を行い、韓国客は中国地域への直行便を利用した訪日リピーターによる短期滞在、台湾客は関西空港利用の訪日リピーターによる短期滞在、中国客や欧米客は初訪日でゴールデンルートからの流入など、国別（韓国、中国、台湾、欧米の4分類）の観光特性を整理している。

図表1. 24 アジア客の観光特性

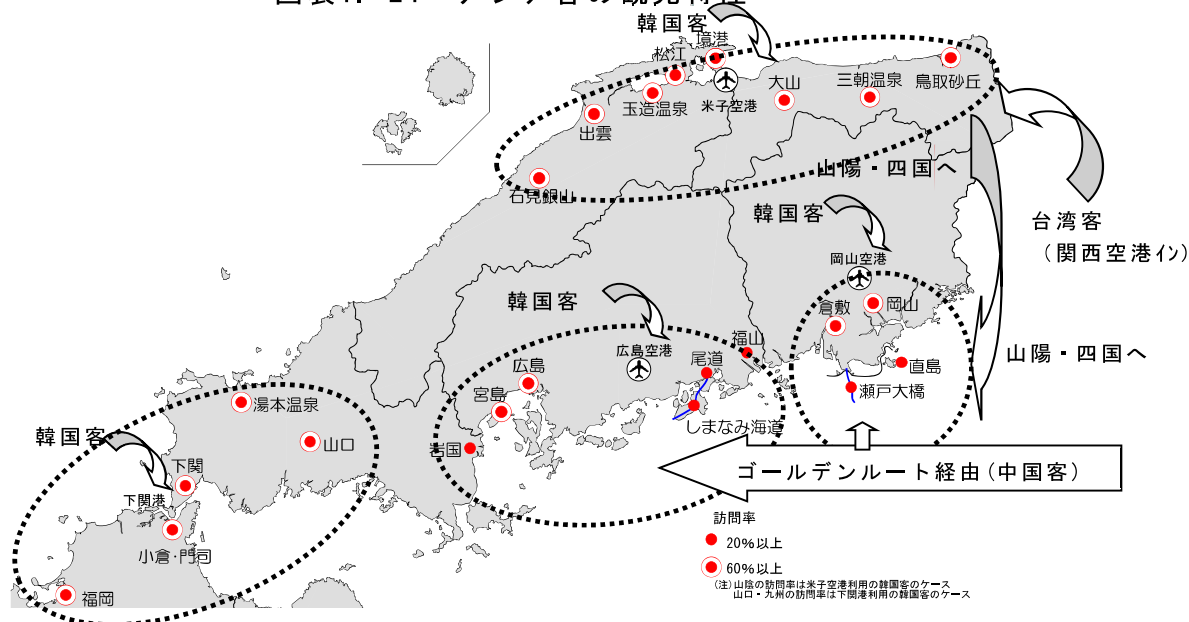

図表1. 25 欧米客の観光特性

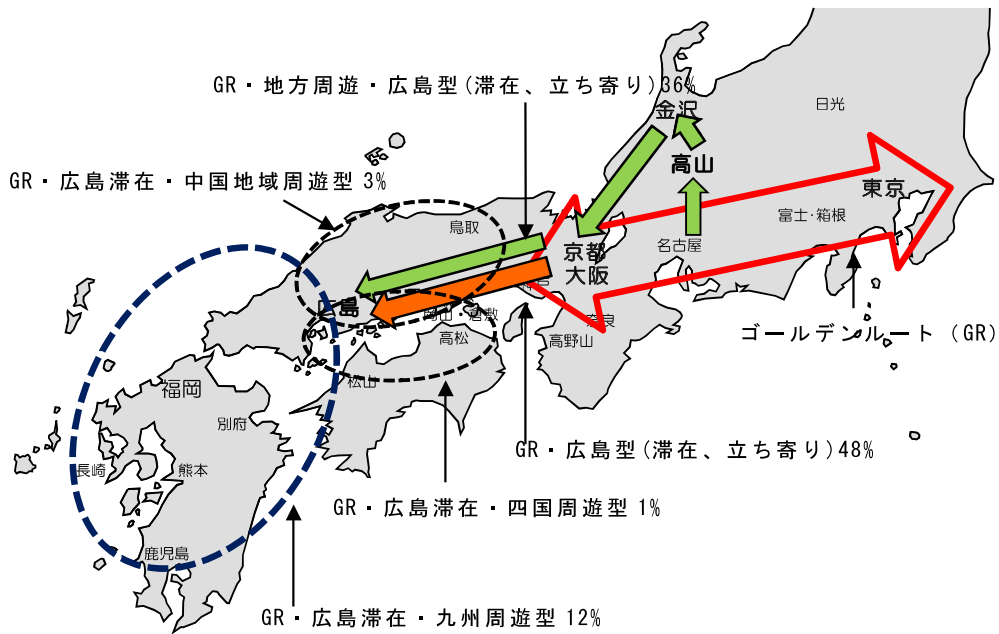

○調査を踏まえた課題・方策としては、以下のとおり整理されている。

<p>【課題1】</p> <p>国・地域毎の観光ニーズ・旅行形態・旅程を踏まえたインバウンド観光ルートの充実や開発</p>	<p>ゴールデンルートとの連携の視点</p>	<p>1-1 西日本を代表する歴史文化観光モデルルートの開発 (欧米客、3泊程度)</p> <ul style="list-style-type: none"> ○高山・金沢ルートに匹敵するモデルルート化 ○九州周遊との連携も意識 ○JRバスの活用を前提
		<p>1-2 新たな魅力づくりによる広島滞在観光の充実 (欧米客・中国客、プラス1泊程度)</p> <ul style="list-style-type: none"> ○滞在を促す観光メニューの開発 ○都心商業環境の充実(对中国客等)
	<p>ダイレクト・イン対策の視点</p>	<p>1-3 広島と岡山における都市観光と新たな魅力づくり (アジア客、4泊程度)</p> <ul style="list-style-type: none"> ○インバウンド仕様のフライト確保 ○若者の満足度の向上を意識 ○交通・観光施設での情報環境充実
		<p>1-4 温泉滞在を主とした山陰周遊コースの充実 (アジア客、4泊程度)</p> <ul style="list-style-type: none"> ○温泉宿泊を目玉とした満足度向上 (韓国客、1泊程度) ○出入港手続き短縮化と満足度向上
		<p>1-5 温泉滞在を主とした山口周遊ルートの充実 (韓国客、2~4泊程度)</p> <ul style="list-style-type: none"> ○温泉への高評価と都市観光ニーズを踏まえた域内コースの開発
<p>【課題2】</p> <p>訪日観光での中国地域の優先度を高めること</p> <ul style="list-style-type: none"> ○知名度やイメージの向上を図る 		

1. 5. 3. 東南アジアからの観光客ニーズ分析と受入体制整備方策検討調査

①実施概要

実施主体	中国経済連合会
調査期間	平成27年1月～平成28年3月
調査手法	<ul style="list-style-type: none"> ・統計データ整理（文献調査） ・外国人旅行者アンケート調査（東南アジアからの旅行者）（関西国際空港（175 サンプル）、福岡空港（138 サンプル）、広島市内宿泊施設（20 サンプル）） ・ヒアリング調査（首都圏、関西圏、九州圏のゲートウェイ及び中国地域内）

②調査結果概要

- 統計データ等により東南アジア各国（タイ、シンガポール、マレーシア、インドネシア、フィリピン、ベトナムの6カ国）からの訪日旅行状況、直行便の状況などを整理するとともに、関西国際空港や福岡空港における旅行者アンケート調査、ヒアリング調査を行っている。
- 調査結果から、現時点では東南アジア各国とも関東地方が訪日訪問先の中心となっており、タイやシンガポールなど訪日リピーターが過半数の国において徐々に関東地方以外の訪問先を模索している状況であることや、関西国際空港利用の場合、関西のみ1週間程度の周遊が多く、中国地域への訪問は少ないこと等、東南アジアから中国地域への来訪状況を整理している。

図表1. 26 東南アジア各国から中国地域への周遊状況

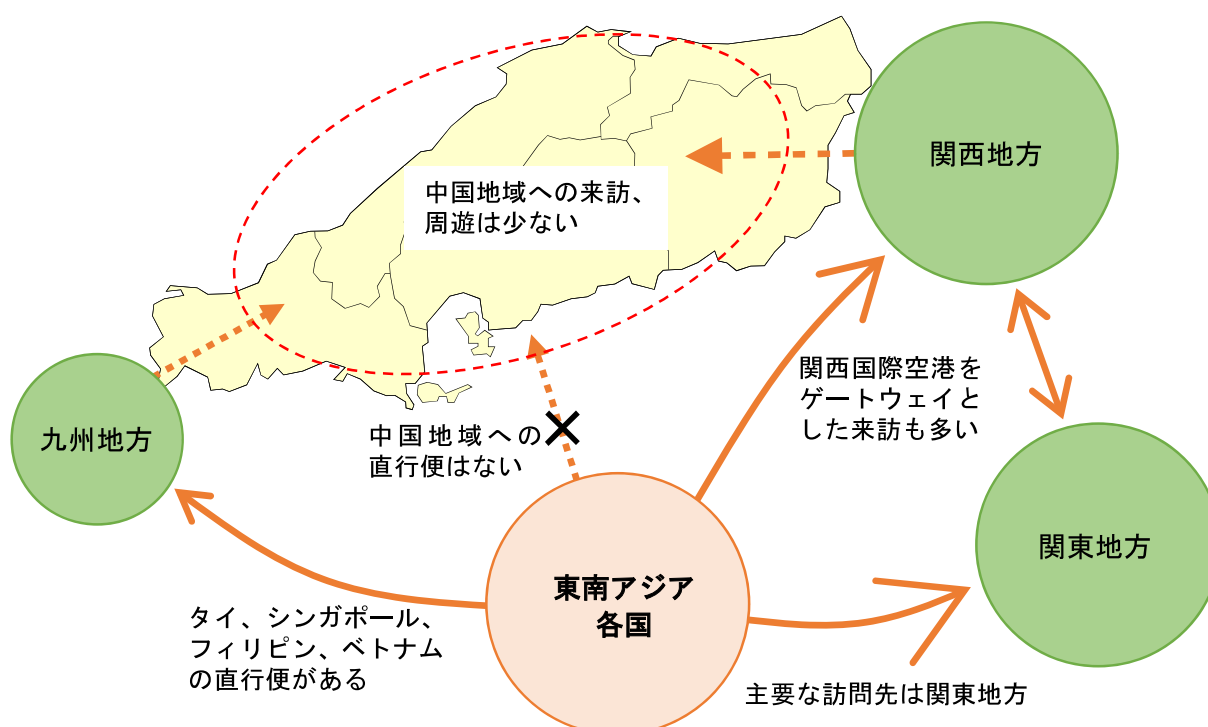

○調査結果を踏まえ、東南アジアからの誘客促進に向け、以下の5つを提案している。

図表1. 27 東南アジアからの観光客誘客に向けた5つの提案

<p>【提案1】 重点プロモーションを行う新たなターゲット国の設定</p>	<ul style="list-style-type: none"> ・東南アジア各国に対して知名度がない中国地域においては、他地域に先行して重点的にプロモーションを行う新たなターゲット国を設定し、その国での知名度を高めることが必要である。潜在訪日需要が大きいインドネシア、英語対応可能で中国地域在住者の多いフィリピンを新たなターゲット国候補とし、ターゲット国のニーズに沿ったコンテンツ強化と受入環境の整備を進めつつ、重点的にプロモーションを行う。
<p>【提案2】 インターネットの効果的な活用による情報発信力の強化</p>	<ul style="list-style-type: none"> ・東南アジア（特にターゲット国）の知名度を高めるため、中国地域からの情報提供媒体である各県や中国地域観光推進協議会のホームページ上の多言語コンテンツを充実させ、インターネット上の検索等から外国人のページビューを増やす対策（SEO（検索エンジン最適化）対策）を含めた抜本的なリニューアルを進める。 ・併せて、ホームページとSNS（ソーシャルネットワークワーキングサービス）の連動、各国で使われている情報サイトとの連動、各言語のSNSでの効果的な配信（上位表示のための工夫、写真を中心とした定期的な配信等）を行う。
<p>【提案3】 観光案内所の機能強化</p>	<ul style="list-style-type: none"> ・東南アジアを含む外国人観光客のニーズに対応し、満足度を高めるため、観光案内所における英語での対応の徹底、タイ語マップの整備など基本的な対応を整備するとともに、観光案内、手荷物預かり、宿泊手配、オプションツアー受付など、観光案内所のワンストップ化・多機能化を進める。 ・併せて、交通拠点における観光案内所への分かりやすい誘導看板の設置、利用しやすい施設の整備、民間への運営委託の可能性検討など、観光案内所の施設・運営体制の強化を図る。
<p>【提案4】 ゲートウェイにおける中国地域の包括的な情報の提供</p>	<ul style="list-style-type: none"> ・成田国際空港・羽田空港や関西国際空港など国内の主要ゲートウェイの観光案内所等において、窓口が混雑している場合においても、中国地域の情報が迅速に提供されるよう、中国地域の主要観光地や食事、宿泊施設、アクセスなどを包括的に紹介した紙媒体（フリーペーパー等）を作成・配布する。
<p>【提案5】 食事や礼拝など多様な宗教・信条等への対応の推進</p>	<ul style="list-style-type: none"> ・様々な宗教・信条を持った観光客の不安を解消するため、英語でのコミュニケーションが可能な飲食店、ベジタリアン向けメニューのある飲食店、ムスリム対応可能な飲食店等を掲載したマップを作成するなど、食事場所に関する情報提供を進める。 ・併せて、近隣の礼拝所（プレイルーム）の情報提供を行う。

1. 5. 4. 広域観光周遊ルート形成促進に向けた中国地方基礎調査事業

①実施概要

実施主体	国土交通省中国運輸局
調査期間	平成27年4月～7月
調査手法	<ul style="list-style-type: none">・統計データ整理（文献調査）・自治体アンケート調査（107市町村） （主要観光地の容量、多言語対応状況、情報発信、人的案内、消費環境等）・外国人旅行者アンケート調査（4言語（英、韓、簡、繁）） （満足度、情報認知経路、消費状況、旅行行程）・ヒアリング調査（中国地域内 32 件）

②調査結果概要

- 自治体アンケート調査は 83 件（77.6%）の回収があった。施設の多言語対応状況については「飲食施設」、「観光施設」、「宿泊施設」、「交通機関」の全てにおいて、8 割弱から 9 割が「対応している施設は少ない」、「対応している施設は全くない」と回答するなど、受入環境整備の遅れが指摘されている。
- また、自治体アンケートの調査では、外国人来訪客の関心の高い観光資源等が整理されており、まとめとして以下の点が整理されている。
 - ・中国地域の人気観光スポットは、そこでしかできない「特別体験」ニーズを反映
 - ・名所旧跡を訪ねる物見遊山型から、能動体験の観光へ
 - ・中国地域は、「日本通」のリピーター外国人観光客の取り込みに勝機
- 旅行者アンケート調査は 221 サンプル（韓国 20、中国 24、台湾 70、米国 29、その他 78）の回答があった。東アジアからの旅行者は、広島空港利用が多く、8 割が訪日リピーター、平均訪日回数は 6.4 回であるが、中国地域への来訪回数は「初めて」が 7 割強を占めている。また、欧米豪からの旅行者は成田・羽田空港を利用しており、訪日リピーターは 2 割程度と、初めての日本旅行で中国地域を訪れているという結果となっている。
- まとめとして、外国人旅行者の満足度が高い要因の抽出と広域展開の可能性として、「歴史の持つ魅力の活用」「世界遺産の活用」「消費環境の整備」「瀬戸内海・山陰の食文化」「自然景観とアクティビティ」「FIT オリエンテッドなインフラの整備」の 6 つが挙げられているほか、韓国、中国、台湾、東南アジア、欧州・米国・豪州の 5 つのターゲット地域別の傾向と今後の展開を整理している。

1. 6. まとめ

○中国地域の外国人観光客の来訪状況

観光統計による中国地域の平成27年外国人延べ宿泊者数の全国シェアは1.8%と低い状況にあり、国別では、東アジアの割合が4割程度と他ブロックと比べ低く、欧、米系の割合が高くなっている。しかしながら、県別にみると広島県では欧米系の比率が高く、鳥取県、島根県、山口県では東アジアの比率が高いなど、地域的な特徴がみられる。

○訪日外国人観光客の支出・平均泊数

日本滞在中の支出と平均泊数をみると、平均泊数が長い欧米系では宿泊料金と交通費で支出の半分以上を占める傾向にあるが、平均泊数が短い東アジア各国では、買い物に支出する割合が高くなっている。

○観光ビッグデータによる分析

観光ビッグデータを利用した各種の分析では、ある任意の期間の昼夜間別の平均滞在者数、期間別の増減、地域間の移動経路などや、小売り、交通、宿泊、飲食にどの程度の支出をしたかを国別に把握できるなど、容易にデータを取得することができる。しかしながら、分析にあたっては、サンプル構成等を十分認識したうえで行うことや、数値のみのデータであるため行動特性等の調査を他で実施し合わせて活用するなど、目的に合った分析手法を採ることが望まれる。

○過去の類似調査のレビュー

過去の類似調査においては、行政サイドのインバウンドを意識した組織の体制強化や民間との更なる協調が必要であるとともに、国・地域ごとの観光ニーズ、旅行形態等を踏まえた観光ルートの充実や開発が求められている。合わせて飲食施設、観光施設、宿泊施設、交通機関等の受け入れ態勢の整備が遅れていることが指摘されており対策の必要性が提言されている。

2. 中国地域を訪れた外国人観光客の動向

2. 1. 調査概要

2. 1. 1. 実施目的

統計資料及び近年の既存調査により、国籍別の訪問・周遊状況及び消費状況について把握することができ、プロモーションや商品造成に資するデータを得ることができている。特に、中国経済連合会調査においては東南アジアの各国別の来訪状況、中国運輸局調査においては平成27年6月時点で中国地域を訪問した外国人旅行者（221サンプル）の動向等について把握されている。

しかしながら、平成27年6月以降、岡山空港、広島空港に香港便が就航しており、香港からの旅行者の状況に変化があると想定され、香港便については追加調査が必要である。また、今後増加する個人旅行者向けに実際の受入側での対応策を検討する上では、訪問先の選択や宿泊施設の予約など、旅行の行動類型別のニーズや動向を把握することが有益であり、旅程に関してより詳細な調査が必要である。

そこで、本調査では、中国地域内で国際定期便を持つ空港・港のほか、中国地域内の観光施設においてアンケート調査を実施し、中国地域を訪問している外国人旅行者の訪問動機や旅程、印象などについて行動類型別のニーズや動向を把握する。

2. 1. 2. 実施場所・手法等

以下のとおり、ゲートウェイアンケート調査及び観光施設アンケート調査を実施した。

<ゲートウェイアンケート調査>

【実施場所】

国際定期便を持つ空港・港（5箇所）
（米子空港、岡山空港、広島空港、境港、下関港）

【実施手法】

各空港においては、国際定期便の出発時刻に合わせ、帰国直前の旅行者を対象にアンケートを配布、回収。

<観光施設アンケート調査>

【実施場所】

外国人観光客の来訪が多い観光施設4箇所
（松江城、岡山後楽園、平和記念資料館、宮島栈橋）

【実施手法】

観光施設において、見学後（散策後）の旅行者を対象にアンケートを配布、回収。

2. 1. 3. 調査項目

アンケートでは、属性、旅行形態、情報入手経路、旅程、旅の評価等を把握するため、以下のような項目を設定した。アンケート票は回答者の記入に対する負担を軽減させるため、A3用紙1枚程度とした。

アンケート調査項目

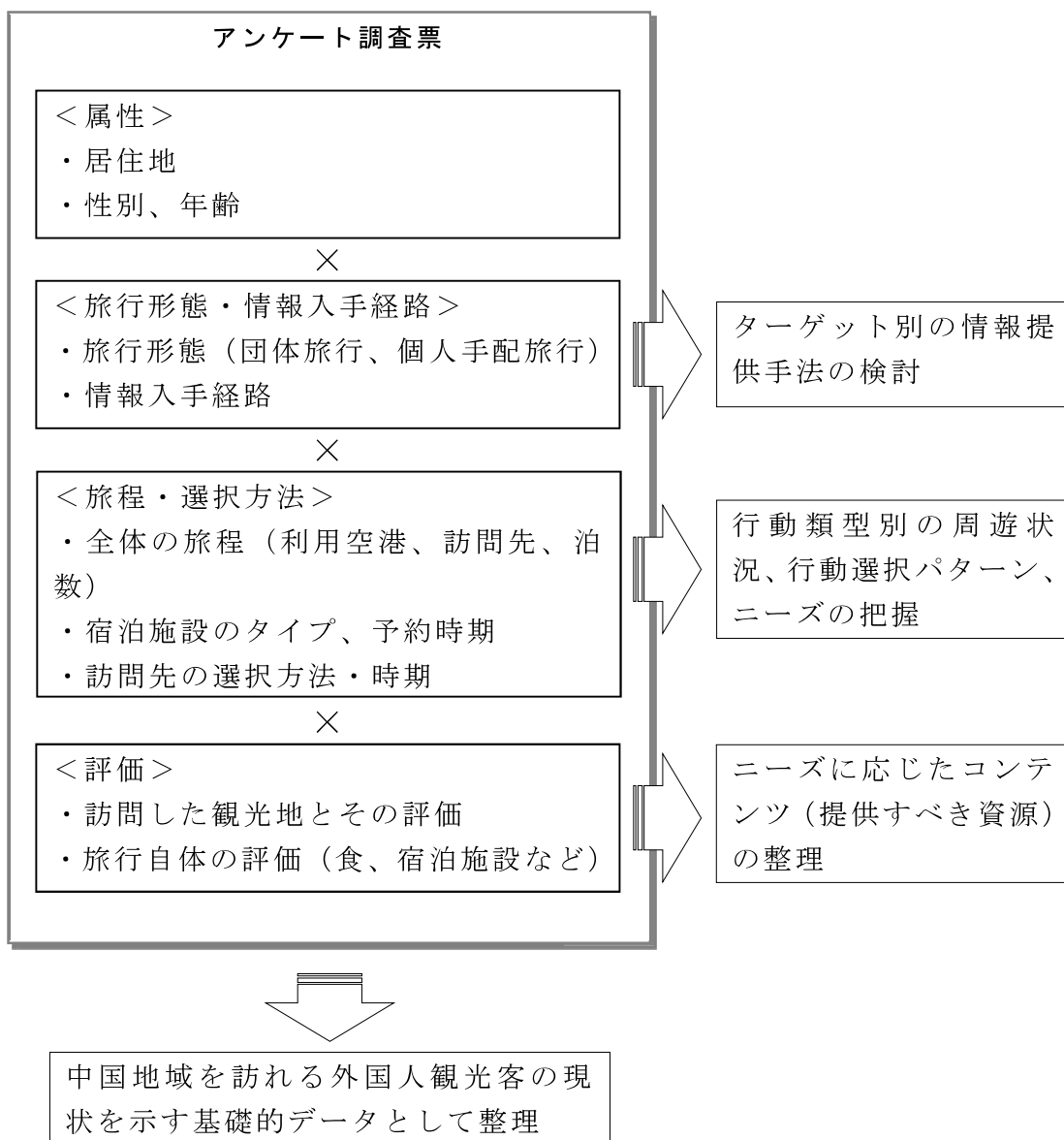

2. 1. 4. 調査票

以下の調査票について、英語、中国語（簡体字・繁体字）、韓国語、フランス語、タイ語の6言語に翻訳した。翻訳後の調査票は、それぞれA3用紙1枚（片面）に収まるよう作成した。

外国人旅行者アンケート（日本語原稿）

1. 国籍: _____ 居住地 国名: _____ 都市名: _____

2. 性別 ①男性 ②女性

3. 年齢 ①19歳以下 ②20～29歳 ③30～39歳 ④40～49歳 ⑤50～59歳 ⑥60歳以上

4. 日本に来るのは何回目ですか? _____回目 そのうち中国地域に来るのは何回目ですか? _____回目

5-1. 今回の旅行の主な目的は? (該当する全てに○)

① 観光・レジャー ② 仕事 ③ 親族・友人を訪問
 ④ 大会／コンベンションへの参加 ⑤ 修学旅行 ⑥ その他()

5-2. 前問で「①観光・レジャー」と回答した人に伺います。
 中国地域を訪れようと思った動機は何ですか? (該当する全てに○)

① 伝統文化／歴史的施設 ② ショッピング ③ 日本の生活体験 ④ 自然・景勝地
 ⑤ 都市の魅力／現代性 ⑥ 温泉／リラックス ⑦ 食事 ⑧ ツアー行程に含まれていたから
 ⑨ 直行便があるから ⑩ 旅行費用が安いから ⑪ その他() ⑫ 特になし

6. 今回の訪日旅行の形態は?

① 航空券(乗船券)とホテルを個別に予約(個人旅行)
 ② 個人で自由に観光する旅行商品(パッケージ旅行)を利用
 ③ 団体で観光地を見て回る旅行商品(パッケージ旅行)を利用
 ④ その他()

7. 宿泊場所ほどの程度事前に決めましたか

① 日本到着前には全く決めなかった(宿泊予約をしなかった)
 ② 日本到着前に一部のみ宿泊予約をした(事前予約泊数 _____泊)
 ③ 全ての宿泊場所を日本到着前に予約した

8. 宿泊場所はどこで予約しましたか

① 旅行会社を経由 (旅行会社名称: _____)
 ② 宿泊施設に直接連絡
 ③ 宿泊予約サイト (予約サイト名称: _____)

9. 予定していた行程以外に、とでも行きたい場所が途中で見つかった場合、予定を変更して行きますか

① 宿泊場所の予定を変更して行く
 ② 日帰りで行ける場所であれば予定を変更して日帰りで行く
 ③ 半日程度であれば予定を変更して行く
 ④ 予定を変更していくことは無い

10. 今回の訪日旅行で利用した／利用する予定の宿泊施設について、タイプ別の宿泊数を教えてください。

旅行期間 _____泊

ホテル	1泊 20,000円以上	_____泊
	1泊 10,000～20,000円	_____泊
	1泊 10,000円未満	_____泊
日本旅館・民宿	夕食付き	_____泊
	夕食無し	_____泊
ホステル・ゲストハウス		_____泊
民泊サービス(Airbnb など)		_____泊
友人・知人宅		_____泊
その他		_____泊

民泊サービス(ウェブサイトの)名称

11. 今回の旅ではどこへ訪れますか／訪れましたか？都市名をお書き頂き、宿泊数を記入ください。(宿泊していない都市についても0泊としてご記入ください。)

到着空港・港 ①成田・羽田 ②関西 ③福岡空港 ④広島空港 ⑤岡山空港 ⑥米子空港 ⑦境港 ⑧下関港 ⑨その他	これまでに訪れた場所 _____ ()泊 ↓ _____ ()泊 ↓ _____ ()泊 ↓ _____ ()泊 ↓ _____ ()泊	現 在 地	これから訪れる場所 _____ ()泊 ↓ _____ ()泊 ↓ _____ ()泊 ↓ _____ ()泊 ↓ _____ ()泊	出国空港・港 ①成田・羽田 ②関西 ③福岡空港 ④広島空港 ⑤岡山空港 ⑥米子空港 ⑦境港 ⑧下関港 ⑨その他
---	---	-------------	--	---

12. 今回の訪日旅行で日本国内移動のために利用した／利用する予定の交通機関及び交通バスを教えてください。(該当する全てに○)

【交通機関】

①新幹線 ②その他の鉄道・電車 ③バス ④タクシー ⑤レンタカー ⑥飛行機 ⑦その他()

【交通バス】

①ジャパンレイルバス ②ウェストJRバス ③バス周遊バス ④その他()

13. 日本滞在中に、旅行先の情報を得るのに役に立ったと感じたのは何ですか。(該当する全てに○)

- | | | |
|---------------|-----------------|----------------|
| ①空港の観光案内所 | ⑤フリーペーパー(無料) | ⑦日本在住の親族・知人 |
| ②観光案内所(空港除く) | (具体冊子名: _____) | ⑧旅先で出会った人(口コミ) |
| ③宿泊施設 | ⑥インターネット | ⑨その他() |
| ④旅行ガイドブック(有料) | (具体サイト名: _____) | ⑩特になし |

14. 今回の旅行で、中国地域内の以下の観光地について、訪問した観光地の評価をして下さい。

※訪問地の評価＝「5」とても良かった、「4」良かった、「3」普通、「2」あまり良くなかった、「1」良くなかった

記入例	5	4	3	2	1
-----	---	---	---	---	---



①松江	5	4	3	2	1
②足立美術館	5	4	3	2	1
③出雲	5	4	3	2	1
④石見銀山	5	4	3	2	1
⑤隠岐	5	4	3	2	1
⑥境港	5	4	3	2	1
⑦大山	5	4	3	2	1
⑧鳥取	5	4	3	2	1
⑨尾道	5	4	3	2	1
⑩福山・鞆の浦	5	4	3	2	1
⑪倉敷	5	4	3	2	1
⑫岡山	5	4	3	2	1
⑬備前	5	4	3	2	1

⑭直島	5	4	3	2	1
⑮大久野島	5	4	3	2	1
⑯広島	5	4	3	2	1
⑰宮島	5	4	3	2	1
⑱岩国	5	4	3	2	1
⑲萩	5	4	3	2	1
⑳山口	5	4	3	2	1
㉑下関	5	4	3	2	1

上記以外の訪問地

_____	5	4	3	2	1
_____	5	4	3	2	1
_____	5	4	3	2	1
_____	5	4	3	2	1

15. 中国地域で食べた「美味しかった料理」や購入した「お土産物」をお書きください。

(美味しかった料理)	(購入したお土産物)
------------	------------

16. 中国地域の「特に良かった場所」や「体験」とその理由をお書きください。

(場所・体験)	(理由)
---------	------

17. 中国地域での旅行で「不満な点」、「良くなかった場所や体験」などがあればお書きください。

(場所・体験)	(理由)
---------	------

ご協力ありがとうございました。

2. 1. 5. 実施日・場所・サンプル数

平成28年7月～10月に、以下のとおり各県の空港、観光施設等において調査を行い、2,030サンプルを得た。

【実施場所及び場所別回収サンプル数】

	場所	調査日	サンプル数	場所別 サンプル数
鳥取県	米子空港	9月23日(金)	5	22
		9月24日(土)	17	
	境港	9月24日(土)	23	23
島根県	松江城	9月16日(金)	22	22
岡山県	岡山空港	8月4日(木)	26	45
		8月5日(金)	19	
	岡山後楽園	9月26日(月)	25	25
広島県	宮島(栈橋前 広場)	7月14日(木)	80	330
		7月22日(金)	100	
		10月7日(金)	150	
	広島平和記念 資料館	7月19日(火)	217	1,236
		7月20日(水)	208	
		7月21日(木)	300	
		10月13日(木)	252	
		10月14日(金)	259	
	広島空港	7月27日(水)	13	270
		8月23日(火)	58	
		8月25日(木)	44	
		10月6日(木)	74	
10月11日(火)		74		
10月19日(水)		7		
山口県	下関港	10月3日(月)	57	57
合計				2,030

【地域別・国別回収サンプル数】

	サンプル数 (人)	サンプル 割合 (%)	国籍・地域	サンプル数 (人)	サンプル 割合 (%)
東アジア	557	27.4	韓国	122	6.0
			中国	56	2.8
			香港	256	12.6
			台湾	123	6.1
東南アジア	32	1.6	タイ、マレーシ ア他	32	1.6
アジアその 他	71	3.5	インド	27	1.3
			イスラエル、ト ルコ他	44	2.2
北米	287	14.1	アメリカ	209	10.3
			カナダ	58	2.9
			メキシコ	20	1.0
欧州	824	40.6	フランス	165	8.1
			イギリス	148	7.3
			スペイン	107	5.3
			ドイツ	72	3.5
			スイス	57	2.8
			オランダ	56	2.8
			イタリア、デン マーク他	219	10.8
オセアニア	202	10.0	オーストラリア	171	8.4
			ニュージーラン ド	31	1.5
アフリカ	8	0.4	南アフリカ他	8	0.4
南米	49	2.4	ブラジル、アル ゼンチン他	49	2.4
合計	2,030	100.0	計	2,030	100.0

(注) 項目ごとに四捨五入しているため項目合計と合わない場合がある。

2. 2. アンケート結果

2. 2. 1. 留意点

- ・「国籍・地域」については、日本政府観光局（JNTO）の国籍別訪日外客数における表記にならない、以下「国籍」「国籍別」と表記している。
- ・以下のアンケート結果グラフ・表については、項目ごとに四捨五入しているため合計が100%とならない（項目合計と合わない）場合がある。

2. 2. 2. 回答者属性

① 国籍

回答者の国籍は欧州が40.6%、北米14.1%、オセアニア10.0%となっており、3地域で全体の6割強を占めている。

図表 2. 1 国籍（全体）

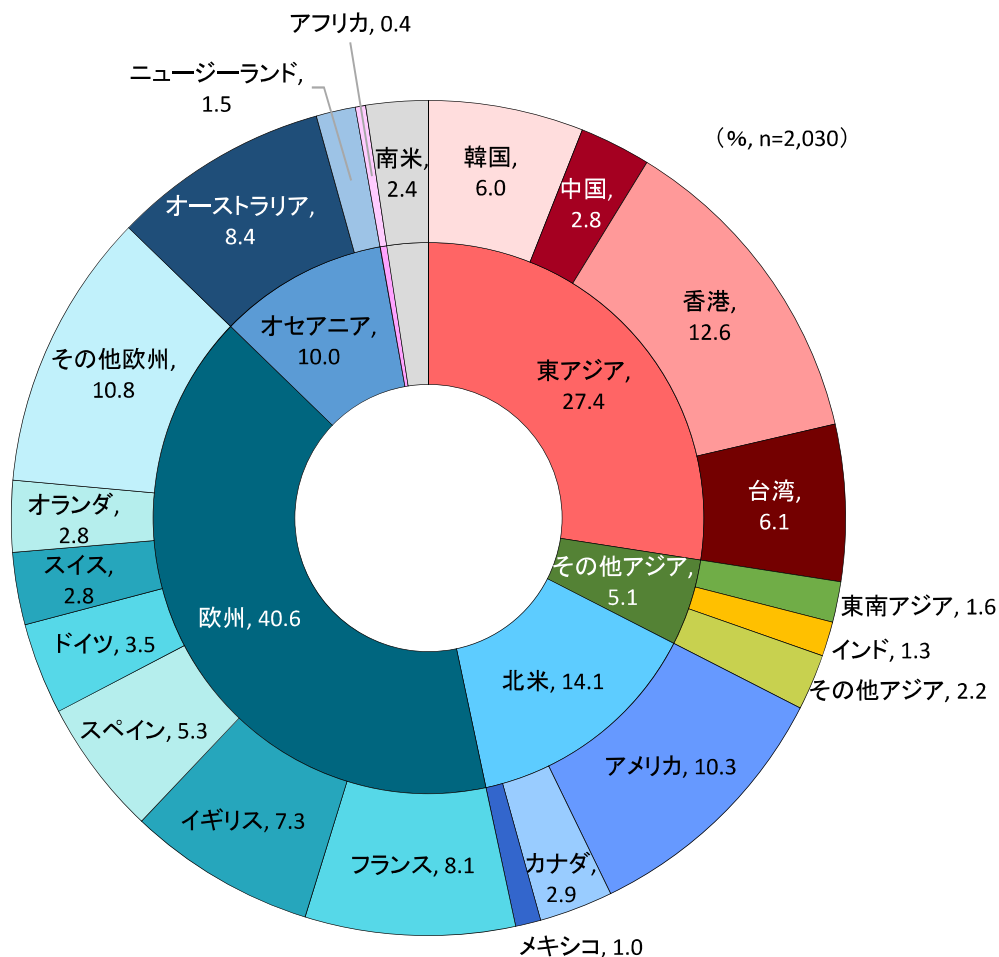

(注:無効サンプルを省いた集計数)

②性別

回答者の性別は、男性が51.5%と若干多い。アジアは女性が若干多く、欧州は男性が若干多い。

図表 2. 2 性別（全体）

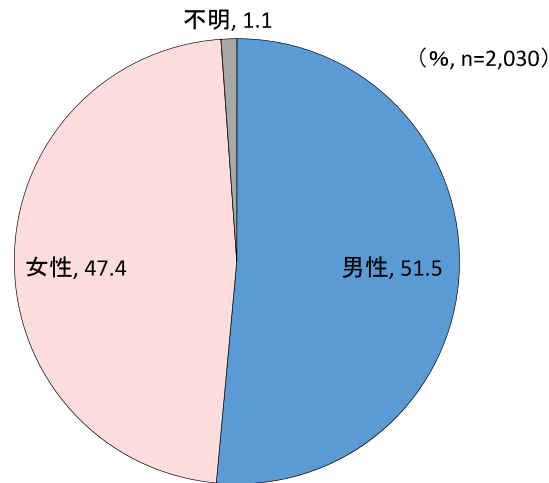

図表 2. 3 性別（国籍別）

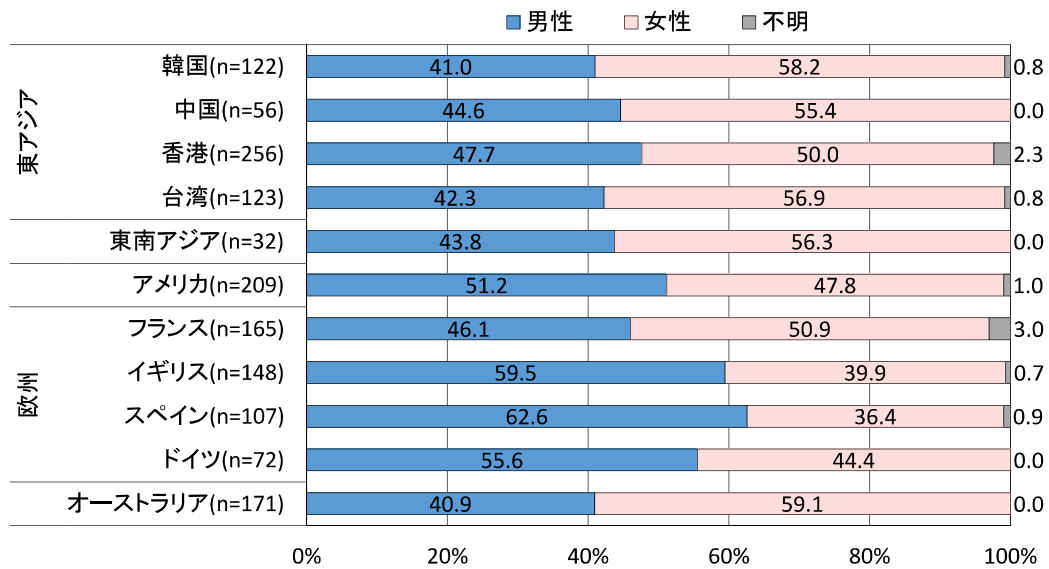

③年齢

回答者の年齢は20～30代が全体の54.1%と半数を占めている。国籍別では、韓国・香港で40代以上の中高年層の割合が高くなっている。

図表 2. 4 年齢（全体）

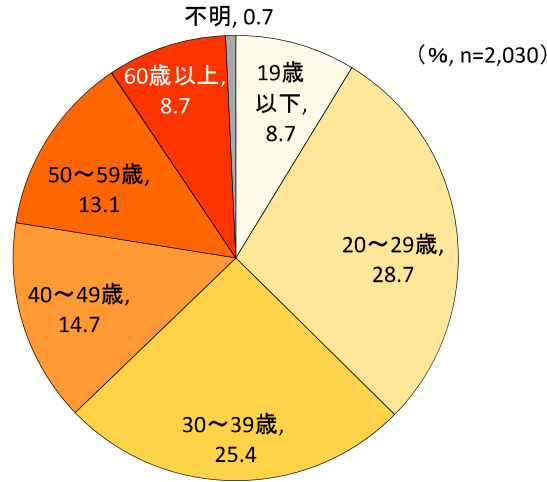

図表 2. 5 年齢（国籍別）

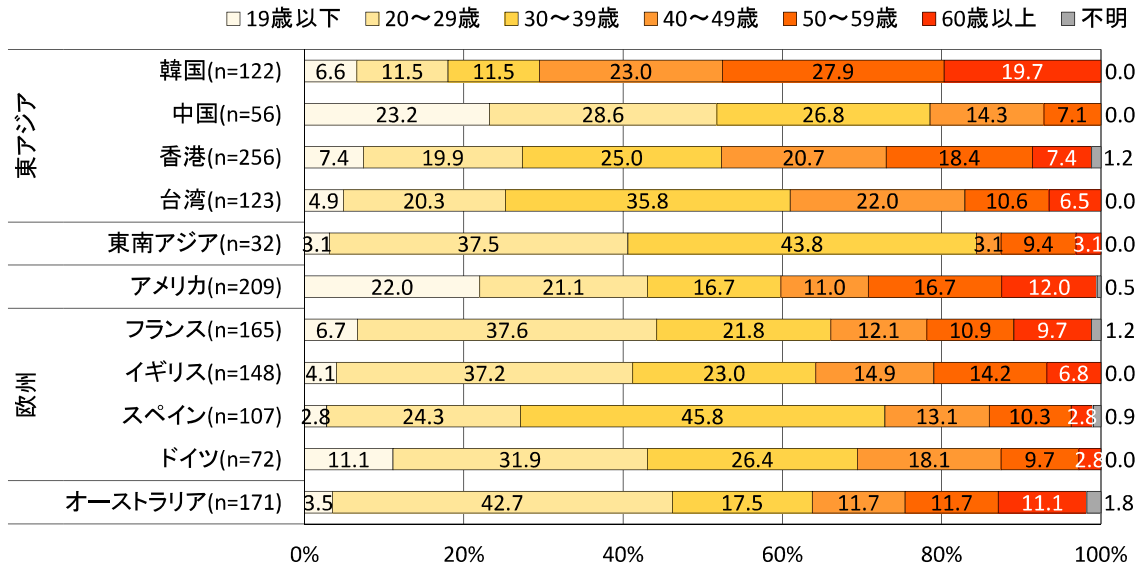

④ 訪日経験

初めて日本を訪れた回答者が60.5%を占めている。国籍別にみると、アジア（中国を除く）はリピーターの割合が高く、特に香港・台湾では訪日回数10回以上が2～3割強となっている。アメリカ・欧州・オーストラリアでは、初めて日本を訪れた回答者が半数以上を占めている。

図表 2. 6 訪日経験（全体）

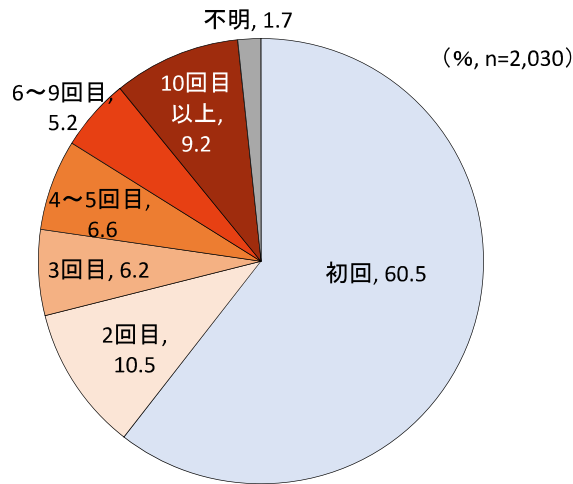

図表 2. 7 訪日経験（国籍別）

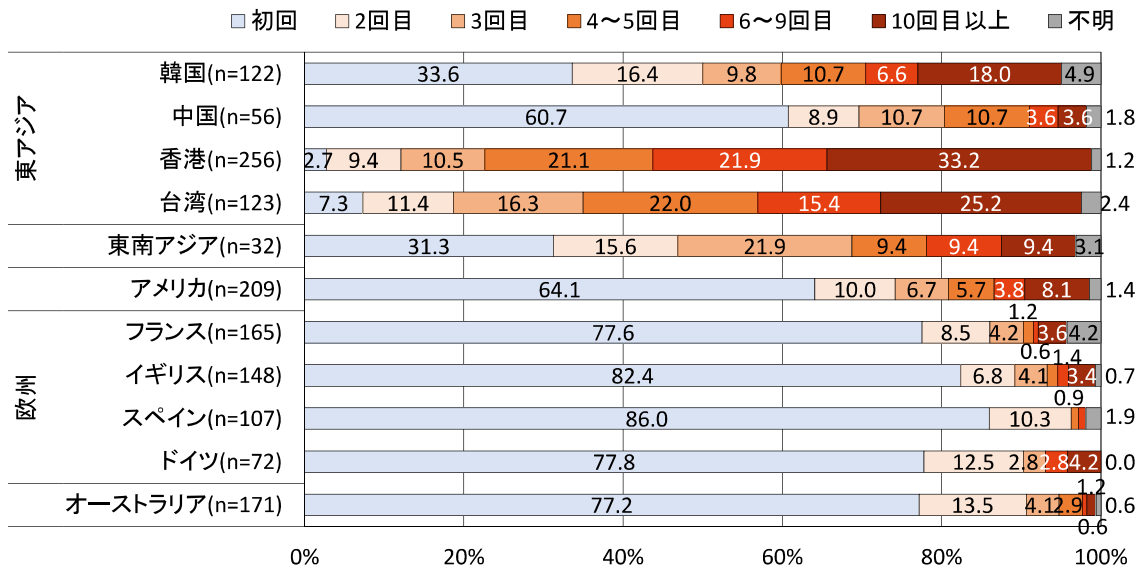

⑤中国地域への来訪経験

初めて中国地域を訪れた回答者が85.6%を占めている。訪日経験と比較すると、中国地域への来訪経験2回目以上の回答者は、香港・台湾でも全体の2～3割程度にとどまっている。

図表 2. 8 中国地域への来訪経験（全体）

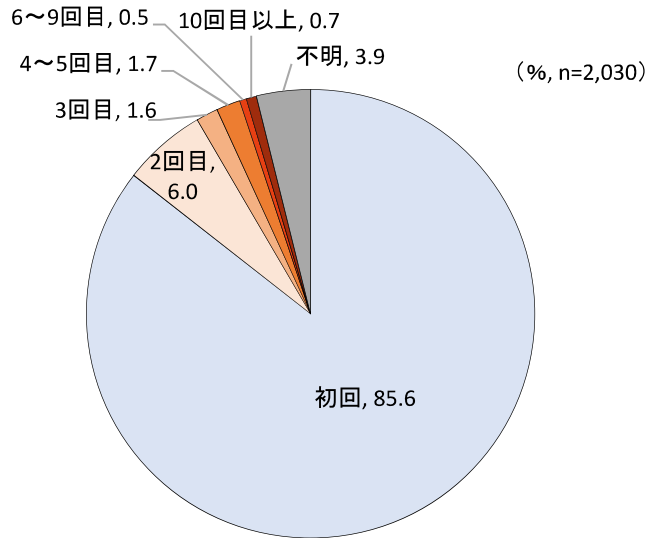

図表 2. 9 中国地域への来訪経験（国籍別）

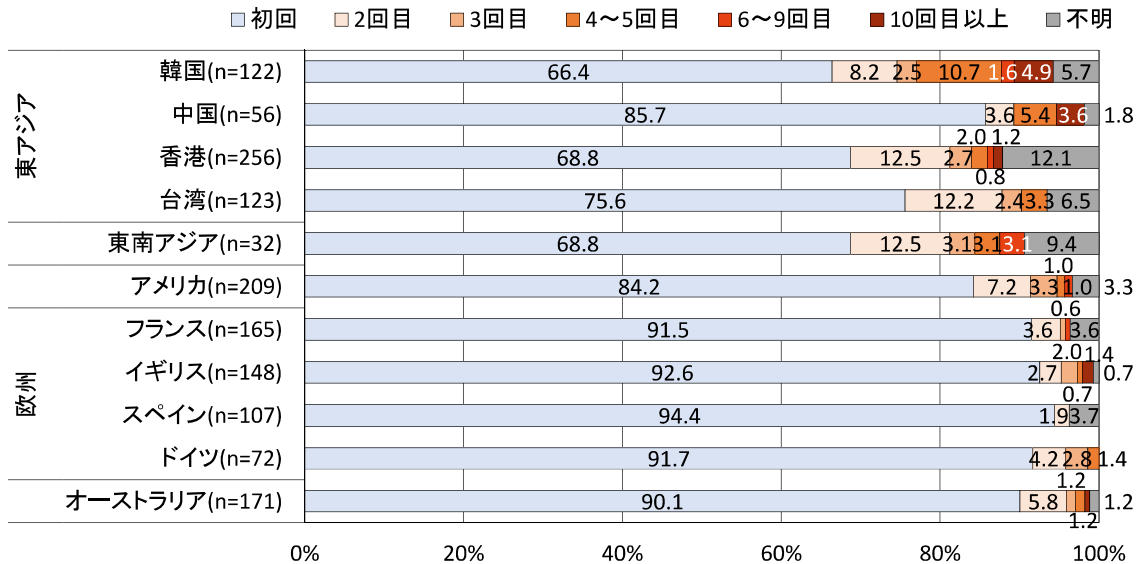

2. 2. 3. 旅行目的・動機

①訪日目的

観光・レジャーが92.1%を占めている。仕事や大会・コンベンション参加は2～3%前後と少ない。国籍別では、各国とも観光・レジャー目的が半数以上と圧倒的に多いが、大会・コンベンション参加が台湾14.8%、東南アジアでも9.4%となっている。

図表 2. 10 訪日目的（全体）

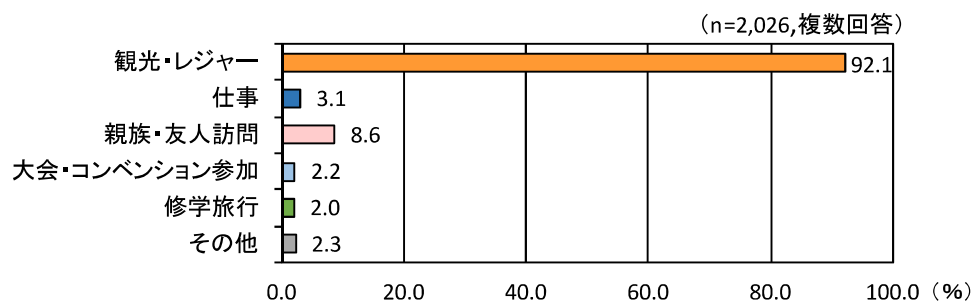

図表 2. 11 訪日目的（国籍別）

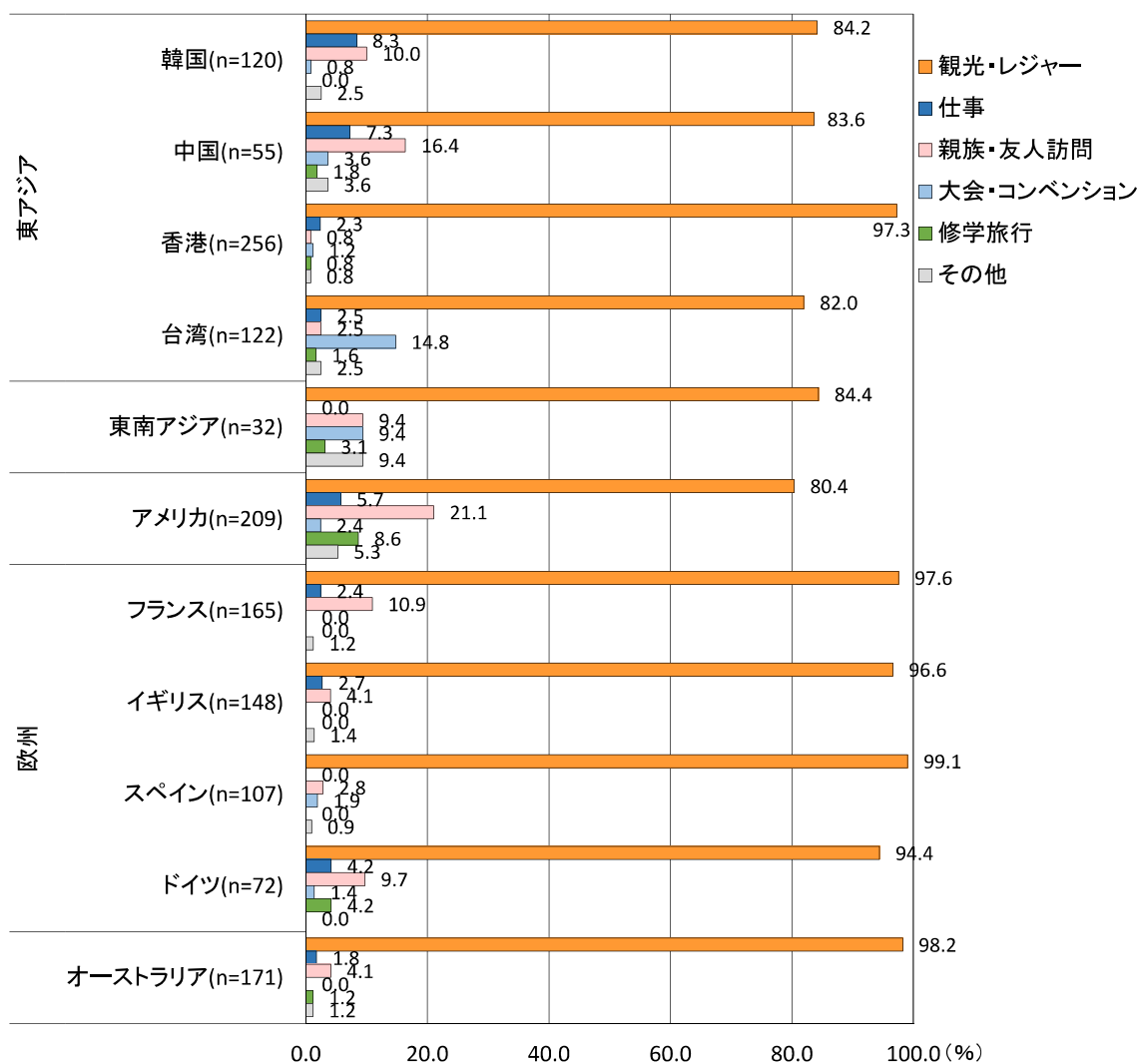

②中国地域を訪れる動機

伝統文化/歴史的施設を目的として訪れている人が8割強となっている。次いで、自然/景勝地、日本の生活体験、食事となっている。ショッピングを目的とする人は14.8%と少ない。

図表 2. 12 中国地域を訪れる動機（全体）

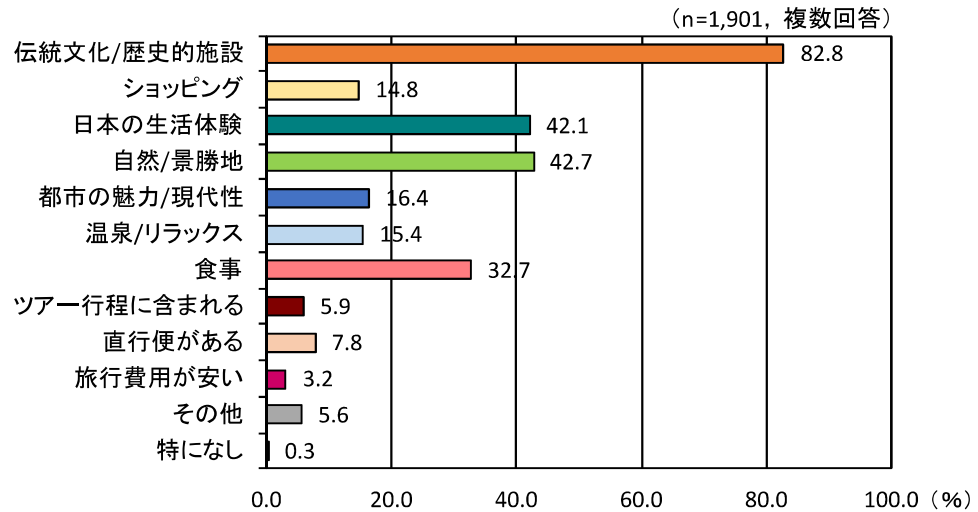

図表 2. 13 中国地域を訪れる動機（主な国籍別）

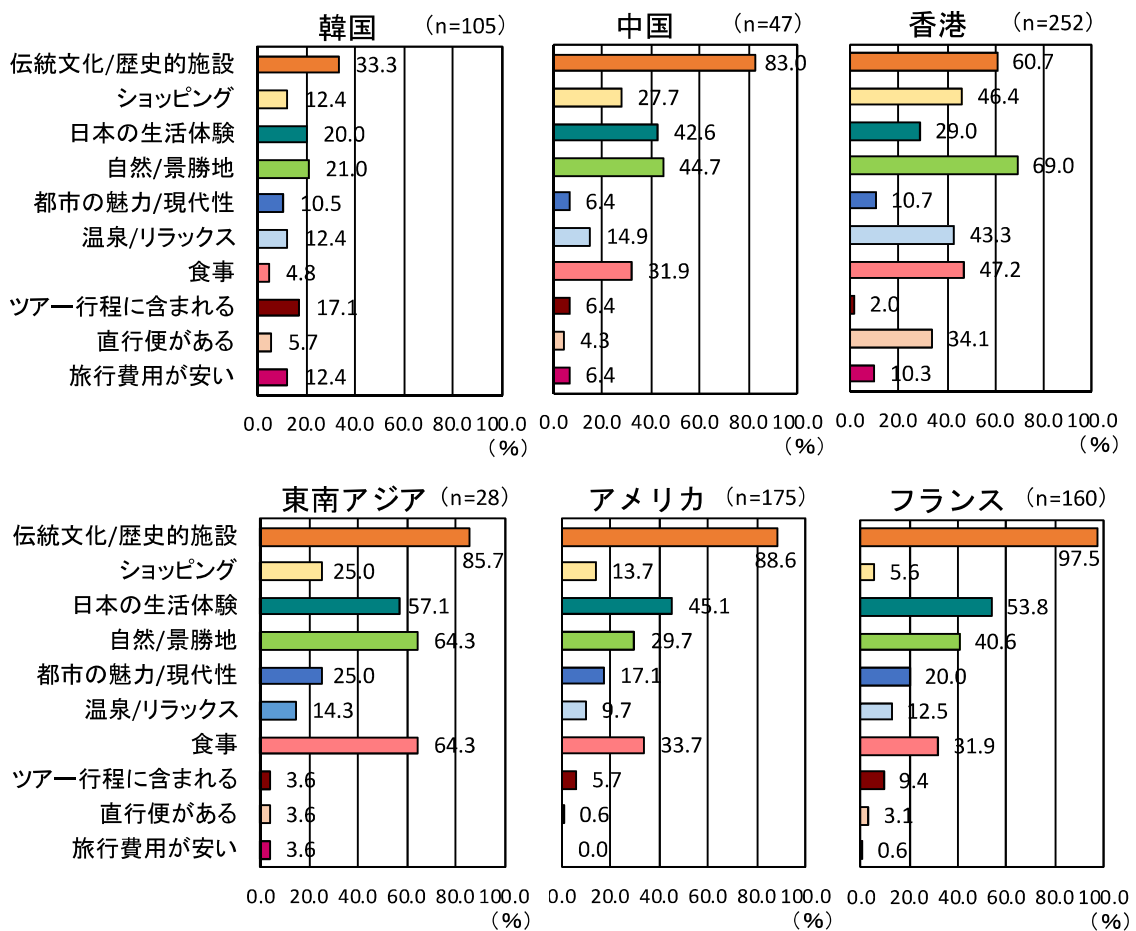

2. 2. 4. 旅行形態・予約手法

①旅行形態

全体の72.9%が個人旅行となっており、団体パッケージ旅行は14.0%となっている。個人旅行が大半を占めているが、韓国ではパッケージ旅行の割合が5割弱となっている。

図表 2. 14 旅行形態（全体）

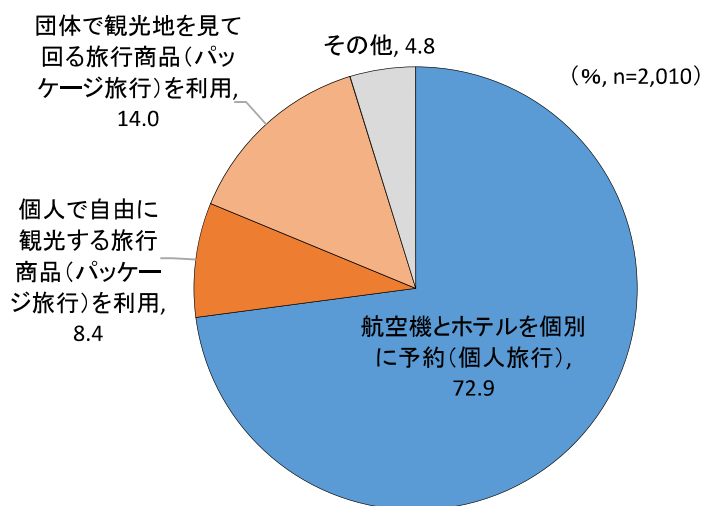

図表 2. 15 旅行形態（国籍別）

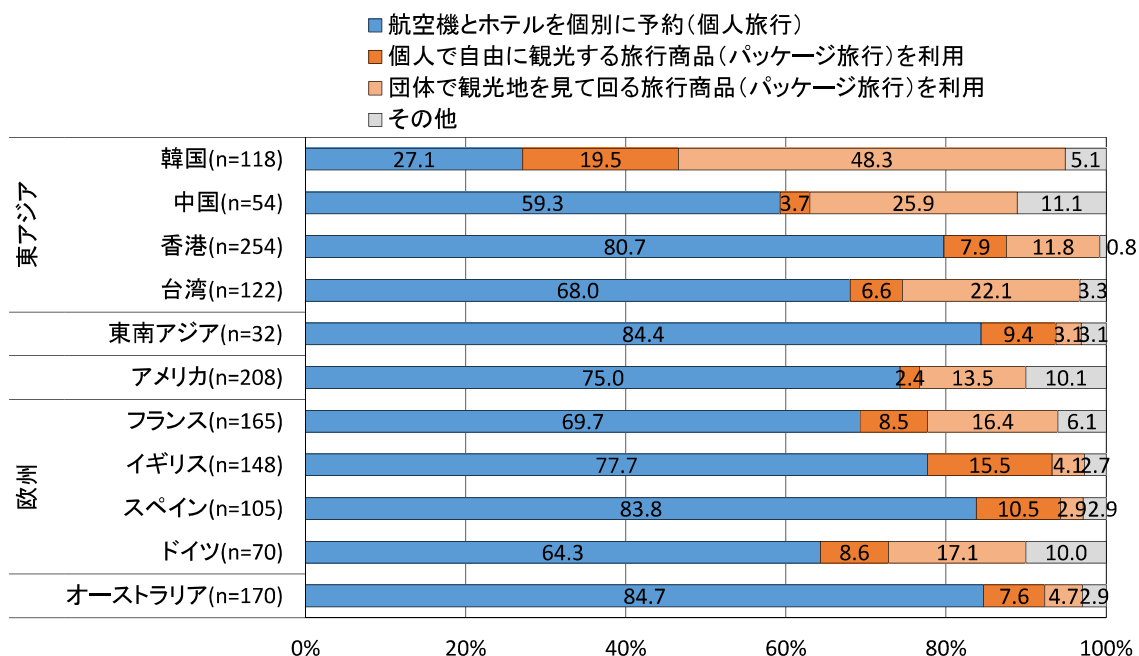

② 宿泊場所の決定時期

日本到着前に全ての宿泊施設を予約している人は全体の75.6%となっており、全体の2割強は日本到着後に宿泊手配を行っている。

図表 2. 16 宿泊先決定時期（全体）

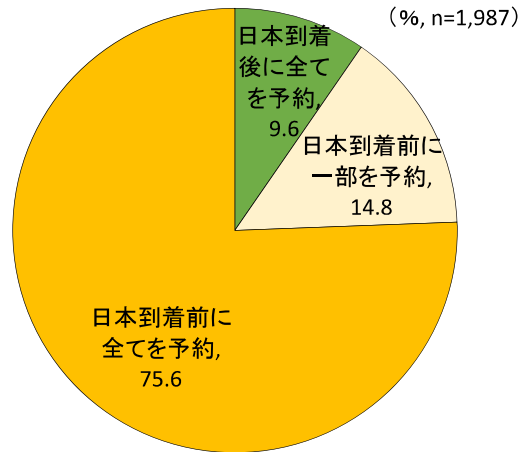

図表 2. 17 宿泊先決定時期（国籍別）

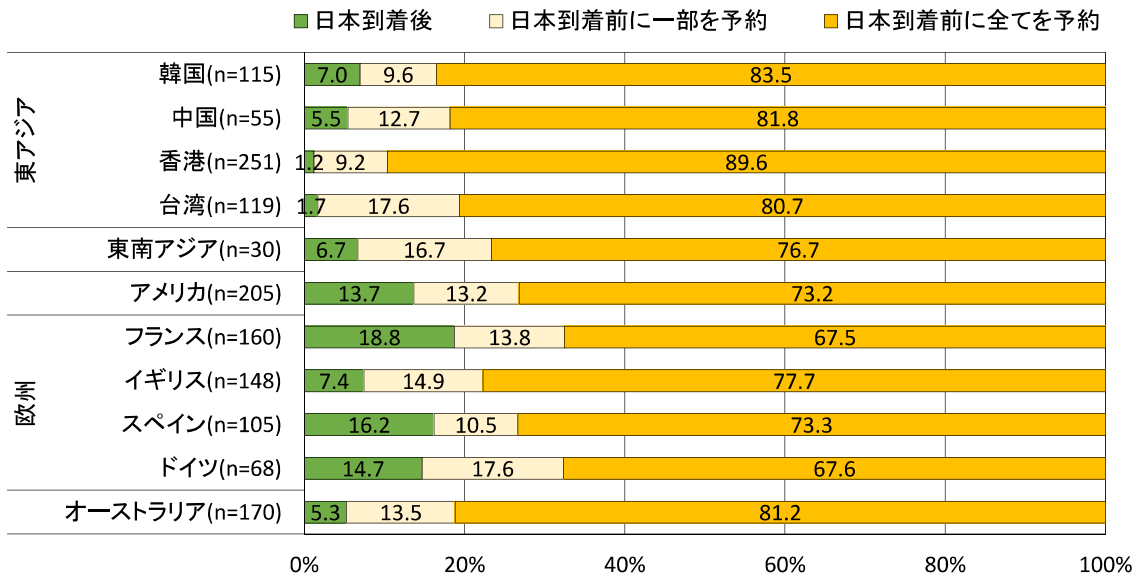

③ 宿泊予約方法

宿泊予約は宿泊予約サイト経由が6割強と最も多い。使用している宿泊予約サイトの具体名としては、Booking.comが最も多く499件、次いでAirbnbが271件となっている。

図表 2. 18 宿泊予約方法（全体）

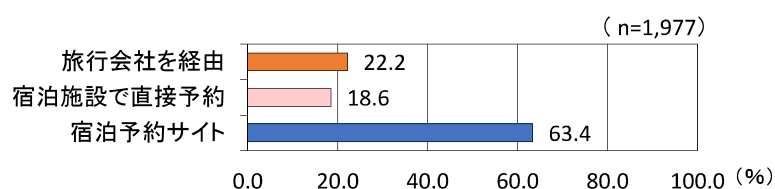

記載のあった宿泊予約サイト	回答者数
Booking.com	499
Airbnb	271
Hotels.com	104
Agoda	91
Expedia	68
Hostelworld	66
じゃらん	33
楽天トラベル	26

図表 2. 19 宿泊予約方法（国籍別）

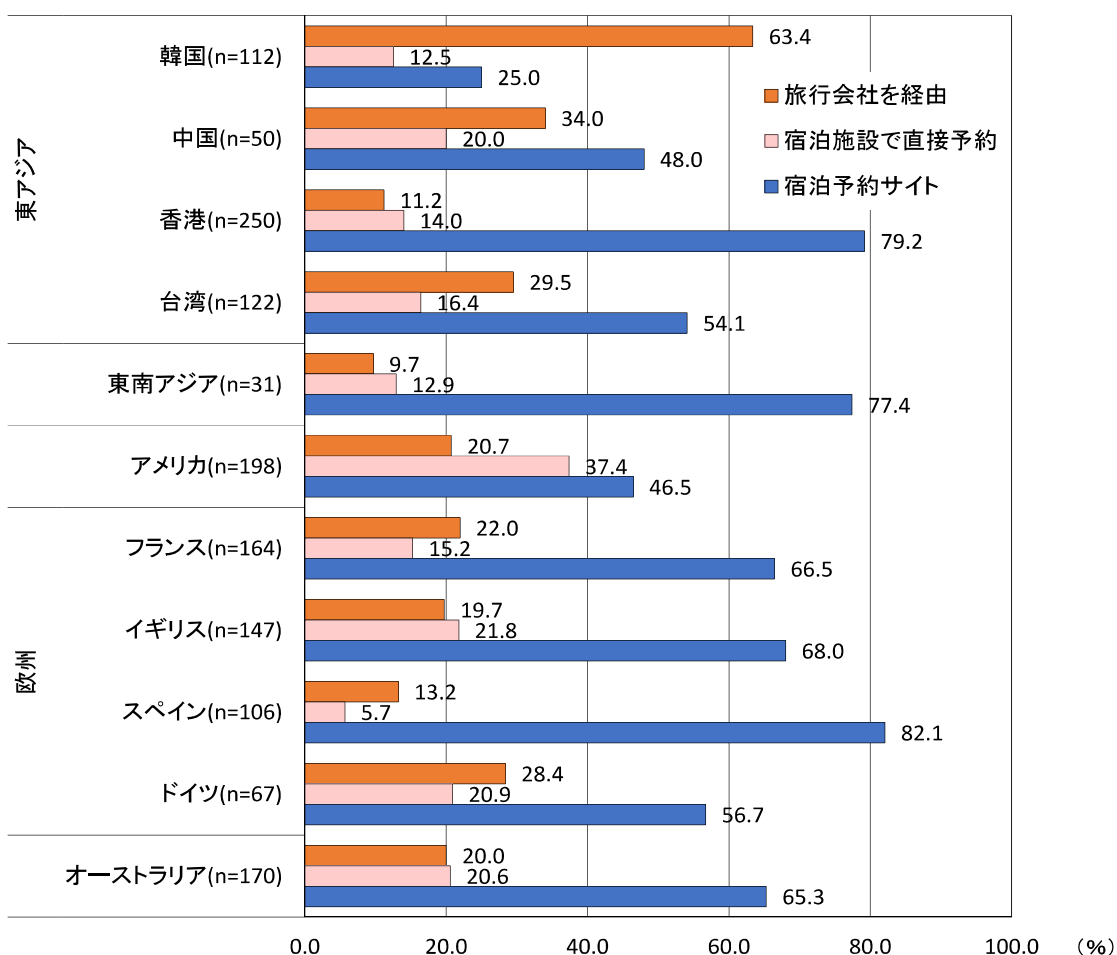

(記載のあった宿泊予約サイト (国別))

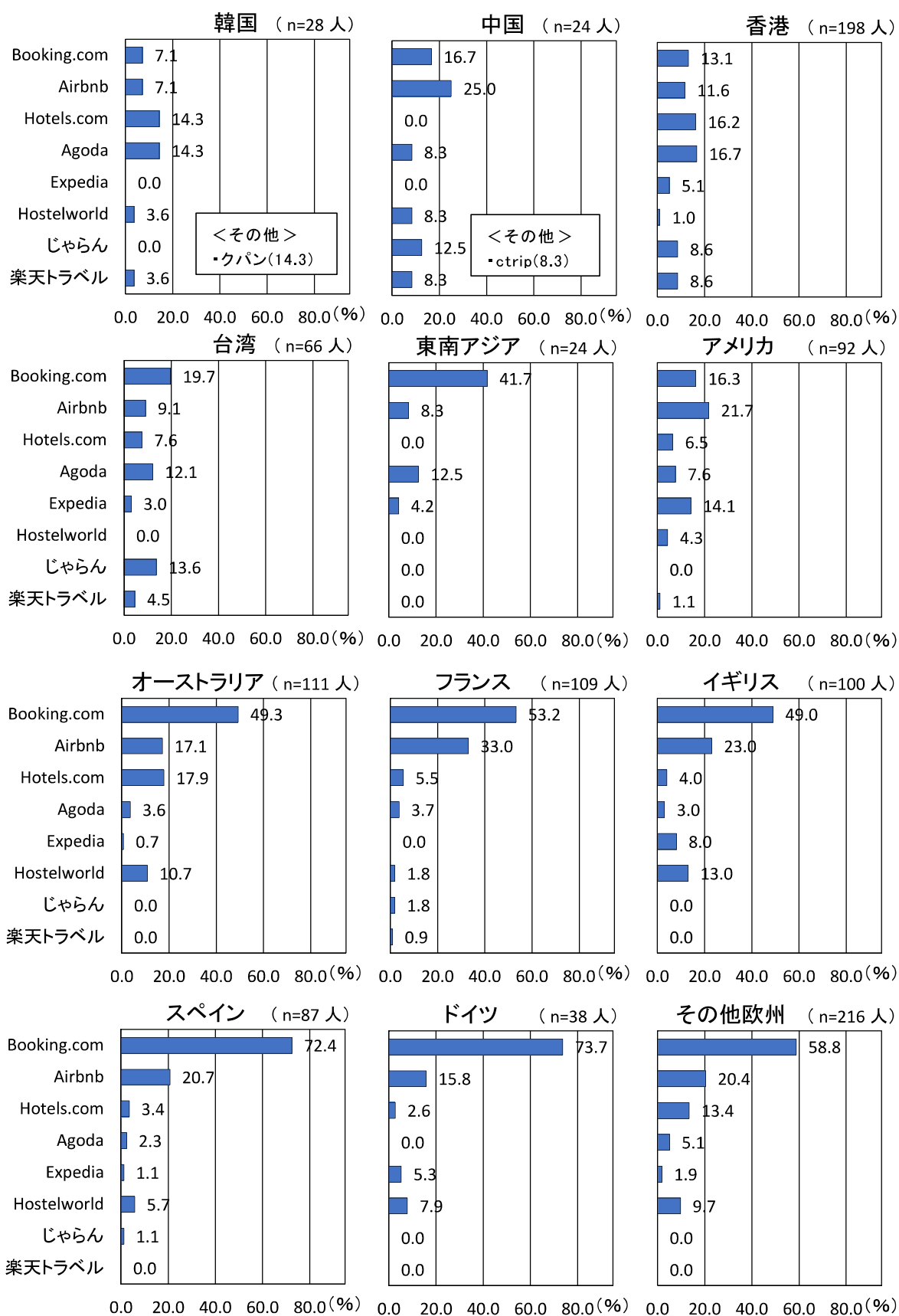

※全体の上位8サイトの国別利用率を表示。8サイト以外で5%以上の利用率があるものを「その他」として表示。

2. 2. 5. 旅程自由度（旅程変更可能性）

①旅程自由度（旅程変更可能性）

興味のある情報を得た場合の旅程変更可能性については、24.3%の人が宿泊場所の予定を変更することが可能と回答している。また、宿泊の変更を伴わない日帰り又は半日の旅程変更が可能と回答した人が全体の52.2%。旅程が確定しており、変更ができないと回答した人は23.5%となっている。

国籍別の旅程変更可能性については、中国で4割強が予定変更はできないと回答したものの、その他の国では、7～8割強が予定変更可能と回答している。

図表 2. 20 旅程自由度（全体）

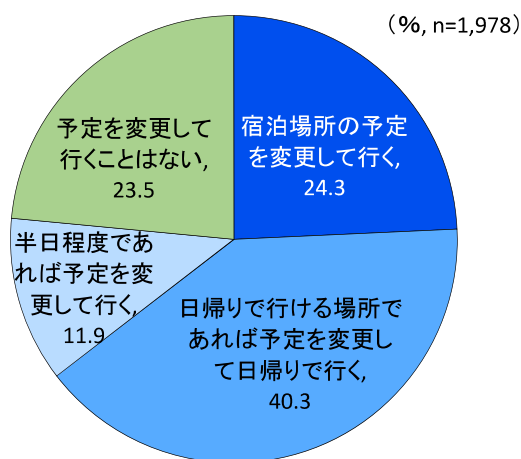

図表 2. 21 旅程自由度（国籍別）

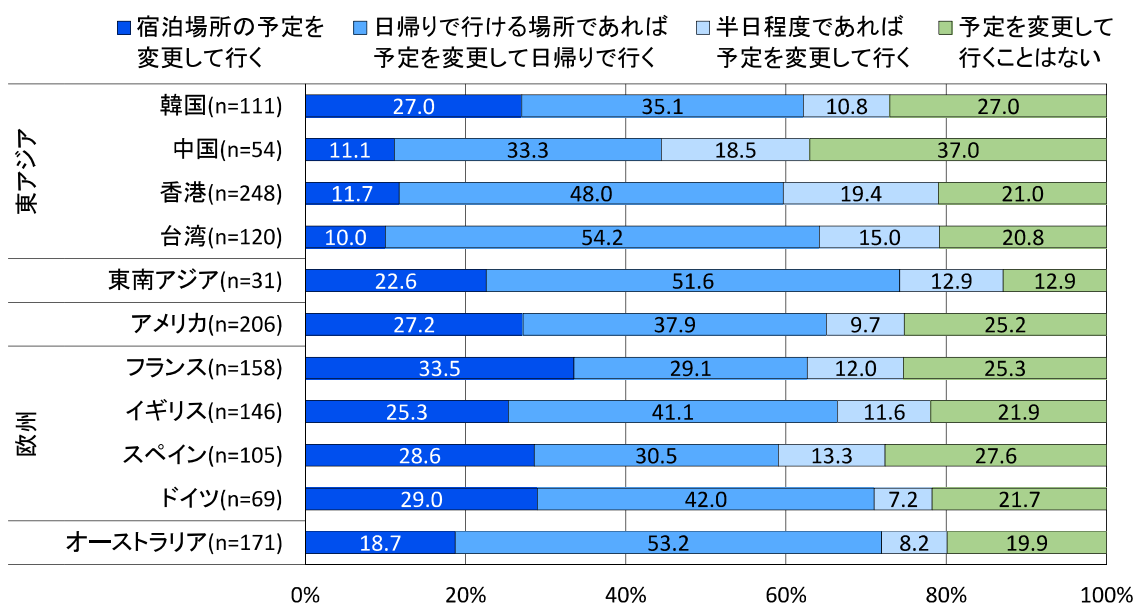

②行動類型別整理

旅行形態及び旅程自由度（旅程変更可能性）の結果から、「旅程確定型」「宿泊のみ確定型」「旅程自由型」の3つの行動類型に整理した。

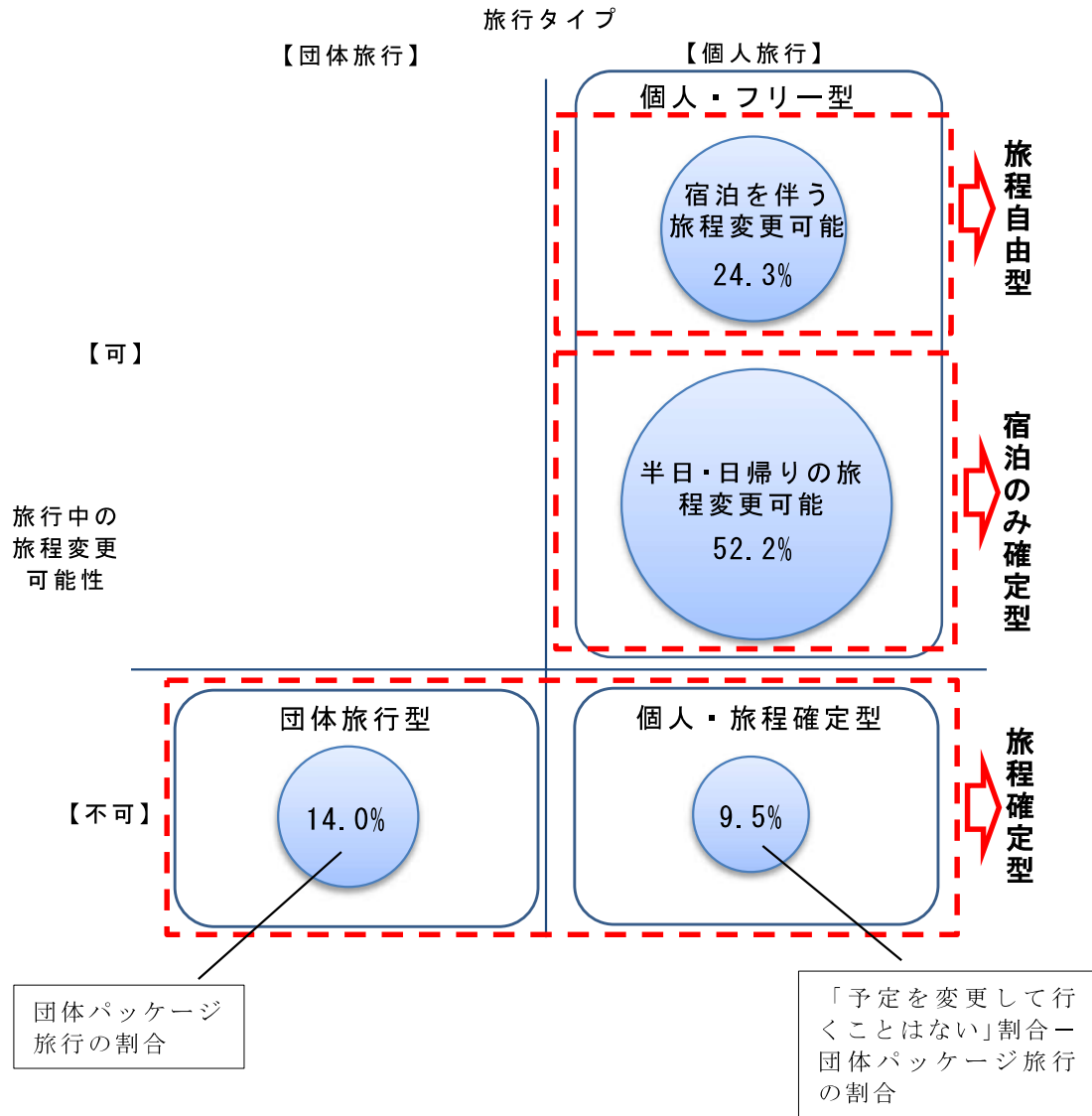

③行動類型別集計

以下、行動類型別に集計した国籍、年齢、宿泊予約等について示す。

国籍では、「旅程自由型」は北米・欧州の割合が多く、65.9%を占める。宿泊の変更を伴わない日帰り又は半日の旅程変更が可能と回答した「宿泊のみ確定型」は、東アジアが多く31.8%となっている。また、年齢別では「旅程確定型」の年齢層が比較的高くなっている。

図表 2. 22 国籍（行動類型別）

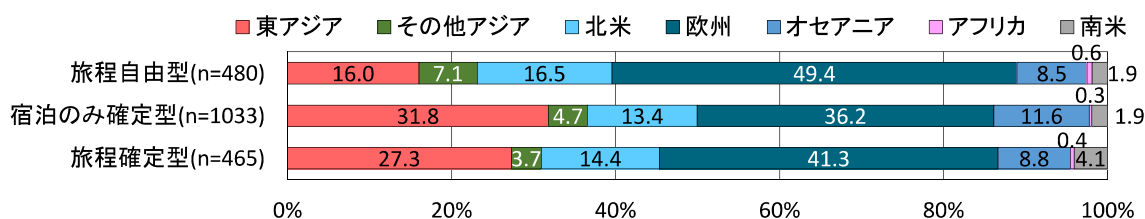

図表 2. 23 年齢（行動類型別）

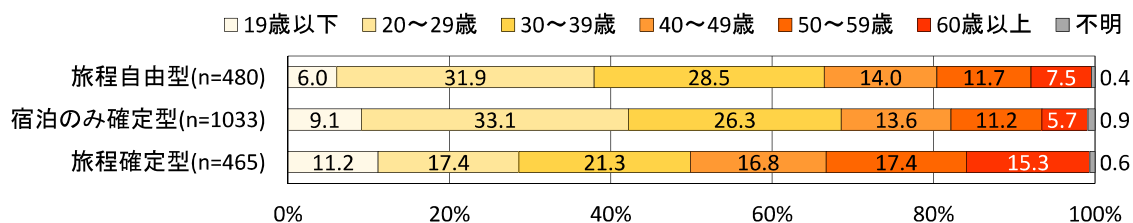

図表 2. 24 宿泊先決定時期（行動類型別）

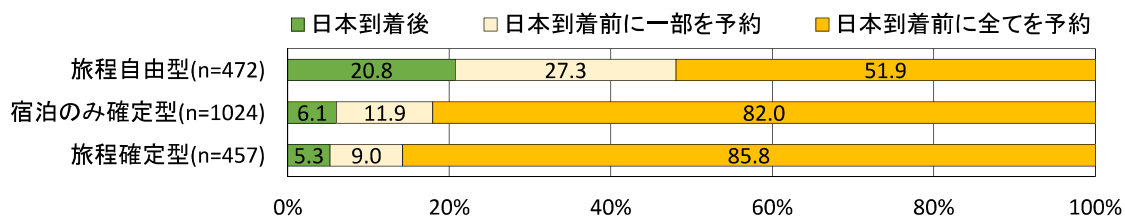

図表 2. 25 宿泊予約方法（行動類型別）

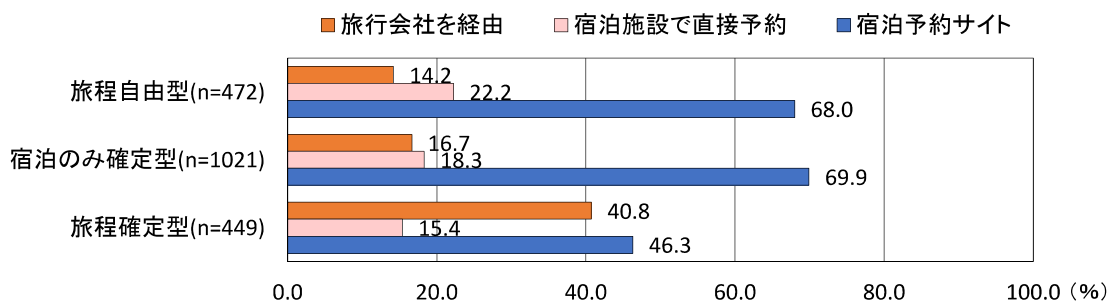

2. 2. 6. 旅程・宿泊数

①旅行日数（宿泊数）

旅行日数は11～15泊が28.1%と最も多く、平均宿泊数は12.7泊となっている。国籍別の平均宿泊数は、東南アジアが9.4泊以下、アメリカ・欧州・オーストラリアは2週間前後となっている。

図表 2. 26 宿泊数（全体）

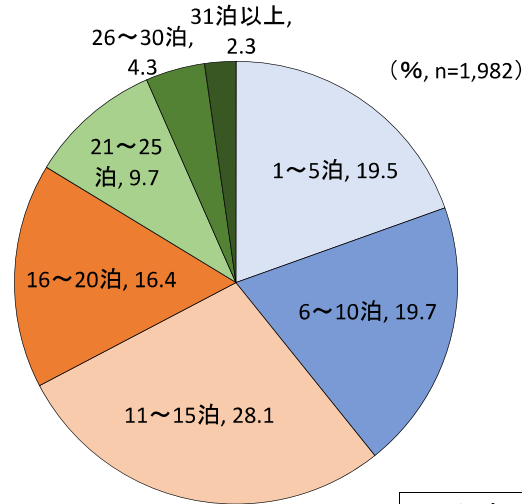

平均宿泊数 12.7泊

※宿泊が31泊以上の観光客を除く

図表 2. 27 宿泊数（国籍別）

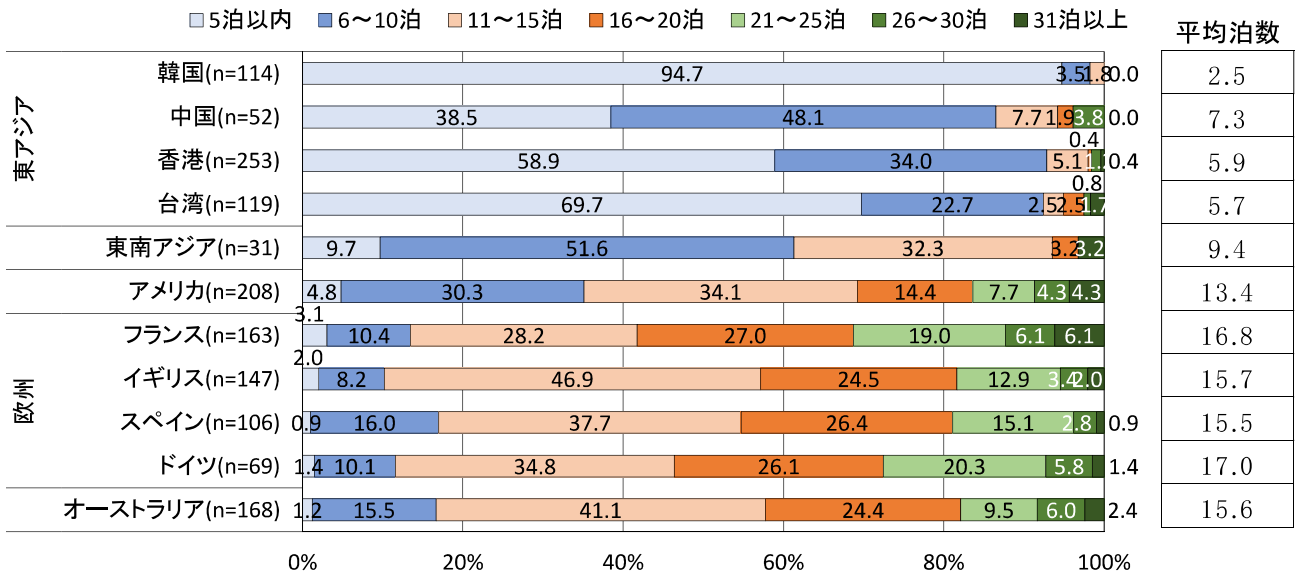

図表 2. 28 宿泊数（行動類型別）

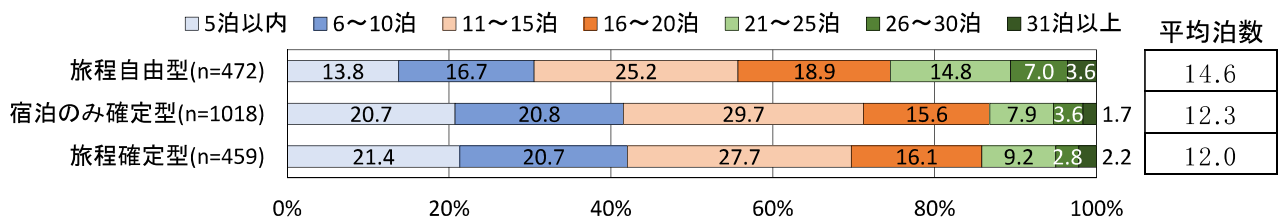

② 宿泊施設タイプ別宿泊数

利用した宿泊施設のタイプは、ホテル（1泊10,000～20,000円）が41.8%と最も多く、次いでホテル（1泊10,000円未満）が30.2%、日本旅館・民宿（夕食付き）が27.4%となっている。民泊サービス（Airbnb等）も27.0%となっており、訪日旅行において民泊サービスの利用が広がっていることがわかる。

国籍別の宿泊施設利用状況は、各国ともにホテルでの宿泊が多いが、アメリカ・欧州・オーストラリアは、ホステル・ゲストハウスや民泊での宿泊率が高くなっている。

図表 2. 29 宿泊利用者数の割合 及び 延べ宿泊数の割合（全体）

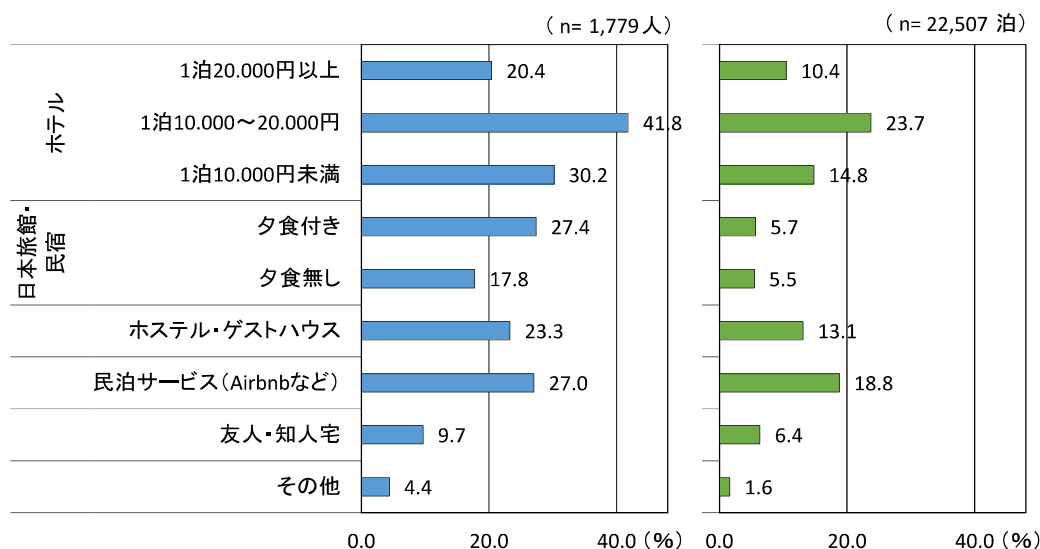

図表 2. 30 宿泊利用者数の割合（国籍別）

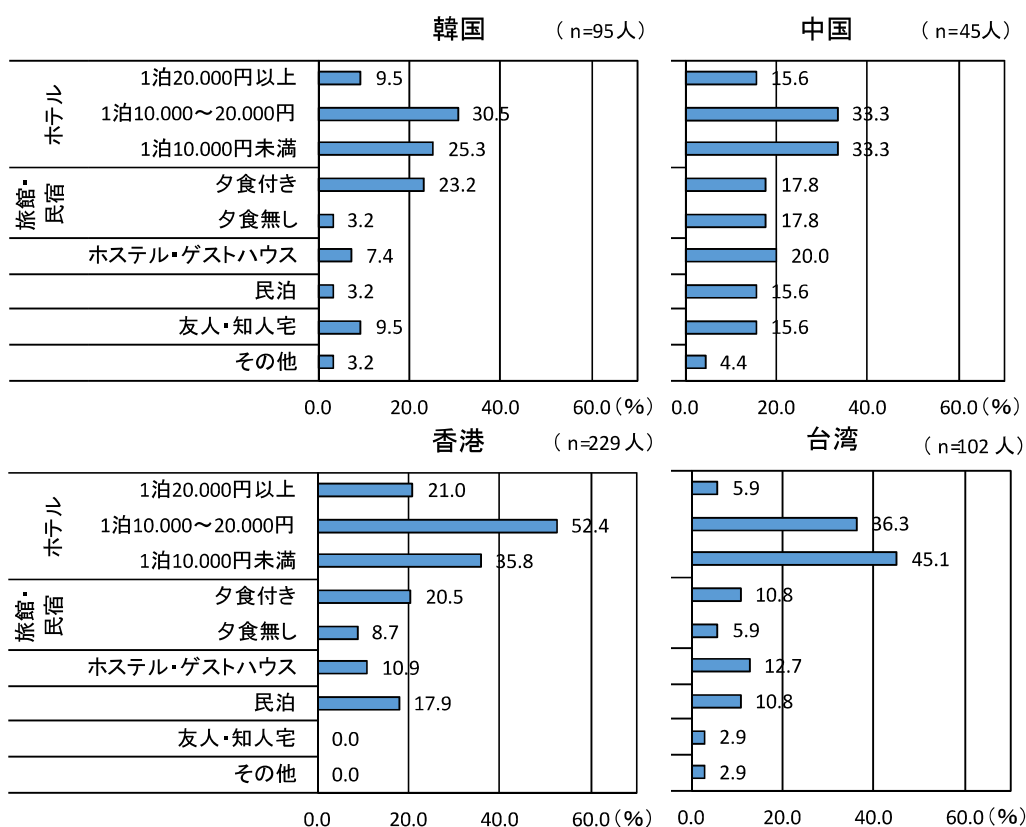

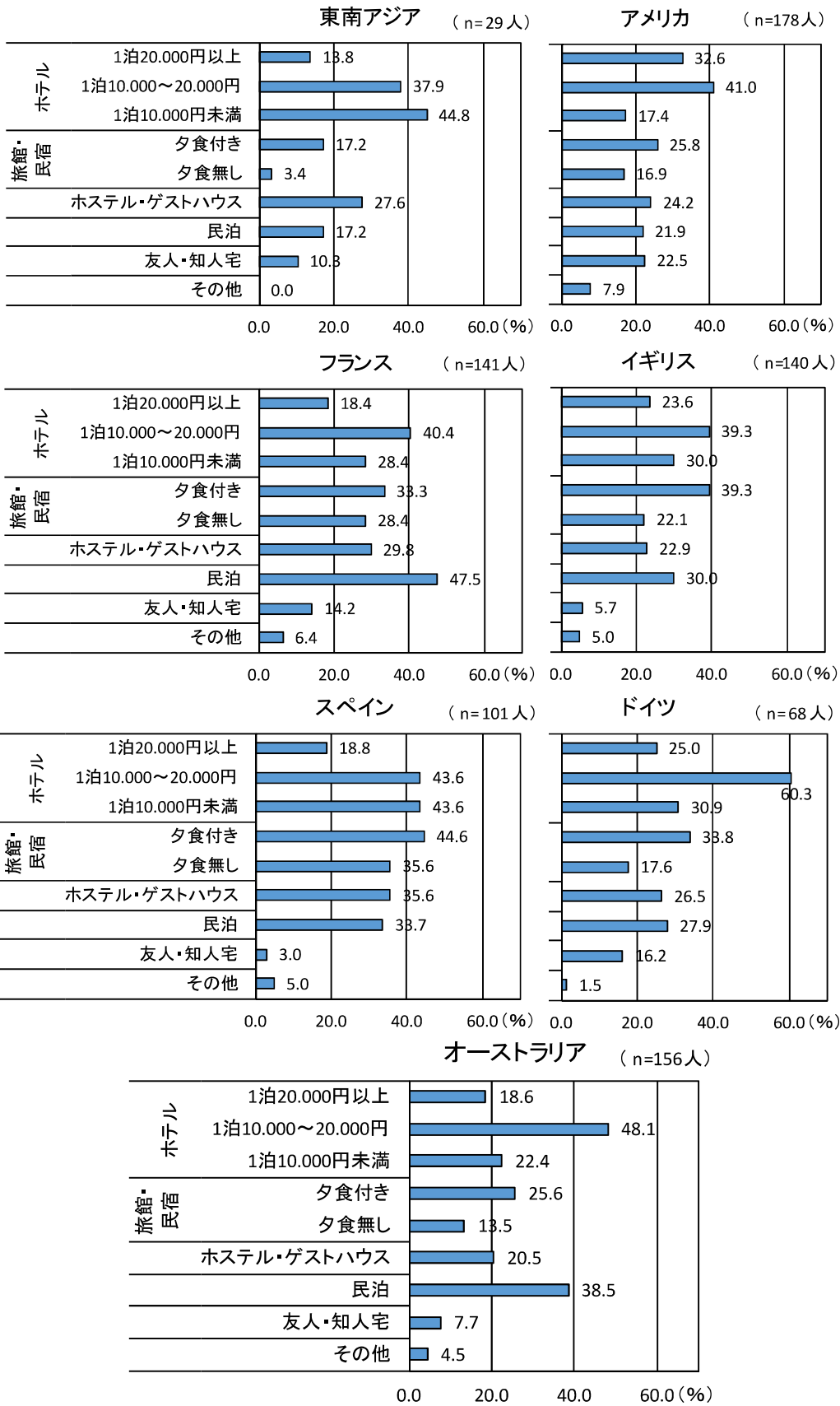

図表 2. 31 宿泊利用者数の割合（行動類型別）

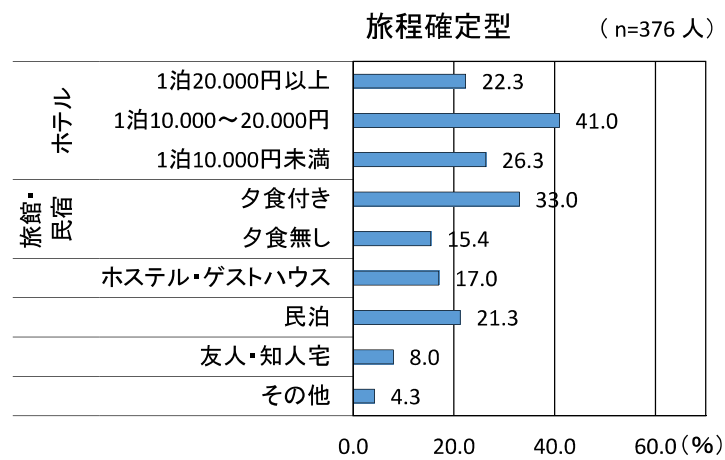
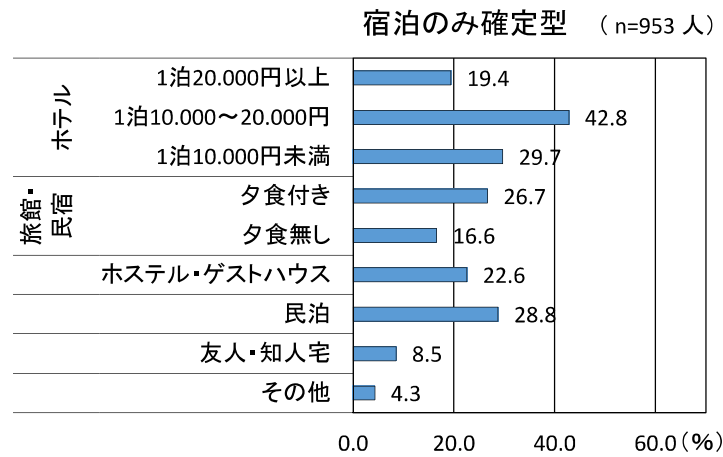
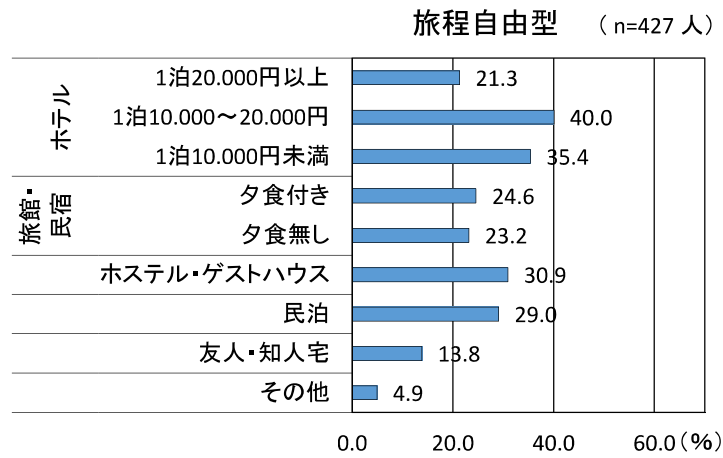

③ 出入国空港

中国地域を訪れた旅行者の出入国空港は、成田・羽田空港インアウトが6割弱と最も多く、次いで関西空港が2割弱となっている。広島空港に直行便が就航しているアジアでは、香港がインアウトともに7割強、中国はイン4割・アウト7割強、台湾はインが3割弱・アウトが4割強となっている。韓国はインアウトともに1割強となった。

図表 2. 32 到着空港・港湾（全体）

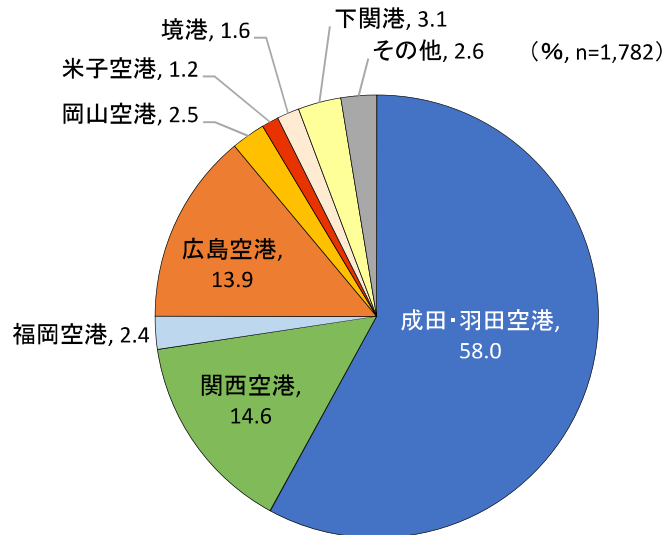

図表 2. 33 到着空港（国籍別）

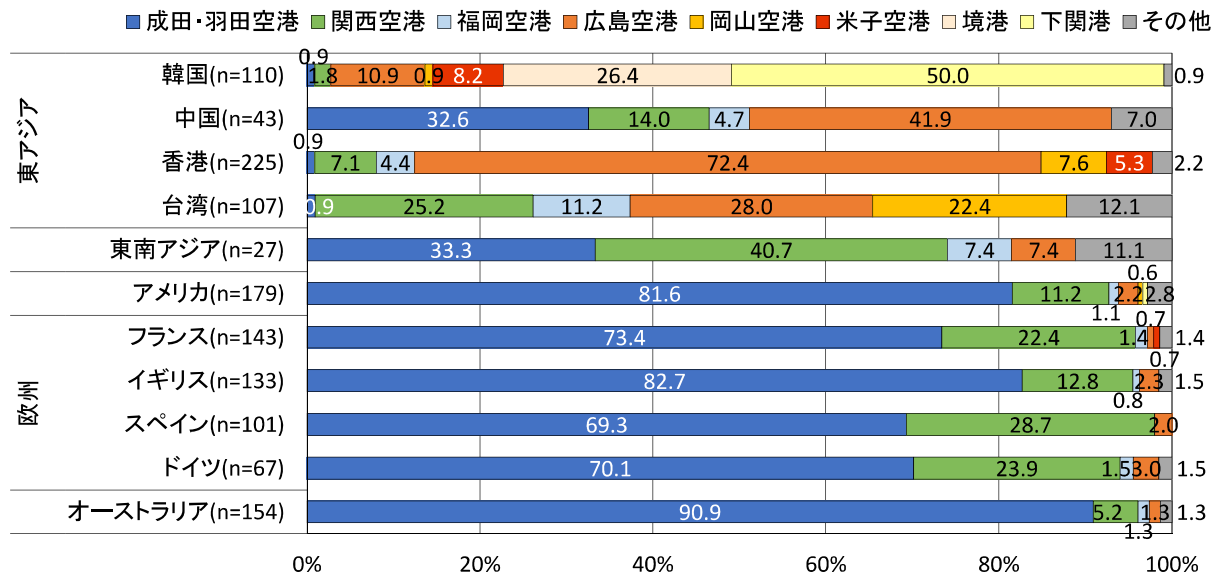

図表 2. 34 到着空港（行動類型別）

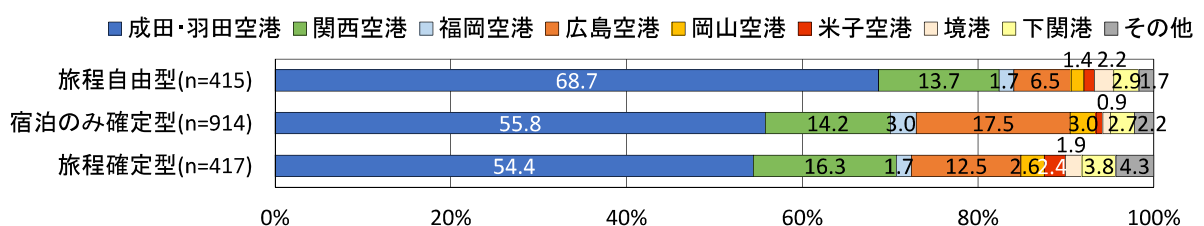

図表 2. 35 出発空港・港湾（全体）

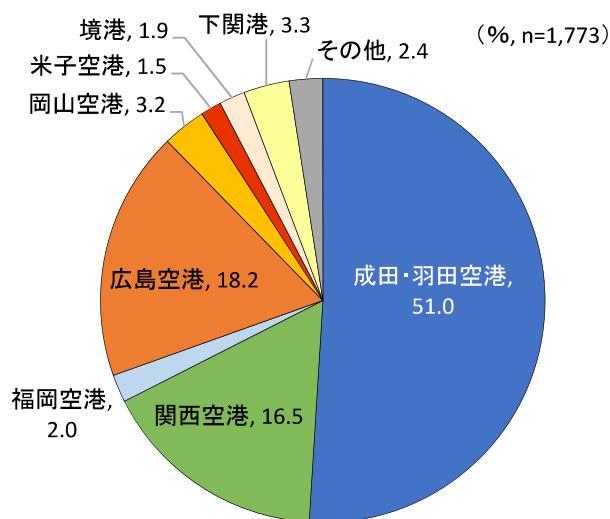

図表 2. 36 出発空港（国籍別）

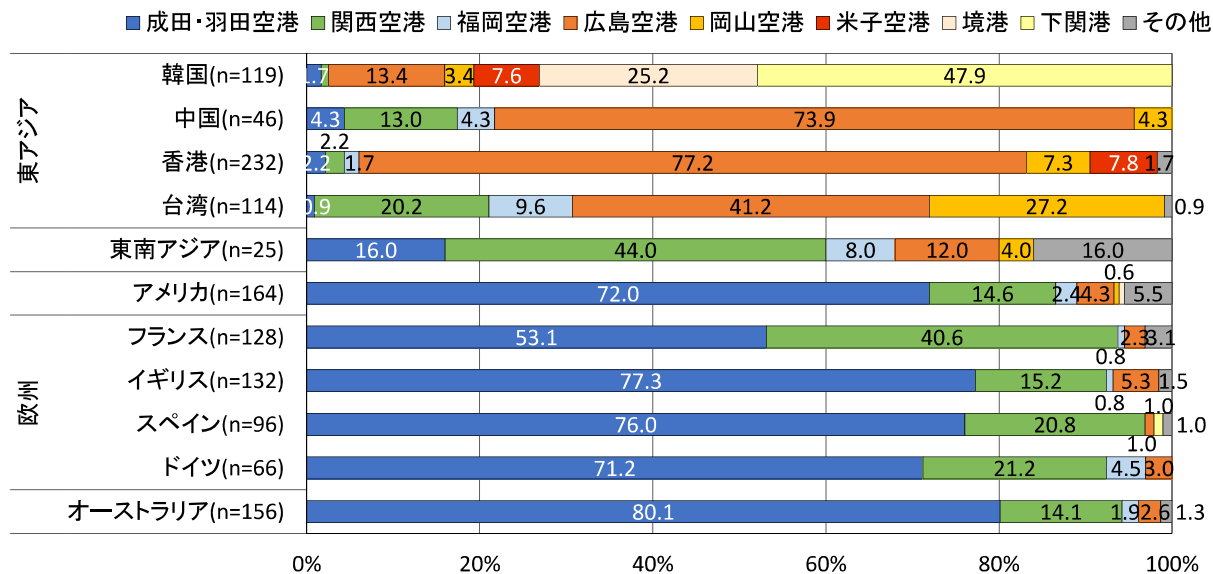

図表 2. 37 出発空港（行動類型別）

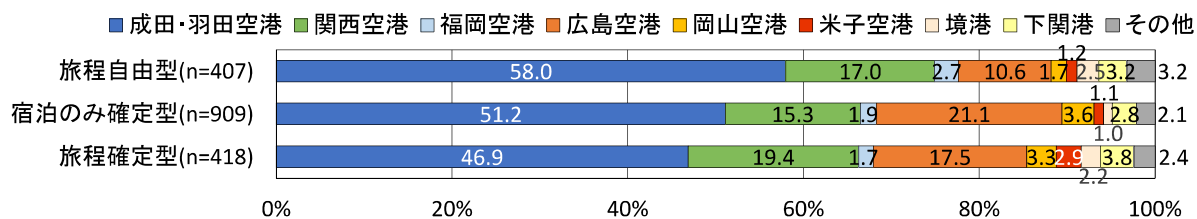

④行程・宿泊数（全体）

行程は、成田・羽田空港利用が過半数であり、東京から京都を經由して広島に入るコースと途中に中部・大阪（その他近畿地方）を經由して広島に入るコースが多い。

図表 2. 38 行程（全体）

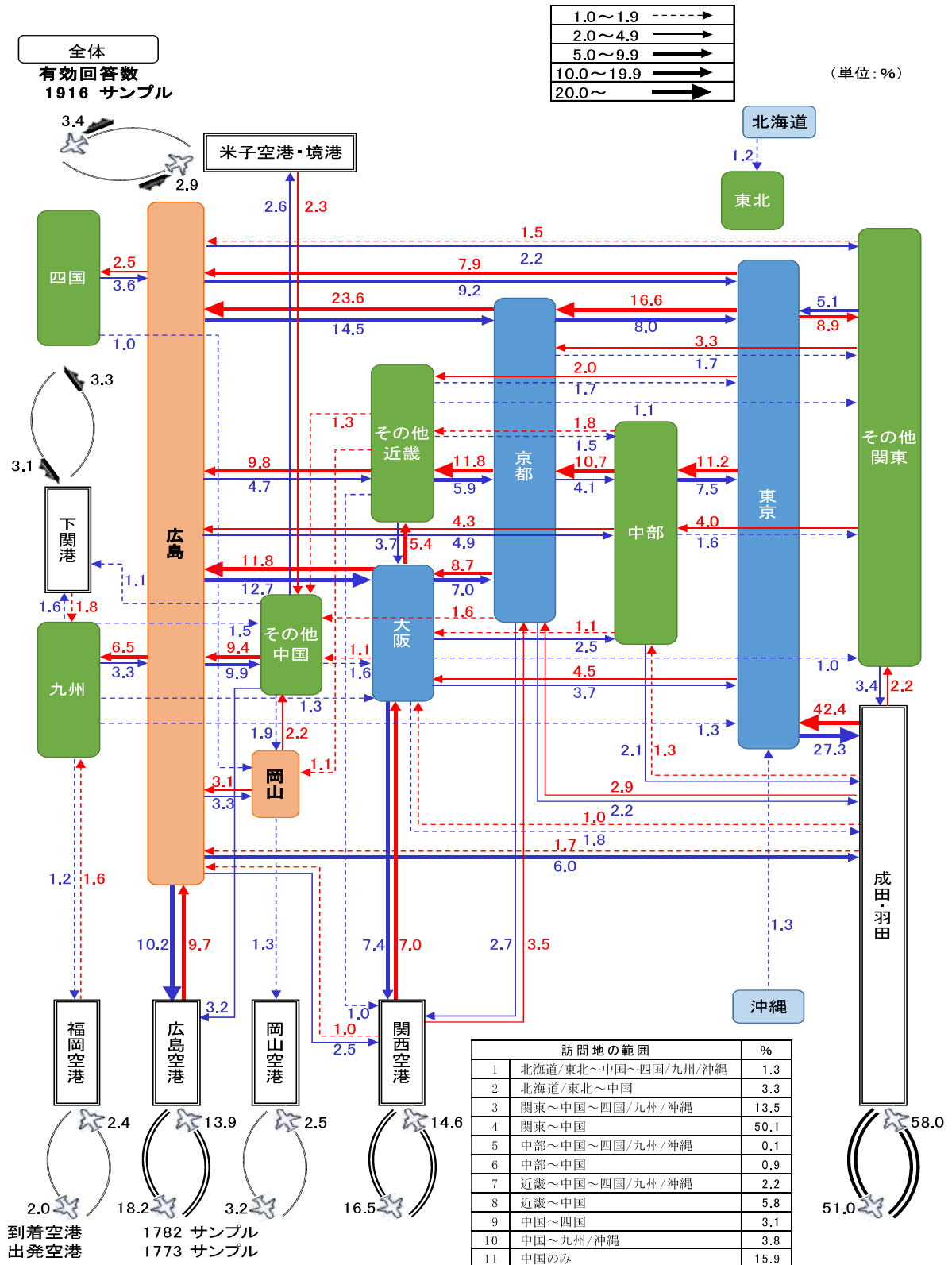

場所別の平均宿泊数は、東京が3.7泊で最も多く、次いで京都2.4泊、広島は1.5泊と大阪の1.3泊を上回っている。

図表2. 39 宿泊数（全体）



⑤前後の訪問地（調査地点別）

調査地点別の前後の訪問先を模式的に表した。米子空港、境港から出国する旅行者は、ほぼ鳥取県、島根県を周遊しており、関西、岡山が若干みられる程度となっている。

岡山空港から出国する旅行者をみると、岡山県内周遊が多いほか、直前に四国を訪問している割合が23%あるなど、中・四国周遊の動きがみられる。

図表2. 40 行程（調査地点別：米子空港・境港（左）、岡山空港（右））
（%）

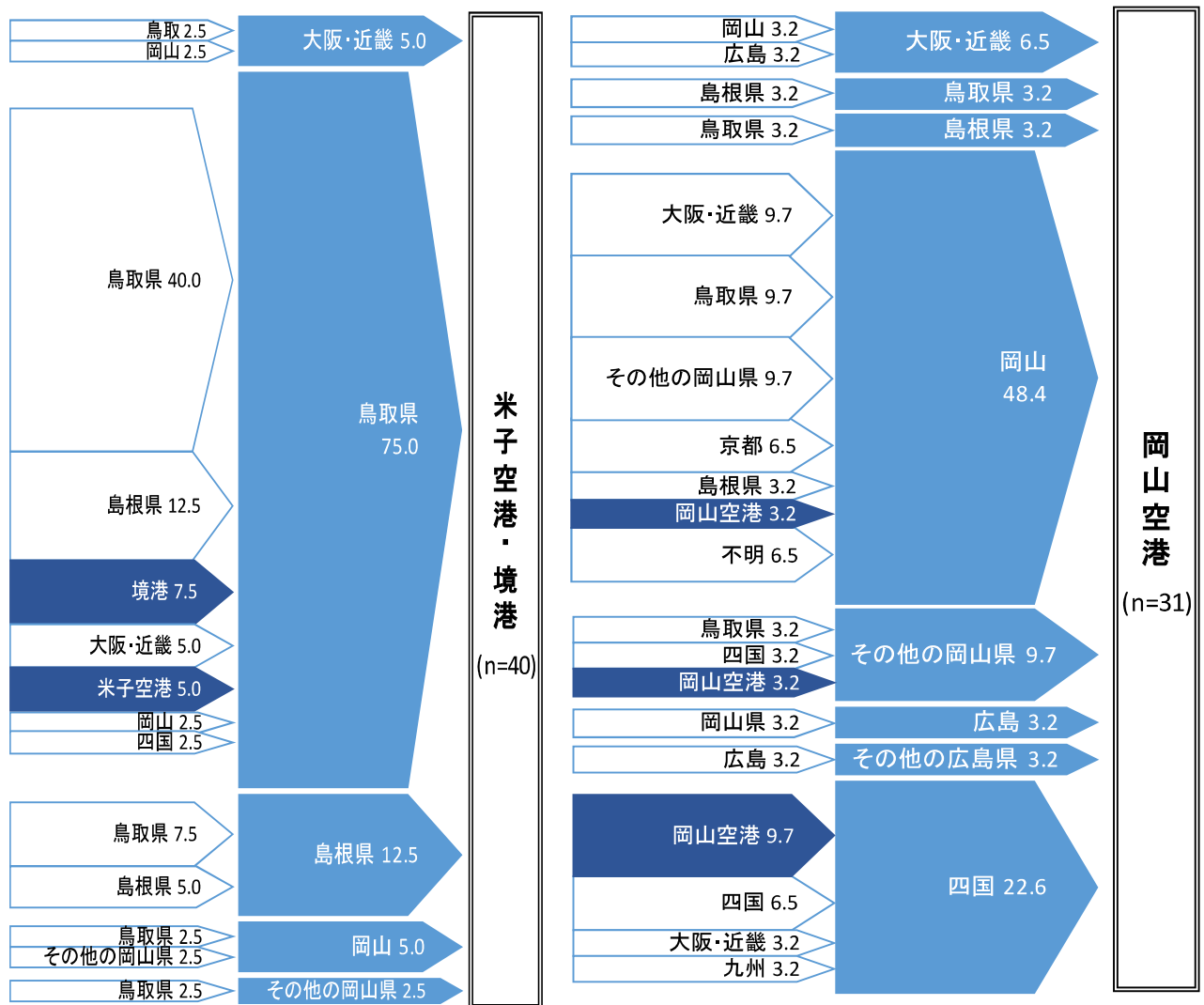

サンプル構成
 韓国 : 22人 (55.0%)
 香港 : 17人 (42.5%)
 その他 : 1人 (2.5%)

サンプル構成
 香港 : 10人 (32.3%)
 台湾 : 19人 (61.3%)
 その他 : 2人 (6.5%)

松江城での調査結果では、鳥取県、島根県の周遊が多くみられるほか、広島空港利用が2割程度など、広域周遊している旅行者もみられる。

岡山後楽園の調査結果では、帰路に岡山空港を利用している人が25%と多いほか、関東、近畿への移動もみられ、山陽側の周遊における立ち寄り先となっている。

図表2. 41 行程（調査地点別：松江城（上）、岡山後楽園（下））

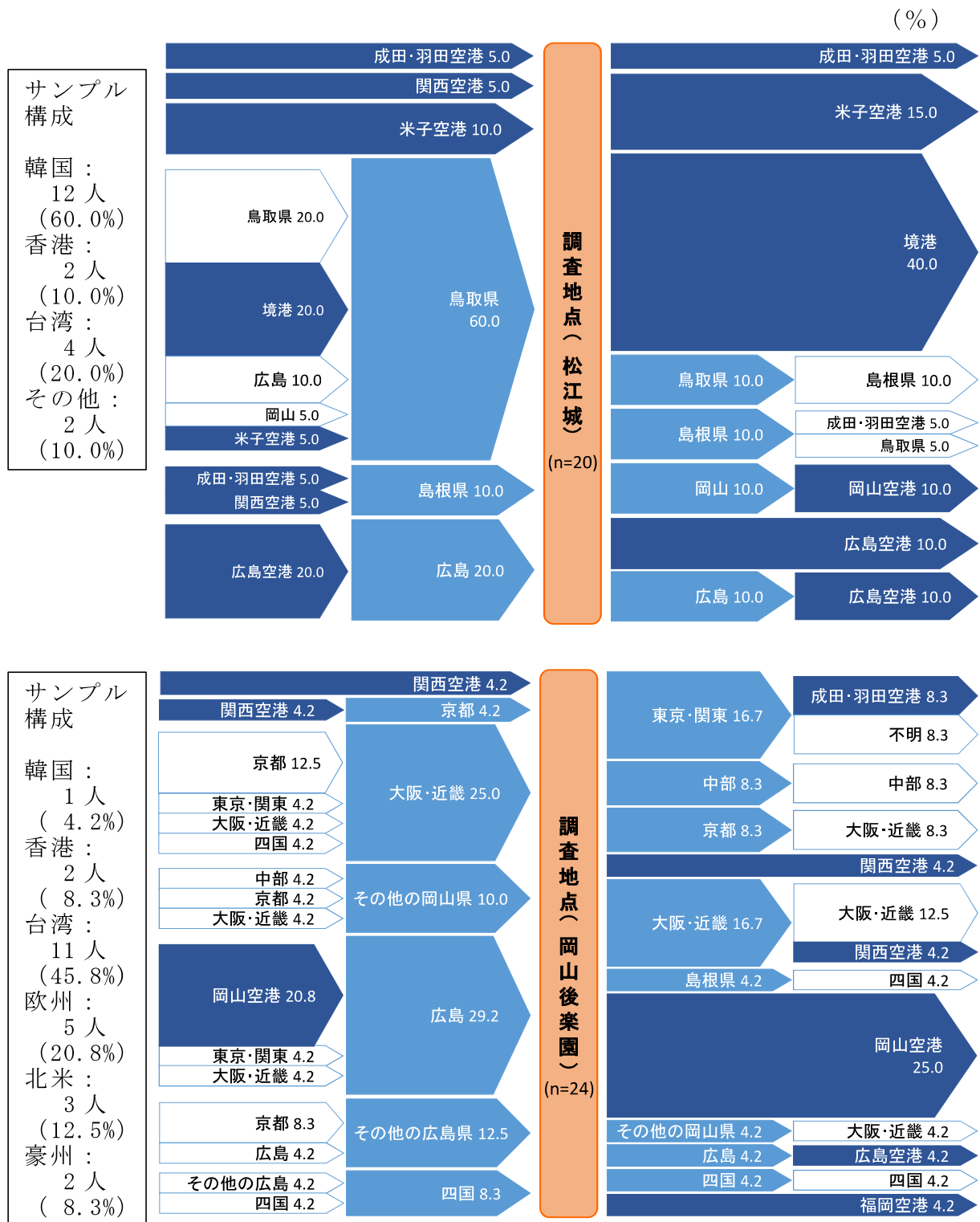

広島（平和記念資料館・宮島）での調査では、広島以前に半数以上（56%）が京都、大阪・近畿を訪れている一方、広島以後では関西空港を含めた近畿地方が43%となっており、関東地方まで戻る割合が高くなる傾向がみられる。

図表2. 42 行程（調査地点別：広島（平和記念資料館・宮島））

(%)

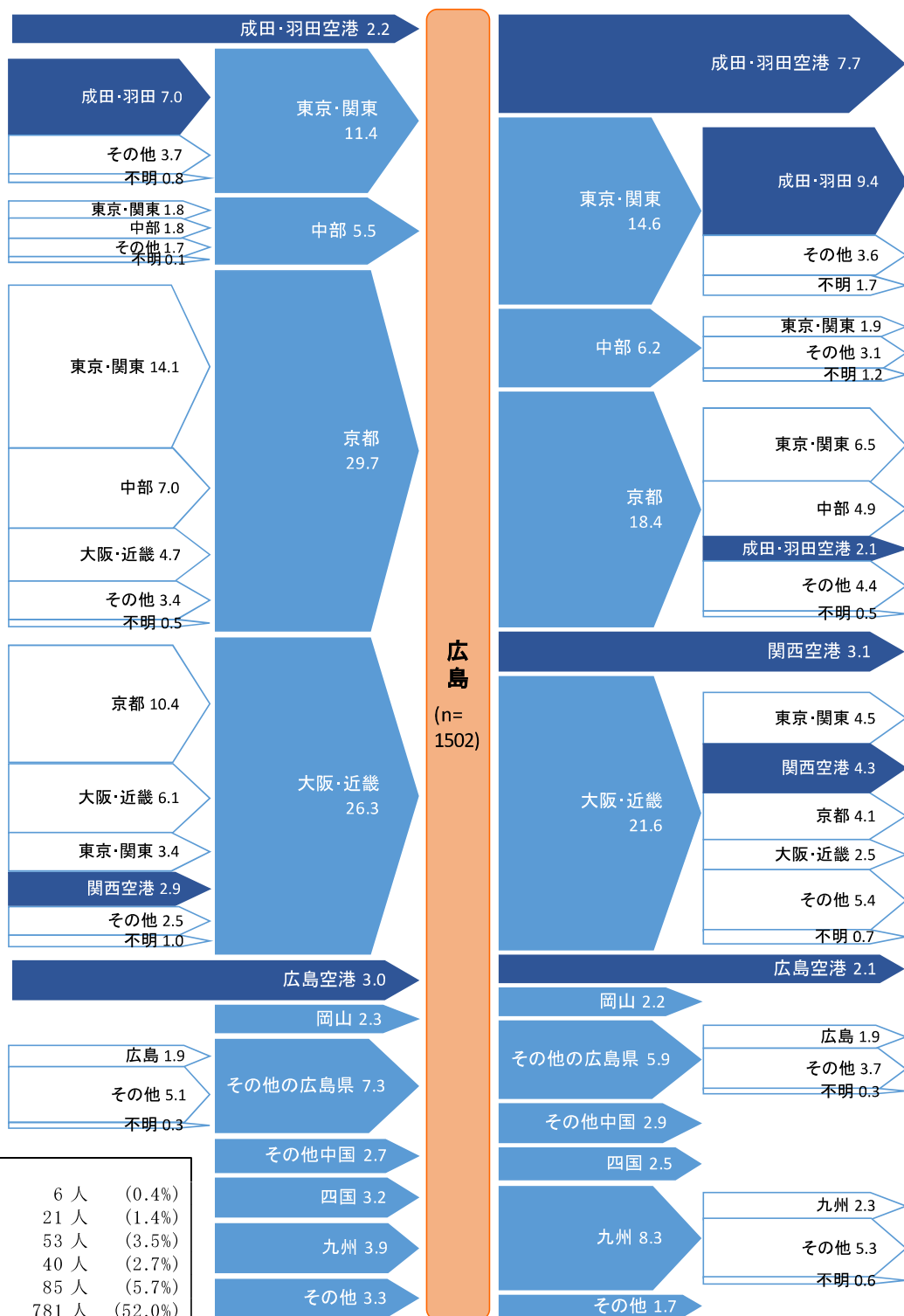

サンプル構成		
韓国:	6人	(0.4%)
中国:	21人	(1.4%)
香港:	53人	(3.5%)
台湾:	40人	(2.7%)
その他アジア:	85人	(5.7%)
欧州:	781人	(52.0%)
北米:	272人	(18.1%)
豪州:	191人	(12.7%)
アフリカ・南米:	53人	(3.5%)

広島空港から出国する旅行者をみると、ほぼ中国地域内の周遊となっており、中国地域周遊の拠点となっている。

下関港から出国する旅行者は九州を訪れている割合が高く、山口県以外の中国地域への周遊はほぼみられない。

図表2. 43 行程（調査地点別：広島空港（左）、下関港（右））

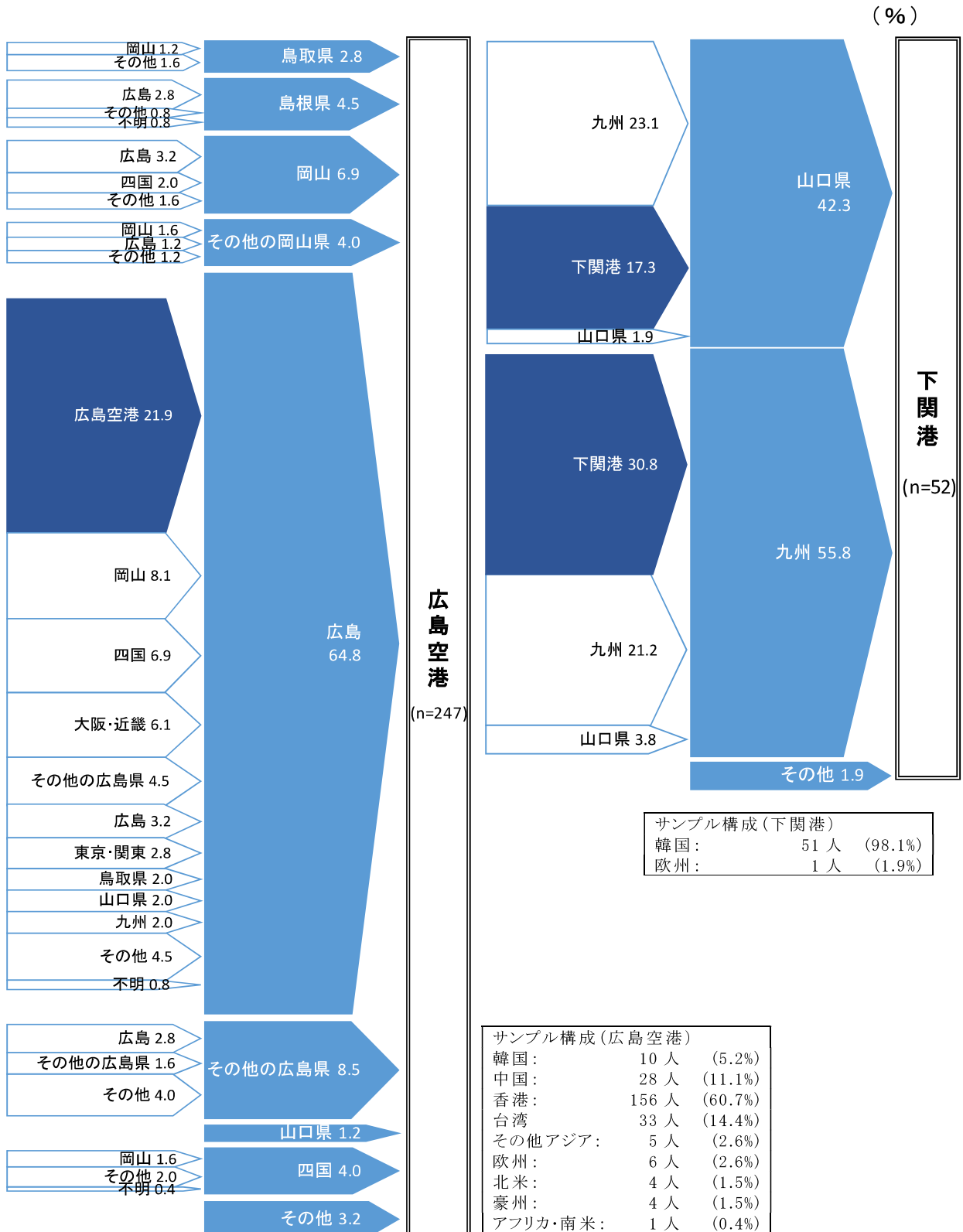

⑥国内移動に利用した交通機関・交通パス

国内移動は新幹線が最も多く、次いでその他の鉄道・電車、バスの順となっている。国籍別では、東南アジア・アメリカ・欧州・オーストラリアで新幹線の利用が多く、香港はレンタカー利用が3割強となっている。

所持している交通パスはJRパスが最も多く、8割強の旅行者が保持していた。アメリカ・欧州・オーストラリアでは、9割以上がJRパスを保持している。また、韓国・中国・東南アジアでは、2～3割強がバス周遊パスを保持している。

図表 2. 44 利用した交通機関（全体）

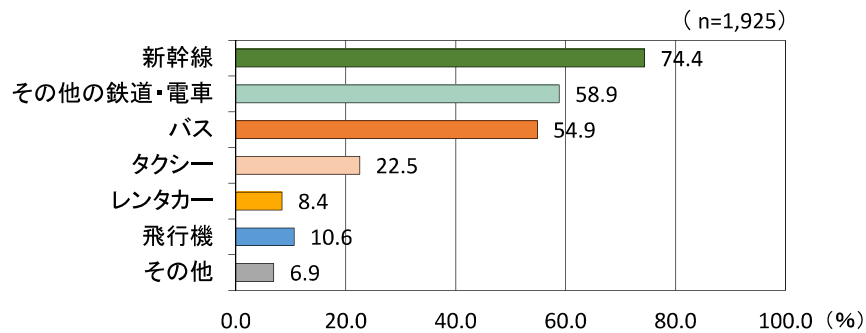

図表 2. 45 利用した交通機関（国籍別）

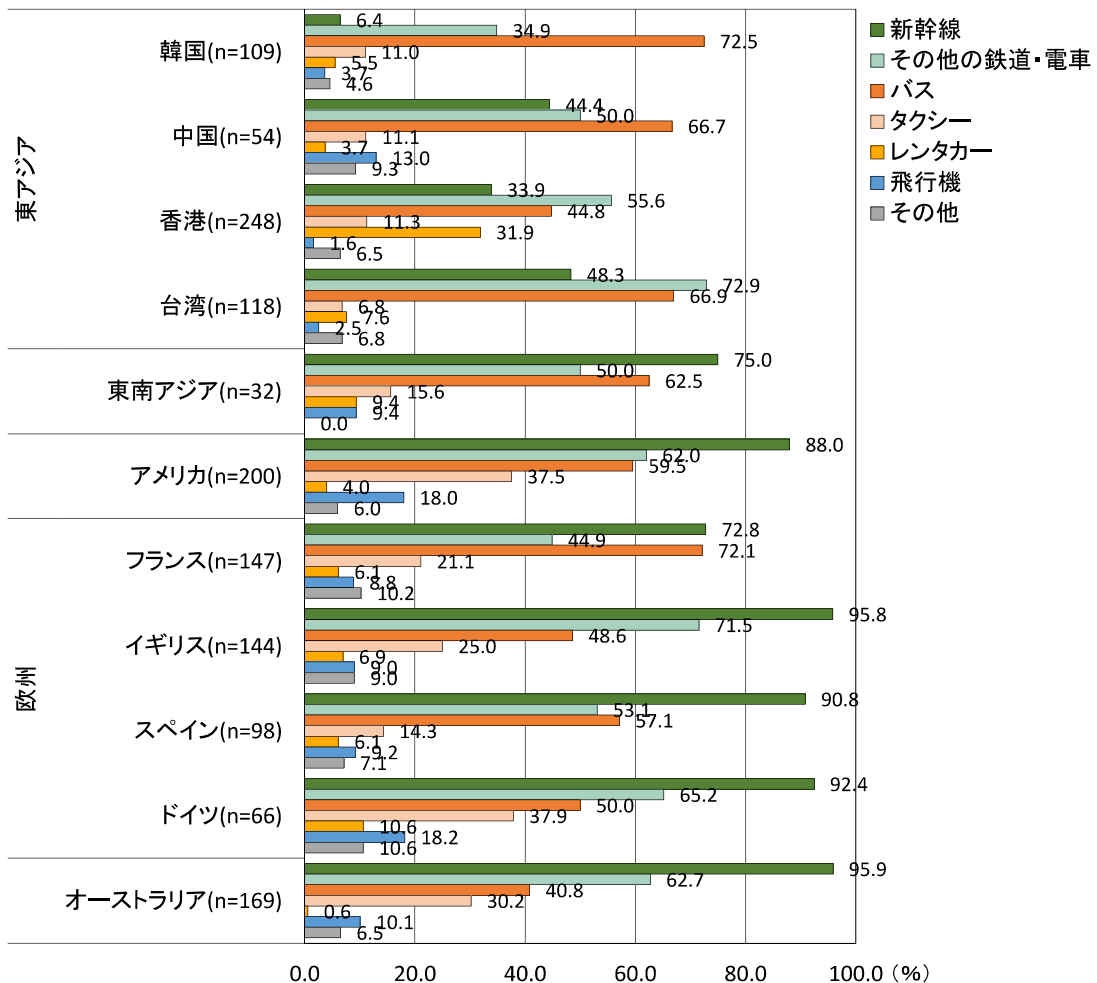

図表 2. 46 利用した交通機関（行動類型別）

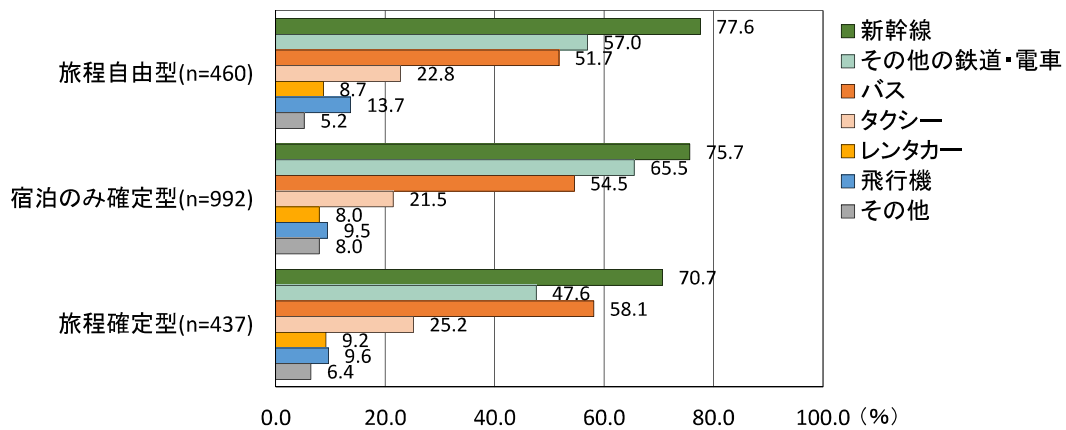

図表 2. 47 利用した交通パス（全体）

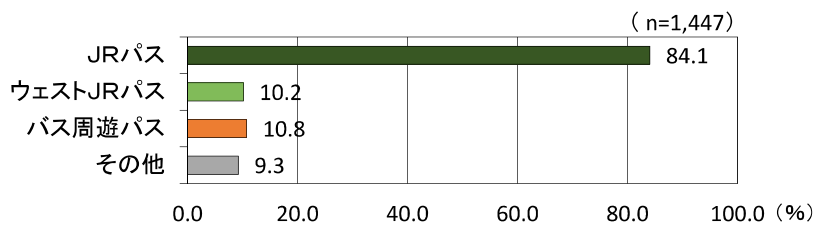

図表 2. 48 利用した交通パス（国籍別）

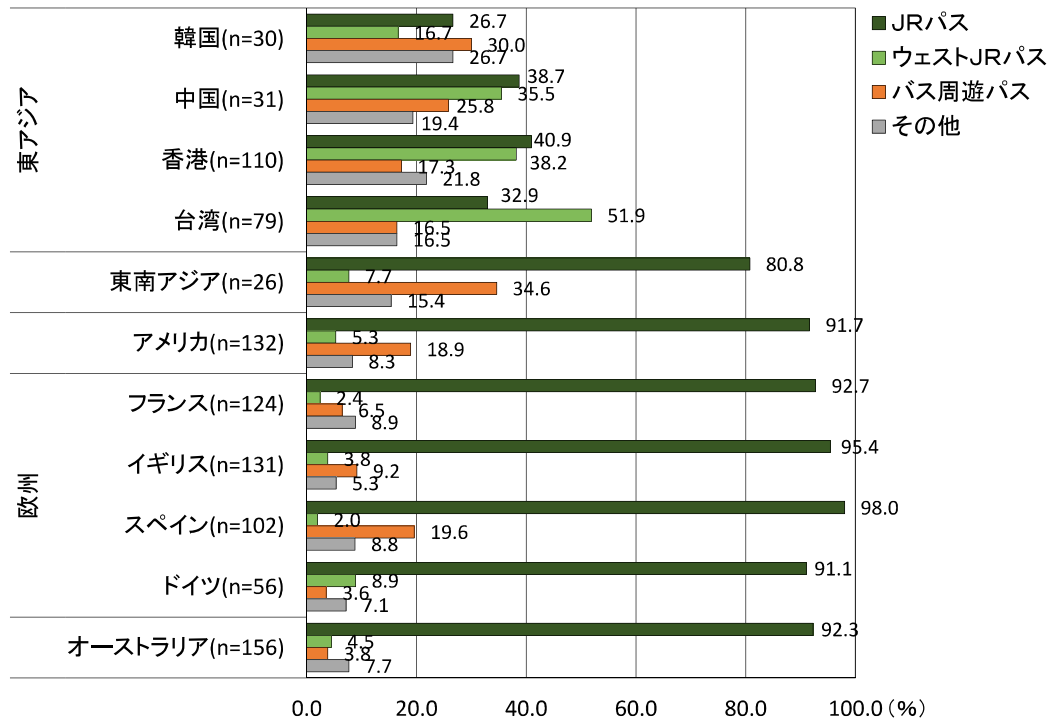

図表 2. 49 利用した交通パス（行動類型別）

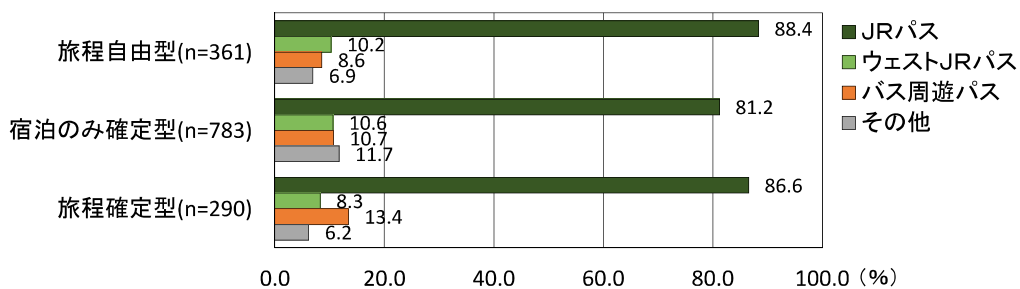

2. 2. 7. 情報入手経路

役立つ情報源は、インターネットが最も多く全体の約7割が回答している。次いで空港以外の観光案内所が47.0%となっており、各地の観光案内所で情報を入力している観光客が多い。また、有料の旅行ガイドブックも42.5%となっており、紙媒体の情報源も依然として使われていることがわかる。

図表 2. 50 情報入手経路（全体）

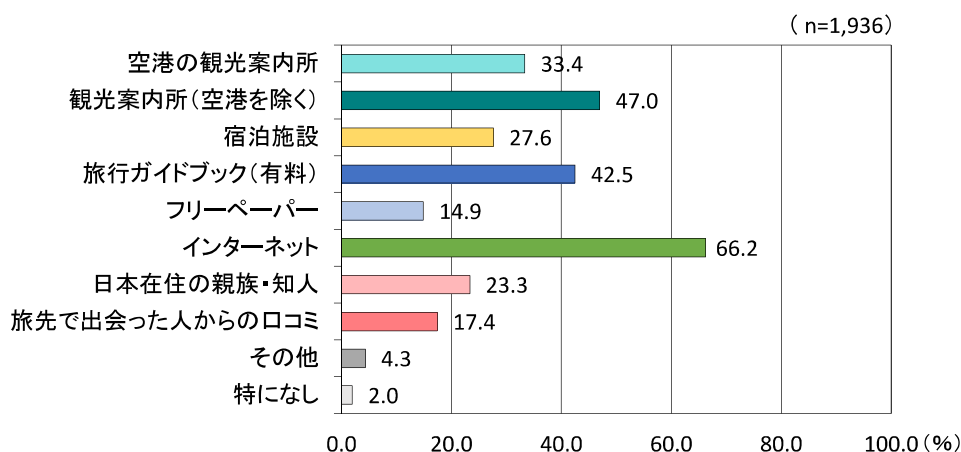

図表 2. 51 情報入手経路（国籍別）

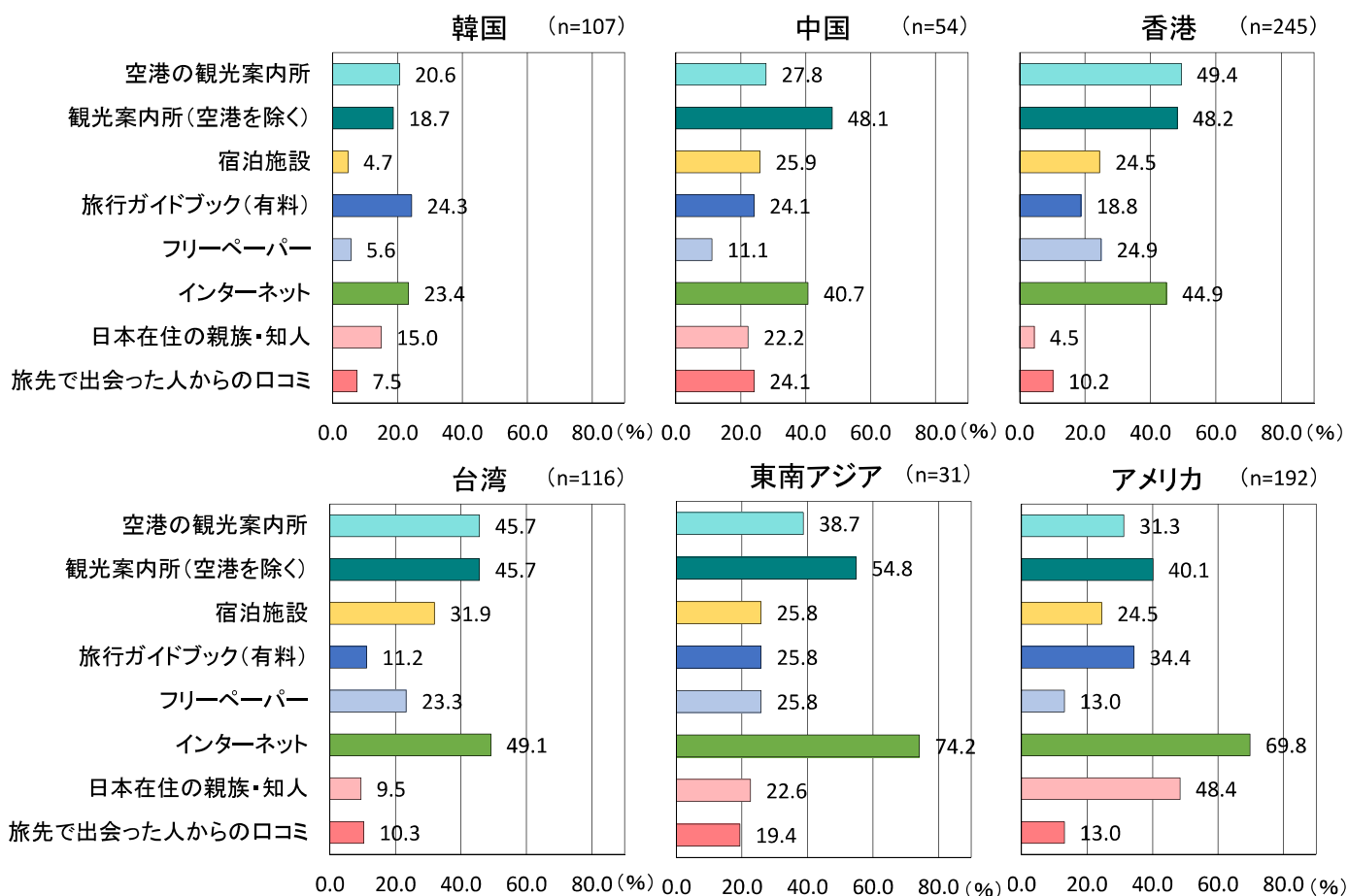

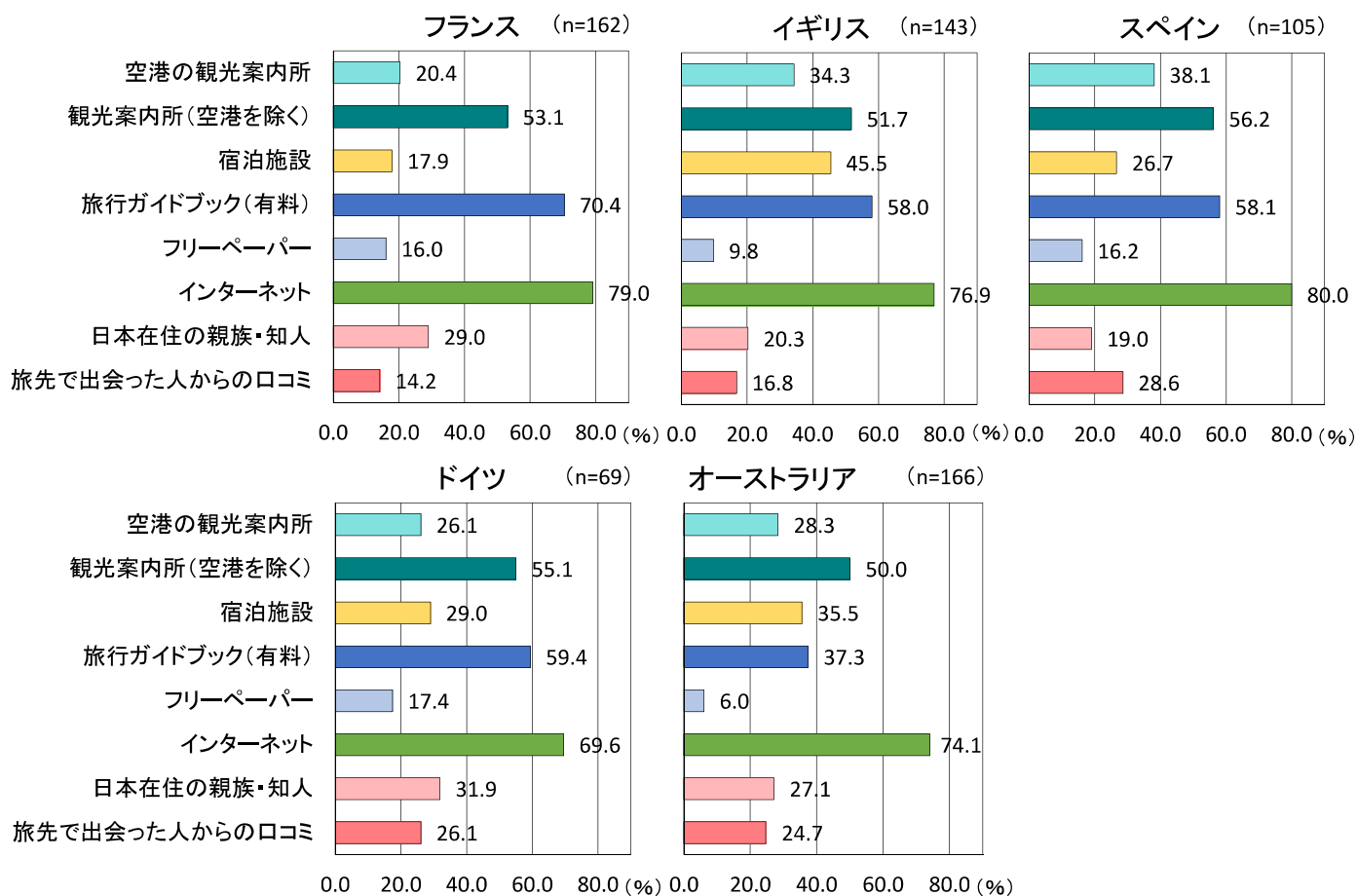

図表 2. 52 情報入手経路（行動類型別）

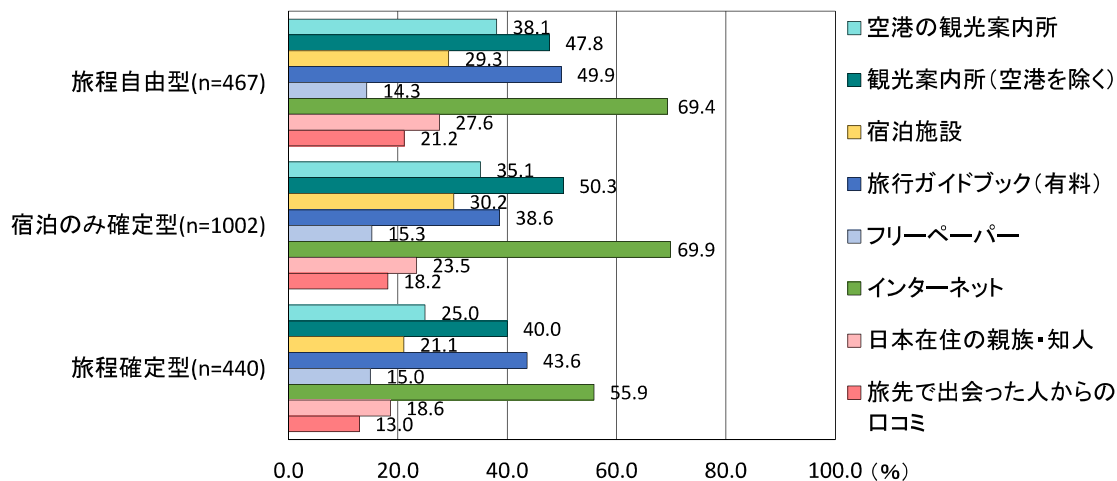

2. 3. まとめ

○外国人観光客の訪日回数

中国地域を訪れる外国人観光客の訪日回数は、香港・台湾では9割以上の人が複数回訪日している等、中国を除くアジアからは訪日リピーターの割合が多い一方、中国地域のリピーター（複数回訪問している人）の割合は2～3割程度にとどまっている。また、欧・米・豪からは半数以上が初回の訪日で中国地域を訪れている。

○旅行動機

旅行の動機としては、8割強が伝統文化や歴史的施設を訪れることを目的としており、他にも自然、日本の生活体験、食事などの日本を体感できる事柄にも高い興味を示している。

○宿泊予約

宿泊予約は6割強が予約サイトを利用しておりWEB経由が主流となっている。宿泊施設は、ホテルの利用が多いが、旅館、民泊も各々27.4%、27.0%となっており宿泊施設が多様化していることを示している。また、旅行形態としては7割強が個人旅行であり、宿泊場所の変更が可能な人が24.3%、宿泊は確定しているものの旅程変更が可能な人が52.2%と約8割の人が興味のある情報を得た場合に旅程の変更が可能となっている。

○交通機関

交通機関については、東アジアは中国地域内で多様な周遊パスを利用し周遊していることがわかるが、欧、米、豪ではジャパンレールパスの利用が9割以上となっており、全国周遊の一環として中国地域を訪れていることがわかる。

○情報入手経路

情報入手経路としては、インターネットが多いものの、観光案内所、ガイドブックも多くの人利用しており、対面や紙情報での情報入手も依然として多くの旅行者が利用している。

3. 中国地域内ヒアリング調査

3. 1. 観光関連事業者を対象としたヒアリング調査

3. 1. 1. ヒアリング調査対象

中国地域の観光関連事業者の取組について把握するため、観光サービスを提供する以下の組織・団体に対するヒアリング調査を実施した。

調査日	訪問先
平成 28 年 6 月 22 日	(株) N T T ドコモ
平成 28 年 8 月 3 日	せとうち観光推進機構
平成 28 年 10 月 7 日	広島電鉄株式会社
平成 28 年 10 月 7 日	ゲストハウス碌

3. 1. 2. ヒアリング調査結果まとめ

ヒアリング調査より得られた内容について、テーマ別に分類し、以下の通り整理した。

(1) ターゲット及びプロモーション

瀬戸内エリアのターゲット	・昨年、マーケティング調査を行っており、訪日回数 3 回以上、滞在日数 10 日以上外国人観光客が瀬戸内エリアのターゲットとなると考えている。国別には欧・米・豪とともに、東アジア（中国、台湾、香港、韓国）とタイを重点ターゲットとしている。タイは、訪日回数も多く、ゴールデンルート以外にも周遊している。（せとうち観光推進機構）
--------------	--

(2) 周遊促進及び宿泊増加施策

インターネットによる情報発信	・今後中国地域内の周遊を増やしていくためには、情報発信が重要と考える。観光客の 8 割は来日前に観光する場所を決めてきている。広島のことに行きたいという思いを抱かせる写真や映像をネットで発信していくべき。自然やきれいな星空、居酒屋で囲炉裏を囲み談笑する風景等、外国人に行ってみたいと思わせるコンテンツをいかに発信していくかが重要である。（ゲストハウス碌）
----------------	---

<p>目的を明確にした商品開発</p>	<ul style="list-style-type: none"> 外国人観光客は、広島、岡山や兵庫には来ているが、山口、愛媛、香川、徳島は少ないため、そこを伸ばしていくことを考えている。そのための2泊3日程度の具体的なコースの提示や、受入環境の整備を行っていく。(せとうち観光推進機構)
---------------------	--

(3) クルーズ船観光の現状、課題及び今後の施策

<p>瀬戸内エリアにおけるクルーズ観光</p>	<ul style="list-style-type: none"> 瀬戸内エリアのコンテンツの1つはクルーズであり、定期航路から大型クルーズまで考えられるが、海の穏やかさを活かしたヨットチャータークルーズが瀬戸内には向いていると考えている。(せとうち観光推進機構)
-------------------------	--

(4) 観光ビッグデータ

<p>RESAS へのデータ提供内容</p>	<ul style="list-style-type: none"> 内閣官房で開発されたRESAS(地域経済分析システム)には、NTTドコモの「モバイル空間統計」データのうち、訪日外国人時間分布調査データ、訪日外国人期間調査データの一部を提供している。RESASで「モバイル空間統計」の認知度が高まり、実際に活用したい自治体等が増えることを期待している。(NTTドコモ)
<p>モバイル空間統計で把握できる内容</p>	<ul style="list-style-type: none"> 訪日外国人データの平日、休日別の1時間毎の変動データ(時間分布調査)を活用し、宿泊、食事(昼食、夕食)、観光などの行動を分析することが可能。また、指定期間の滞在者数データ(期間調査)を活用し、出入国空港、前後の滞在場所を把握することが可能。(NTTドコモ)

(5) 交通・宿泊施設等受入環境の現状、課題及び今後の施策

① 二次交通による周遊性向上

<p>周遊交通パスについて</p>	<ul style="list-style-type: none"> 外国人観光客向け乗車券として、バス・路面電車を3日間乗車できる交通パス「Visit Hiroshima Tourist Pass」を平成28年4月から販売開始。SMALL Area(広島市内・宮島エリア)、WIDE Area(広島県内エリア)の2種類。約85%がSMALL Area。平和公園、宮島だけを観光する目的が多いため。3日間としたのは宿泊を誘引するため。(広島電鉄)
-------------------	--





	<ul style="list-style-type: none"> ・パスの認知時期として約 60%が出国前で、その多くが台湾・香港からの旅行客。これは自治体の現地での PR や直行便が就航している関係と思われる。(広島電鉄) ・購入者の約 50%がジャパンレールパスも購入。拠点駅までジャパンレールパスを利用し、2次交通の周遊パスで観光していることがうかがえる。今後 JR との連携が課題。(広島電鉄)
周遊交通パスの今後の展開	<ul style="list-style-type: none"> ・「Visit Hiroshima Tourist Pass」をリムジンバスも利用可能にするなど、利便性を向上させることを検討中。リムジンバスを利用できるようになると広域性が高まり県北・東部に行きやすくなることが想定される。(広島電鉄)

② 宿泊施設、飲食店等の対応状況

外国人宿泊客の動向	<ul style="list-style-type: none"> ・宿泊者のうち外国人が 6～7 割を占める。その中でも欧米豪からの方が多いが、最近になり香港の方が増えてきた。これは直行便の影響が大きい。来広目的は、平和公園・宮島が主。(ゲストハウス碌) ・リピーターも多い。リピート目的は最初の滞在時に 1 階のバーで近隣の住民と仲良くなりその方を訪ね再訪するケースと広島に好印象を持ち家族、カップルで再訪する等である。(ゲストハウス碌) 
外国人宿泊客へのおもてなし	<ul style="list-style-type: none"> ・小麦アレルギーやベジタリアンの外国人観光客向けに、近隣の飲食店に飲食可能なメニューの提供をお願いする等、親身になって対応している。近隣店舗も英語メニューを置くなどされている。(ゲストハウス碌) 
宿泊施設選定理由	<ul style="list-style-type: none"> ・外国人観光客が当ゲストハウスを選んだ理由としては、ホステルワールドのレビューが良い点があげられるほか、既宿泊者の口コミによるものと思われる。(ゲストハウス碌)

<p>クーポン付 ガイド本</p>	<ul style="list-style-type: none"> 「Visit Hiroshima Tourist Pass」 付属のグルメクーポン付ガイド本が好評。飲食店の広告を写真付きで掲載し、割引クーポンとして利用が可能。掲載店では割引メニューから追加注文に繋がるなど効果を実感。(広島電鉄)  
-----------------------	---

③通信、案内所等受入体制の整備状況

<p>Wi-Fi 環境 の整備</p>	<ul style="list-style-type: none"> 受入環境整備は、統一的なサイン整備や Wi-Fi の利便性向上などがある。Wi-Fi の認証一元化は総務省が実証実験中であるが、瀬戸内エリアへの拡大については、現時点ではランニングコストがネックになると思われる。(せとうち観光推進機構)
<p>多言語コール センターの開設</p>	<ul style="list-style-type: none"> 平成 27 年 10 月から 24 時間、年中無休の多言語通訳サービスを通信事業者と連携し、営業所窓口、広島駅・バスセンター案内所で開始している。(広島電鉄)
<p>公共交通機関 における多言 語対応状況</p>	<ul style="list-style-type: none"> 電車内での英語案内は、観光名所、起点・終点・拠点駅で実施。電停案内板では、4 か国語表記で全電停で実施。乗務員に対して社員が講師となり簡易な英会話研修を実施。(広島電鉄)  

3. 2. 在住者ヒアリング調査

3. 2. 1. ヒアリング調査対象

中国地域の観光に関する現状と課題を把握するため、日本在住の外国人に対するヒアリング調査を実施した。

	調査日	対象者
欧州	平成 28 年 12 月 22 日	広島市在住、フランス出身、40 代男性、 訪日 10 年目
	平成 28 年 5 月 17 日	鳥取市在住、ロシア出身、女性
北米	平成 28 年 5 月 24 日	松江市在住、アメリカ出身、40 代男性、 訪日 15 年目
	平成 28 年 12 月 21 日	広島市在住、アメリカ出身、50 代男性、 訪日 36 年目
	平成 29 年 1 月 17 日	広島市在住、アメリカ出身、30 代男性、 訪日 15 年目
	平成 29 年 1 月 20 日	松江市在住、アメリカ出身、30 代男性、 訪日 3 年目
	平成 29 年 2 月 3 日	岡山市在住、アメリカ出身、30 代男性 2 名、 訪日 3 年目、98 年目
アジア	平成 28 年 5 月 17 日	鳥取市在住、中国出身、女性
	平成 28 年 5 月 17 日	鳥取市在住、韓国出身、男性
	平成 28 年 12 月 19 日	広島市在住、シンガポール出身、20 代男性、 訪日 5 年目
	平成 29 年 1 月 10 日	広島市在住、韓国出身、50 代女性、 訪日 20 年目
オセアニア	平成 29 年 1 月 10 日	広島市在住、ニュージーランド出身、30 代男性、 訪日 2 年目

3. 2. 2. ヒアリング調査結果まとめ

ヒアリング調査より得られた内容について、テーマ別に分類し、以下の通り整理した。

(1) 各国の訪日観光旅行の状況について

訪日観光旅行の状況	<ul style="list-style-type: none"> ・自然が好きであり、自然の景観を好む。サイクリング、トレッキングやスキー等アクティビティも人気。(アメリカ、フランス、ニュージーランド) ・シンガポール人は値段よりは時間を重視する。特に待ち時間を嫌う。無駄な時間なく色々な所を見て現地の文化、食べ物を楽しみたいとのニーズが強い。茶道や着物着用など体験することも好む。(シンガポール) ・アメリカ人は予定がぎっしりと詰まった観光はあまり好まない。(アメリカ) ・ニュージーランド人はノープランで旅行する人が多いと思う。思ってもみなかった出会いを楽しむ傾向がある。(ニュージーランド) ・外国人は、日本庭園を見たいというより、座ってゆったりと日本の風情を味わいたい人が多い。(アメリカ) ・中国では2月、5月、10月に大型連休があり、それぞれ7～10日間の休みを取って日本を訪れている。(中国) ・日本と韓国は距離も近く日本を訪れる人も多いが、中国地域で広島以外はあまり知られていない。(韓国) ・日本を訪れるロシア人観光客はまだ少ない。ロシア人は3週間から1ヶ月程度の夏休みがあり、日本旅行の期間も長い。「海」が好きな人が多いため、夏の海に入れる時期に良くきている。(ロシア)
母国で人気のある日本の観光地	<ul style="list-style-type: none"> ・倉敷等の古い町並みも人気があると思う。(シンガポール、フランス、ニュージーランド) ・地元の人との交流を大変好む。(フランス、ニュージーランド) ・フランス人は食べるのが好きで食に興味がある。体を動かし様々な体験をし、美しい景色を見て、現地で採れた食材を使った名物料理を食べるといったことが好まれる。(フランス) ・韓国人は和食が好き。庭が綺麗な店で外国人向けの値ごろな和食を提供する店の人気が高い。(韓国) ・温泉は皆と一緒に浴場に入る習慣がないので抵抗感がある。(シンガポール) ・温泉には興味のある人がいると思う。ただし、入浴マナー等の制約があり現状では難しい。(アメリカ、フランス、

	<p>ニュージーランド)</p> <ul style="list-style-type: none"> ・韓国人は温泉が大好き。そのため別府に行く人が多いが、広島周辺には風光明媚な良い温泉地がない。(韓国) ・1回目の訪日観光は東京、大阪、京都。2回目となると北海道、沖縄などゴールデンルート以外の観光地にも行っている。最近では九州も人気。北海道が人気なのは食べ物が理由。特に海鮮料理やフルーツ。他にもスキー、スノーボードが人気。シンガポールでは北海道の情報が多く人気がある。(シンガポール) ・訪日観光目的の一番は「和食」。続いて「自然の景色(桜、紅葉、雪)」や「ショッピング(お土産、アニメに関する買い物)」。シンガポールではイスラム系以外は食事の制約はない。(シンガポール) ・中国人は来日経験のない人も多く、現状はゴールデンルート(東京・名古屋・京都・大阪・富士山・箱根等)を周遊している。(中国)
観光地選定方法	<ul style="list-style-type: none"> ・シンガポールでは旅行は個人で手配する。観光サイトで情報を入手し、チケットをネットで手配する。旅行会社は特に若い世代は利用しない。情報入手先は、友人・知人の口コミやネットからが多い。よく利用するサイトは「トリップアドバイザー」。情報が信頼できるため。他には、「ジャパンガイドドットコム」やフェイスブック。(シンガポール) ・ニュージーランド人は個人でネットの観光サイトを利用して興味のある観光地を探す。そしてユーチューブでその観光地の動画を見て最終的に決める傾向がある。大久野島などは良い例だと思う。(ニュージーランド) ・中国人は年代によって周遊方法が異なる。20～30代の若者は節約思考が強く、日本語もしくは英語が少し話せる程度の人が多いため、事前にインターネットで調べて予約する個人旅行が中心である。一方、40代以上は、時間的・経済的に余裕があるため、高級ホテルに泊まり、美味しい日本食を味わえるようなバスで周遊する団体ツアーが中心である。(中国) ・韓国は個人旅行が多いため、日本を良く知っている人や日本語がある程度話せる人、若い人が中心である。また、連休が少ないため、土日を含んだ旅程で日本に来ている。(韓国)
母国の外国観光の状況	<ul style="list-style-type: none"> ・シンガポール人は海外旅行の回数が多い。よく行くのはタイ、マレーシア、インドネシアなど近隣の国であるが、日本へも年に1回は旅行していると思う。欧米よりコスト、時間の面から行きやすいのが理由。(シンガポール)

(2) 中国地域内におけるインバウンド観光について

① 中国地域内の外国人観光の現状及び課題

<p>中国地域への観光客、エリア内周遊が少ない理由</p>	<ul style="list-style-type: none"> ・シンガポール、韓国のソウル以外の都市からの直行便が無く、中国地域へ行くには新幹線等に乗継ぐ必要があり割高になるためではないか。(シンガポール・韓国) ・日本の都市といえば、東京、名古屋、関西、広島、福岡。中国地域では、広島以外の地名は知られていない。滞在期間は一週間程度であり、日程が限られるため知名度のない所へは行かない。(シンガポール) ・ニュージーランドでは広島という地名を知っている人は多いが、広島に何があるかは意外と知られていない。(ニュージーランド) ・中国地域の観光地といえば広島。その他は知られていないため、岡山を通り過ぎてしまい大阪、京都に行ってしまう。また、大阪等から日帰りで観光に訪れ、広島には宿泊せず帰ってしまう。(シンガポール、アメリカ) ・インターネットには山陰の情報が少なく「matsue」で検索しても興味を引く観光情報にはヒットしないためではないか。(アメリカ) ・交通の便については不安の一つ。中国地域のJRは本数が少ない。行きたい時間に電車が来るかわからない。特に山陽本線と山陰本線の連携は本数が少なく不便を感じた。山陽から山陰へ行かないのは交通の問題が大きい。広島県内でも地方都市へ行く交通機関がわからない。(シンガポール) ・韓国から日本への旅行は2泊3日が多い。期間が短いため訪問先は、東京、京都、大阪、福岡、札幌になってしまう。(韓国) ・外国人の情報源として、口コミは非常に大きい。景色等はとても良かったが言葉が通じず困っており、和食を楽しみにしていたが食べ方が分からず料理の説明もなく残念だったなど、コミュニケーションに関する不満が多かった。(アメリカ)
<p>中国地域がアピールできること</p>	<ul style="list-style-type: none"> ・フランスにも海があるが、瀬戸内海のような島が多く点在する海の景色はない。フランス人は好きだと思う。(フランス) ・中国地域の強みは日本酒。シンガポールでは日本酒が高価。個人的には、西条に行って酒蔵めぐりをしてみたい。(シンガポール) 韓国人も日本酒を好む。土産物として買って

	<p>いく観光客も多い。(韓国)</p> <ul style="list-style-type: none"> ・昨年、パリで日本酒を紹介するイベントが開催されたが評判が良かった。日本酒の飲み方、合う料理などをもっと紹介すればよいのではないか。(フランス) ・中国人で2回目以上の旅行者は、買物だけでなく日本の文化や自然を体験したいという人が多く、山陰のような日本の雰囲気味わえる場所に行きたいとの意見が多い。(中国人) ・中国では、温泉の文化がなく温泉施設も少ないが、基本的には温泉好きである。(中国人) ・ロシア人は、田舎や自然がある場所に行きたい。山が無いので、山と海の風景はずっと見ていられる。また、温泉、食、海に行きたいと思っており、特にビーチが好きで、他国へもビーチアクティビティを目的に行く人が多い。(ロシア) ・インスタグラムに鳥取砂丘の写真を載せると、ロシア人の反応が良かった。また、東浜のビーチを絶賛してくれた。(ロシア)
<p>心に残る良かった観光地・場所</p>	<ul style="list-style-type: none"> ・石見海浜公園が良い。海も綺麗でケビン施設も良く宿泊したくなる。(アメリカ) ・島根半島に綺麗なビーチがたくさんあり楽しむことができる。(アメリカ) ・古い町並みが残る「竹原」。「大久野島」のウサギ。「周防大島」のジャムズガーデンや蜂蜜の専門店や寺での食事、写経体験が良かった。他には「鳥取砂丘・砂の博物館」「湖山池」「白兔神社」。地元のカフェで店の人との交流を楽しむことができ思い出に残っている。(フランス) ・尾道市にある「U2」は、倉庫を改造しており建物としても面白いしおしゃれである。(フランス) ・もう一度行ってみたいと思わせるのは居心地が良く、食べ物が美味しく、現地の人と交流できた所。(フランス) ・宮島が良いと思う。他には豊島、角島。特に角島大橋の景観が心に残っている。また、山口の「山賊」は特に夜の雰囲気が良い。また、秋芳洞なども良いと思う。ニュージーランドで100年前に火山の噴火により埋没した「ピンクテラス」「ホワイトテラス」の景観を想起させ興味を引くと思う。(ニュージーランド) ・出雲大社や宍道湖の夕日の風景など「歴史・文化」「自然」を感じさせる場所は外国人は好きだと思う。また、松江堀川めぐりの遊覧船も船に乗る体験と日本の古い風景が体感できてとてもよかった。(アメリカ)

	<ul style="list-style-type: none"> ・武者行列や秋祭りも良かった。熊野大社で秋にお祭りがあつたが、踊りや演奏があり楽しむことができた。松江には多くのお祭りがあり年中楽しむことができる。(アメリカ) ・中国でも砂漠は珍しくないが、鳥取砂丘の場合、砂丘の向こうに美しい海があり、日本でしか見られない景色だと思う。(中国) ・ロシア人はゆっくりのんびりできる場所を好み、観音院は昔の日本の雰囲気が味わえて良いようだ。鹿野で田舎体験をして日本を感じることができると喜ぶ。(ロシア)
--	--

②不便・不安に感じた事、困った事

<p>言語・案内表示・パンフレット等</p>	<ul style="list-style-type: none"> ・ある程度英語での対応が可能であることが望ましい。シンガポール人は日本が好きだが日本語が読み書きできないので言語に不安がある。(シンガポール) ・市街地における通り名等の案内板がない。また、住居表示が難しい。(アメリカ) ・ホテル等に置いてあるパンフレットは、数多くの様々な場所が表記されており逆に解りづらい。特にお奨めのところを厳選して掲載した方が良いのではないか。(アメリカ) ・フランス人は寺・神社に興味があるがその違いが判らない。簡単な解説をしたものがあれば、より興味を引くし、見るだけでなく知識を深めていく楽しみがある。(フランス) ・アクティビティを好むが、例えば、自転車はどこに行けば借りられるのか、手続きをどうすればよいのか、外国語での対応が可能なのか等、不安がある。(フランス、ニュージーランド、韓国)) ・観光地の選定にはインターネットを利用するが、現地では何処にどういった観光地があるのかが面的に分かる地図、チラシ等が必要。在住外国人作成の「GetHiroshima」は情報満載だし解りやすい。我々の間では「外国人マップ」と呼んでいる。「GetHiroshima」とコラボして中国地域のガイドを作成すれば良いのではないか。(アメリカ)
<p>宿泊施設・飲食店</p>	<ul style="list-style-type: none"> ・飲食店については、写真付きの英語メニューが必要。また、店頭で英語メニューや英語対応ができる等の表示があれば入りやすくなり、昼のランチメニューだけでもほしい。しかも大きく表記しておいてほしい。(各国共通) ・ベジタリアン、アレルギー対応の面からもメニューや材料の英語表記が必要。特に写真は不可欠。店頭にも英語表記メニューがあることを掲示してほしい。また、現在提供しているものでもベジタリアンが食べることができるメニ

	<p>ユーがあるなどベジタリアンに関する知識も必要。(アメリカ、フランス、ニュージーランド)</p> <ul style="list-style-type: none"> ・アメリカ人はプライバシーを重視するので民泊はあまり好まないと思う。(アメリカ) ・宿泊施設では英語で説明できるスタッフが必要。最低でも英語対応ができること。(アメリカ) ・広島にはビールを提供する良い店が何か所もある。また、飲みながらマジックが見られる店やジャズクラブもあり、夜、楽しめる店がたくさんある。(アメリカ) ・宿泊施設の課題は、部屋数はあるがどれも中途半端だと感じる。リゾートホテルがあっても良い。また、外国語対応は不足しており、ホームページから英語で予約ができない施設が多い。(韓国) ・岡山に安く利用しやすいホステル、ゲストハウスがもっとあれば良い。(アメリカ)
交通・通信関係	<ul style="list-style-type: none"> ・バスは乗りにくい。行き先や何処で降りればよいのか分かりづらい複雑なバス路線図は分からない。乗換が必要であれば尚更である。電車は路線図が解りやすいため、まだ良い。有名な観光地まで直接行けるものでないと不安が大きい。(フランス、アメリカ) ・松江では外国人向けの周遊パスがない。JR、バス、電車を自由に乗れる周遊パスがあれば色々な観光地へ行くとと思う。(アメリカ) ・メールチェックやネットでの情報検索のため、Wi-Fiが整備されていないと不安を感じる。(フランス) ・レンタカーのナビゲーション(外国語表示)の存在もあまり知られておらず、案内板も全て日本語であり、利用は非常に難しい。(アメリカ)

③観光客増加、周遊促進施策

情報発信	<ul style="list-style-type: none"> ・観光で動いている世代は20から40代の世代で、日常的な情報取得源はインターネット。ガイドブックを見ずにスマホを使うので、広島周辺にも魅力のある場所があるということを情報発信していくべき。(シンガポール) ・広島市の観光客向けサイト「ひろしまナビゲーター」は、情報は満載で正確なものであるが観光客を引き付けるインパクトがない。観光地情報を記載するだけではなく、写真、動画を使うなど、見せ方を工夫することにより周遊を促進できる。(フランス) ・きれいな写真、面白い動画はすごい効果がある。(フランス、ニュージーランド、シンガポール)
------	---

	<ul style="list-style-type: none"> ・中国地域に留学して韓国に帰国した人に協力してもらい、中国地域の良い観光地、飲食店、行事等を発信してもらえばどうか。韓国人に限らず留学生に協力してもらい外国人の目線から書いてもらえば効果が高いと思う。(韓国) ・韓国でも個人旅行が増えている。彼らはインターネットの情報を頼りに個人旅行をしているが韓国のサイトに広島の情報あまりない。「広島」で検索すると広島の情報がズラリと並ぶようにしないとイケない。(韓国) ・J Rの駅にも観光地や観光ツアーを説明できる人がいればいい。新幹線から降りた人にすぐに説明できる人がいることが大事。海外は拠点駅に降りれば、大きく英語ガイドが表示してあり情報がわかりやすく説明してある。日本では英語の案内図はあるが情報が足りない。(アメリカ) ・外国人と日本人の考え方は全く異なり、日本人向けに考えた内容を多言語化しても外国人には全く通じず、興味を示さないと思う。(アメリカ) ・温泉の課題は知名度。三朝、皆生は日本の温泉の中では知名度が低い。温泉地で浴衣を着てそぞろ歩きしたいニーズがあるので、知名度を高めることが必要。(韓国) ・岡山は、山陰、四国、関西、九州へJ Rですぐに行ける交通のセンターである。岡山に宿泊してもらい四国や、米子、出雲大社などに気軽に便利に行けることをもっとアピールすればよいのではないか。(アメリカ)
観光コースの開発	<ul style="list-style-type: none"> ・中国地域の周遊を促すには、英語ガイド付きの滞在期間に合わせたオプションツアーを造成すればよいのではないか。例えば、一日目は平和公園、宮島。次の日は三段峡・臥竜山等でトレッキング、別の日に松江を組み込む等、各地の観光地を繋ぎ合わせる。秋芳洞もよいと思う。(アメリカ、フランス) ・広島には美術館が多いが観光客が行かない。ひろしま美術館には印象派の世界的な名画があり、それをアピールすれば美術に関心のある人の興味を引くかもしれない。(韓国) ・以前、平山郁夫美術館、しまなみ海道、尾道を回る韓国人向け観光ツアーがあり友人が参加したが評価が高かった。(韓国) ・外国人向け居酒屋ツアーを組めば面白い。夜のエンターテインメントが充実すれば宿泊が増えると思う。(アメリカ) ・世界的に地ビールがブーム。呉の地ビールをもっとアピールすれば外国人も暮れに行くようになる。(アメリカ) ・アメリカ人は野球が好きなので、カープも良いコンテンツになる。広島駅から球場までの案内をわかりやすくするこ

	<p>とが必要。(アメリカ)</p> <ul style="list-style-type: none"> ・広島には神楽という良いコンテンツがある。定期公演の情報などをもっと発信していくべき。夜の公演なので宿泊に繋がる。(韓国) ・神楽も良いと思う。ただし、ストーリーの英語解説を製作し配布することが必要と考える。(アメリカ) ・頂上からの展望が良い山のハイキングコースを紹介するのも良いと思う。(フランス) ・夜の「山賊」へ行くシャトルバスを運行してみても。(ニュージーランド) ・松江城で甲冑レンタルがあり体験したが大変楽しく興奮した。また、武者行列にも参加し、地元の方とも仲良くなれた。このような体験を観光コースに取り入れれば、口コミで広がっていくのではないか。(アメリカ) ・昨年オバマ大統領が広島を訪問した影響で「平和都市」知名度が上がっている。観光客ではないが、学生を対象に平和学習を募集してはどうか。知識も深められ平和の重要性を体感しながら勉強できる。韓国は教育熱心なので親の心をくすぐると思う。(韓国)
<p>宿泊施設について</p>	<ul style="list-style-type: none"> ・広島には良いゲストハウスがあり、地元の方と飲みながら交流できるのが楽しい。外国人観光客は、地元の方との交流を大変喜ぶと思う。(ニュージーランド) ・ホテルでの宿泊をネットで予約するため、HPに英語版があることに加え、予約フォームも英語表記が用意されている必要がある。ただし、ネットだけで解らない事を確認するために、ホテルスタッフも最低限の英語対応ができることが好ましい。(フランス)
<p>食・土産について</p>	<ul style="list-style-type: none"> ・広島のお好み焼きは美味しい。個人的には、関西風はあまり美味しくないと思う。広島風のポイントはそばが入っているところ。(シンガポール) ・フランス人は牡蠣を好んで食べる。(フランス) ・フランス人は「日本を感じるもの。かさばらないもの」が土産として好むと思う。自身は以前「ゆかた」を土産としてもらったことがある。(フランス) ・土産は食べたら無くなる食べ物ではなく旅の思い出として残るものが良い。例えば、「だるま」、「扇子」や「キーチェーン」など。宮島の「しゃもじ」も良いと思う。(ニュージーランド) ・韓国で買えない物はないので高いものは買わない。人気があるのは百元ショップ、ドラッグストアであり、小物や韓国にない薬や化粧品に人気がある。(韓国)

3. 2. 3. ヒアリング調査から読み取れること

調査対象数が限られており、個人の趣味嗜好によるところが大きいと考えられるが、傾向として以下のことが窺える。

① 訪日観光について

国を問わず日本の「食」「文化・歴史」「自然」「日本の生活」に対する関心が高い。中でも神楽等の伝統文化の観劇、武者行列への参加、甲冑や着物体験など日本に根差した文化・歴史への関心が高い。

欧米系旅行者は、自然、アクティビティを好み、自由な旅程を好む傾向にあるが、行程の中で地元住民との交流を好む声が多い。東南アジア、韓国からの旅行者も自然、文化について関心があるが、一週間以内の短期間の中で旅程を確定し、できる限り多くの観光地を周遊したい傾向にある。

② 情報発信

中国地域においては、広島以外の知名度が低く、広島の中でも宮島、平和公園以外の観光地は知られていない現状にある。

知名度を上げていくためには、インターネットをより活用し、興味を引くコンテンツによる情報発信が効果的という意見が多数あった。加えて、観光中はチラシ・MAP等の紙媒体が有用であり、分かり易く興味を引く外国人向け観光チラシ等の製作を望む声があった。

また、観光に求めるものや滞在期間等は国ごとに異なっており、ニーズに合わせた観光コースの開発及び情報発信を望んでいる。

③ 受入環境の整備

街中での案内サインやホテルスタッフの外国語対応の充実が必要であり、特に飲食店でのベジタリアン等にも配慮した外国語メニューが必要との意見が多数あった。

通信については、インターネットでの情報検索のために快適な通信環境を求めており、Wi-Fiの整備は不可欠である。

交通については、観光地までのシャトルバスの運行や山陰での外国人向け周遊交通パスの販売を求める声があった。

④ その他

特に東南アジア、韓国からの直行便の就航を望む声があった。

4. 他地域事例調査

4. 1. 先進地視察調査

4. 1. 1. 調査概要

①日程・訪問先

日 程 : 平成28年8月29日(月)～31日(水)
視 察 先 : 岐阜県高山市、飛騨市、石川県金沢市
参 加 者 : 11名(委員8名、事務局3名)

②行程

< 8月29日(月) >

11:00～12:00 高山市役所(ヒアリング)(事務局のみ)

14:50 JR高山駅 改札口集合

15:00～17:30 高山市内視察(特例案内士によるガイド付き)
(宿泊:高山市内)

< 8月30日(火) >

8:20 JR高山駅集合

(移動:高山→飛騨古川)

8:50 飛騨古川:SATOYAMA EXPERIENCE

10:00～11:30 (株)美ら地球 山田慈芳様 講義・質疑応答(内容:イン
バウンド)

(昼食:味処古川 地産地消定食)

12:30～15:00 里山サイクリングツアー

(移動:飛騨古川→金沢)

(宿泊:金沢市内)

< 8月31日(水) >

9:50 金沢市役所 1Fロビー集合

10:00～11:00 金沢市役所(ヒアリング)

11:00 解散

4. 1. 2. 調査結果

(1) 高山市役所・高山の町並み

①概要

日時：平成28年8月29日（月）

場所：高山市役所（高山市花岡町2丁目18番地）

先方：高山市 ブランド・海外戦略部 海外戦略課マネージャー 林 秀和氏

当方：フंक委員長、石橋、吉原

図表4. 1 飛騨高山観光案内所（左）、高山市内の外国人観光客（右）



②ヒアリング内容

(概要)

高山市の外国人観光客は、アジアの割合が5割程度（日本全体では8割超）であり、全国に比べて欧米系の観光客の割合が高いことが特徴。去年は、延べ36万人の外国人観光客の宿泊があった。

高山市では、外国人観光客の周遊状況を把握するため、外国人観光客向けのアンケート調査（宿泊施設での据え置き型と無料Wi-Fi利用者への依頼型）を年5回（2月、4月、8月、10月、12月）実施しており、年間約1千人の回答を得ている。調査結果から、欧州の観光客は訪日の滞在期間が2週間以上と長いこと、アジアの場合リピーターが多いこと、高山の滞在日数は2日間が平均的であること、白川郷と高山をセットで見てもらえていることなどが把握できている。

高山市での滞在日数は2日間程度であり、より長く滞在してもらう方が良いが、今の所はお客様の満足度を最優先に考え、密度の濃い時間を過ごしてもらおうようにしている。最近では、サイクリング、朝市で買ったものを使った食事づくり、和菓子屋めぐりといった体験メニューを地元の事業者が作っており、そのような半日、1日のオプションルツアーをプロモーションでは最優先にPRしている。

(プロモーション)

インバウンドに対応した事業は昭和61年から開始している。平成9年から

は海外プロモーション活動も実施しており、台湾、香港から始めて、北米、欧州、豪州でも実施してきた。北米、欧州、豪州のプロモーションでは、トロントやニューヨーク等の日本政府観光局（J N T O）の現地事務所にも訪問している。日本から訪問している地域は少ないようだが、J N T O 現地事務所と現地エージェントは密接に結びついており、J N T O に訪問し、魅力を知ってもらうことにより、J N T O からエージェントに対して高山を紹介してもらうことに繋がっている。

高山には年間400万人の観光客が訪れ、そのうち300万人が市内中心部、100万人が奥飛騨温泉郷に行っている。最近では、露天風呂を貸切利用できる施設も増えており、外国人にも受け入れやすくなっている。温泉で裸になることに抵抗がある外国人には、貸切利用できる温泉があることをプロモーションでPRしている。

フランス人は、有給休暇の消化ということから4～5月の訪日が多い。高山祭も4月にあつて、春には高山は観光客でごった返す。フランスは小さい旅行会社が訪日商品を作っており、新しい訪問先の開拓意欲も旺盛であり、旅行会社にプロモーションすることが効果的である。アメリカの場合はホールセラーに商品を造成してもらい、それをリテーラーに卸す構図であるなど、国毎に旅行商品の造成手法が異なるため、プロモーションの際もその点を理解しておくことが必要だ。

（民間事業者の意識啓発）

高山市に来る外国人観光客は、台湾、香港、タイが上位であり、中国や韓国の旅行者は、もともと数が少ない。欧・米・豪のいわゆる欧米系の外国人観光客が来る効果の1つとして、見た目に分かりやすく、民間事業者が外国人向けのサービスを始めるきっかけになるという点がある。高山では、民間事業者の意識が高く、外国人向けの商売が充実しているが、欧米系の割合が高いことが一因として挙げられる。行政としても民間事業者が本気になってもらい、外国人向けの良い商品・サービスを作ってもらうことが大事だと考えており、欧米系を積極的に受け入れていきたい。

また、欧米系観光客が増えるということは、日本人の誘客にも効果が出てくる。日本人には、もともと欧米文化へのあこがれのようなものもあり、欧米系外国人観光客が増えれば、日本人やアジア人も増えるようになると考えている。

（外国語メニュー）

飲食店のメニューの英訳補助として、費用の3分の2、50万円を上限に補助する制度がある。平成24年度までは、予算を余らせることもあったが、平成25年度以降は、予算を上回るようになった。最近では、マンガで蕎麦の食べ方を紹介した冊子を作った飲食店もあり、外国人が記念に持ち帰っているようだ。

(統計からわかったこと)

統計を取ると、最近、中東の数字が増えており、調べてみるとイスラエルの観光客が多いことがわかった。訪日イスラエル人のうち多くが高山を訪れている。その理由は、杉原千畝だった。多くのユダヤ人をナチスの迫害から救ったということで知られている戦前の外交官で、映画にもなっているが、彼は岐阜県南部の出身者で資料館が岐阜県南部の加茂郡にある。多くのイスラエル人が、杉原千畝資料館を訪れ、その後、高山に入って、白川郷、金沢、敦賀に抜けていくルートで移動しているようだ。そこで、平成27年からユダヤ人向けのルートとして杉原千畝ルートを設定し、沿線自治体による広域連携でプロモーションを始めている。

また、高山祭屋台会館では、入館者の国籍を記録しており、外国人の来館者数ランキングではイスラエル人の入場者が最も多かった。屋台会館は入館料が必要であるが、イスラエルには富裕層が多く、屋台会館のようなところでも入館料を払って見学してくれる。最も多い台湾の観光客は、6万人のうち2千人しか入館していない。入館の上位は、イスラエル(6413人)、スペイン(4420人)、米国(3921人)、オーストラリア(3108人)、フランス(2917人)となっている。これらの国は、高山に来た際に、屋台会館に入館して高山の町の歴史や文化を学んでいる。今後のインバウンドターゲット設定にあたっては、来訪者数ではなく、実際に有料施設に入館している数が多い国をターゲットとして考えた方が、地元消費単価も増えると考えている。

(特例通訳案内士)

高山市内の通訳案内士は、英語3名、中国語3名と極めて少ない。平成23年から無料ボランティア通訳を始めており、80人が登録していた。平成27年には地域限定通訳案内士の仕組みを使い、「中心市街地」限定の特例通訳案内士の制度を導入した。50人に受講してもらい、26名が合格した。特例通訳案内士はメールアドレスを市のホームページに公表し、案内を仕事としてできるようになっている。

平成28年は、9月に高山市、白川村、下呂市、飛騨市という広域エリアを対象とした特例通訳案内士の講座を設け、70名に受講してもらう予定である。語学だけでなく、歴史・文化の知識、旅行業法、実技試験なども行う。これにより36万人の外国人観光客の需要に対応していきたい。

事業者からの依頼対応、料金交渉は個人が行なっており、料金は市場原理に任せている。ガイドの人数が増えれば、料金も下がるだろうが、それぞれのガイドの資質によってサービスと値段に差ができてくるものと考えられる。

(その他)

観光関係の施設の老朽化や維持の問題があるが、高山美術館などはミシュ

ランで3つ星を取っている。民間の施設であり、それぞれの経営努力で星を維持してもらうことが望まれる。

高山市内の宿泊については、キャパシティの問題もあって、個人旅行がほとんどで団体旅行は対象としていない。中には、中国人の宿泊を断るところもある。

高山市は、香港とパリに職員を駐在させており、アジアと欧州での情報収集、情報発信を行っている。私（林氏本人）もパリに駐在した経験がある。駐在していた平成24年頃には、欧州ではすでにWi-Fiがかなり整備されていたが、日本ではほとんど使えなかったため、Wi-Fiの整備を進めるよう連絡した覚えがある。宿泊施設におけるWi-Fiの整備は、(1)無料で自室利用可、(2)有料で自室利用可、(3)無料でフロント利用可、(4)有料でフロント利用可、(5)利用不可、の5段階あり、日本では(4)の有料でフロントのみ利用可という状況が多かった。豪州も日本と同じで島国ということからか有料の場合が多いようだ。

③現地視察状況

図表4. 2 現地視察状況



高山祭屋台会館



特例案内士伊藤さんによる説明



10カ国語の市内案内マップ



飛騨高山観光案内所

(2) 里山サイクリング (SATOYAMA EXPERIENCE)

①概要

日時：平成28年8月30日（火）10時～11時30分
場所：(株)美ら地球（飛騨市古川町式ノ町8-8）
先方：(株)美ら地球 取締役 山田慈芳氏
当方：フंक委員長ほか

図表4.3 (株)美ら地球の山田氏の講義（左）、サイクリングツアー（右）



②ヒアリング内容

(SATOYAMA EXPERIENCE)

最初は飛騨里山サイクリングとしてスタートして、平成26年からサイクリングだけでなくインバウンドツーリズムを飛騨古川の地で行っている。サイクリングは、観光スポットには行かず、田んぼに行って説明し、神社で休憩を取り、市場に行くといった体験をしてもらっている。7割以上が外国人で田んぼを見たことがない人が参加している。そこで当たり前の普段の生活を見てもらっている。

文化プログラムでは、飛騨の食文化を体験してもらおう。平成28年6月までは、日本酒の作り方を学習するプログラムもあった。タウン&ビレッジウォークでは、種倉集落の棚田を見学してもらったり、飛騨の匠の技術を学んでもらうというものである。飛騨地域は昔、養蚕が盛んに行われたことから大きな民家が多い。そこをリノベーションして、IT企業などに長期間滞在してもらおう。

カスタムツアーでは、自分たちしかできないツアーを開催している。地域の祭りの開催情報を収集し、当日、現地に外国人観光客を連れて行き、実際に祭りを体験してもらおう。シンガポールの人が祭りの様子をNHKの放送で見て、関心を持たれ参加したということがあった。

古民家をリノベーションするのに、工事の手伝いをする飛騨の民家お手入れお助け隊というボランティア活動があって、外国人にも参加してもらっている。

我々の活動はエコツーリズムともいえるのだが、こうした自然・農村体験

ツアーは、日本ではまだ数が少なく普及していない。豪州の客が多いのは、日本と時差がないこと、体験型を好む傾向にあることだろう。欧米豪の客は、長期滞在で消費額が多い。ほぼ100%個人旅行で日本に2週間滞在する中で飛騨エリアに2泊するというのが標準的なケースである。東京と京都は必ず訪問し、高山、金沢を経由する場合が多い。

(情報発信)

当社は、トリップアドバイザーにネット登録している。アウトドア・アクティビティのカテゴリーに分類されている。そこに今まで550件程度のコメントがあった。参加者にはトリップアドバイザーを見て来たという客も多い。また、旅行ガイドであるロンリープラネットを見てからという客も多い。

トリップアドバイザーのコメントによって、何が観光客にとって価値があるものかがわかり、事業の参考になる。「ツアーガイドがよかった」、「里山の風景がよかった」、「大きなツアー会社のメニューにないところに行かれた」、「田んぼがみられた」といったコメントである。また、日本人観光客も外国人と同じツアーに参加して異文化交流ができたというコメントもある。

(ガイドの役割)

ガイドは、ゲストと地域を繋ぐ役割をしている。スタッフは全員が飛騨以外のよそ者であり、海外での居住経験を持っている。元サラリーマンや元教員など職種は様々である。常に旅人の視点と地域を外から見るのが重要であると考えます。平成27年のガイドツアーの実績は、外国人2,046名、日本人778名となっている。外国人では、米国、豪州、英国の順で数が多い。豪州は、スキーなども兼ねるリピーターの数が多い。

(プロモーション活動)

海外での商談会も毎年参加して、海外のエージェントに当社の事業を紹介している。平成26年米国とフランス、平成27年英国と豪州で商談会に参加している。最初は、エージェントからの送客はなかったが、最近では約3割がエージェントからの送客である。

(地域とのかかわり)

エコツーリズムの場合、地域の人々の役割にとっても大きい意味がある。ツアーで実際出会う人々である。大きく分けると①住民（農家、小学生など）②宿泊業者・飲食店、③酒造業、和菓子店に分類できる。農家や小学生は、サイクリングツアーで、たびたび外国人に会うことから、外国人に対する違和感がなくなっている。休憩時間に味噌せんべいを食べてもらって、気に入ってお土産に買って帰られることも多い。

(地域資源マネジメント)

我々の事業は、まず地域資源にどのようなものがあるのかという調査から始める。そして、サービスの開発、マーケティング、サービスの提供と展開している。中でも地域資源マネジメントは重要であり、地域資源の維持・継承、コミュニティとの関係づくり、啓発活動といったことが欠かせない。

(その他)

最初は、岐阜県の受託事業で古民家の調査やサイクリングプロジェクトからスタートした。平成27年になって、何とかビジネスとして軌道に乗ってきたというところである。スタッフ10名は全員通年雇用である。冬季の12月20日から3月20日までは雪の影響でサイクリングができない。その間の収入の確保が課題でもある。ツアーの価格は海外での事例を参考にしている。国内ではやや高めであるが、海外に比べると高くない水準である。

今までに地域とのトラブルや苦情は1件もない。ツアーの参加者もマナーのよい客が多い。外国人観光客が自然な存在として住民に捉えられるようになってきた。マスコミにも紹介されて有名になっている。人口が減少している中で観光客が来て、賑わいが戻ってきている。

図表4. 4 現地視察の様子



田園風景の中でのガイド説明



田園風景の中のサイクリング



名所に立ち寄りガイド説明



お茶と地元のお菓子で休憩

(3) 金沢市役所

①概要

日時：平成28年8月31日（水）10時～11時

場所：金沢市役所（金沢市広坂1丁目1番1号）

先方：金沢市 経済局 営業戦略部 観光政策課 誘客推進室 室長 上出憲之氏

当方：フंक委員長ほか

②ヒアリング内容

(概要)

平成27年の北陸新幹線の開業により、三大都市圏から金沢市に2時間半で行くことが可能となった。その効果もあって、平成27年には金沢地区の年間入込客数が800万人程度から一気に1千万人を超えた。

外国人観光客の数を兼六園の入園者数で見ると、平成24年11万4千人から平成27年には29万2千人と2.5倍以上になった。これには、JRのレールパスの利用によるところが大きい。北陸アーチパスというのがあるが7日間2万4千円で大阪⇒金沢⇒東京で使える。

訪日客のうち半数が台湾からの旅行者である。金沢出身の八田與一技師が台湾南部でダム等の建設をして地元の発展に貢献したということである。兼六園では、欧米豪の旅行者が高い伸びを示している。

(広域観光周遊ルート)

訪日外国人向け広域観光ルートとしては、①ゴールデンルート、②北陸飛騨信州3つ星ルート、③昇龍道ルート、④新ゴールデンルートなどがあるが、中でも3つ星ルートを重点ルートと考えている。また、北陸新幹線を利用する新ゴールデンルートも売り込んでいきたい。

金沢では、歴史・伝統・文化体験が可能である。茶道も盛んで、実際にお点前を見たいとか、お茶をたてたいというリクエストが多い。また、着物の着体験などのニーズもある。天正11年に前田家がこの地に来てから、大きな戦争や災害がなく、古い建物が多数残っており、文化もある。

(プロモーション活動)

現在、フランスに1名誘客コーディネーターがいて、欧州におけるプロモーション活動を行っている。パリのJAPAN EXPOでも金沢を紹介する出展を行った。この10月には、イタリアのミラノで市長が金沢の文化などについて講演をする予定である。また、ここで金沢の芸妓の踊りが披露される予定である。米・豪については、スキー客の誘致を進めている。

HISの海外の支店には、金沢のパネルや工芸品の展示をしている。ただ、金沢については、海外で知名度が低いという課題もある。

（海外誘客の取組（国の支援））

平成28年1月、多くの外国人旅行者に選ばれ訪日外国人旅行者を地方へ誘客するモデルケースとして全国で金沢市、釧路市、長崎市が選ばれた。これを契機に、スマホのサイトで7言語に対応する情報発信ができるなど更なる誘客に向けた取組を進めていく。

（特例通訳案内士）

金沢には国家資格の通訳案内士が35名、ボランティアガイドが130名いる。ただ、国家資格の案内士になるのはとても難しい。そこで11月、12月に特例通訳案内士の講習を実施する予定である。40名程度の講習で半数の20名の合格を考えている。TOEIC730点以上。金沢市として仕事の斡旋という意味で行うわけではない。

（3つ星ルート）

この広域観光ルートはフランスのミシュランガイドで3つ星に選ばれた地域を結んだものである。平成25年からパンフレットを作って観光需要の開拓を進めてきた。最初は補助金を付けていたが、民間のバス会社としても採算がとれるようになり、3往復から10往復に増便されている。平成28年4月から松本城が追加となった。

（宿泊事情）

新幹線の開業によって、金沢市内で、MICE（国際会議、学会、イベント等）が行われる回数が増えた。そのため時期によっては、宿泊ができにくくなったり、ホテルの料金が高騰するといった話も聞いている。一方でゲストハウスが増えており、そこを利用する外国人観光客も多い。

図表4. 5 現地視察の様子



外国人観光客に人気の金沢 21 世紀美術館



ひがし茶屋街での外国人観光客の様子

4. 1. 3. 参加者感想（里山サイクリング参加者のみ）

（1）里山サイクリングの感想

参加した感想として、外国人に好まれるコースになっており、満足度の高いアクティビティとして評価する一方、「サイクリング愛好者には物足りない」「自転車のポテンシャル・整備状況に不安を感じた」という声もあった。また、ガイドのクオリティが高い点、地域住民に受け入れられている点が評価されている。

ツアー内容について（良い点）	・アップダウンが少なく、また、車の往来の少ないコースのため、非常に走りやすく、自転車に不慣れな観光客も楽しめる。
	・都会を中心に観光する外国人には、新鮮だと思う。
	・外国人目線に加え、国籍、宗教、文化、信条などを汲み取ったコースアレンジにも対応でき、Trip-Adviserの評価にもあるように外国人満足度は高いのではないかと感じた。
	・実走においては、外国人の好むアイテムを繋げ、古川町並→巨大鯉→城跡堀（石垣）→田んぼ→飛騨牛舎→湧き水（お茶・煎餅）の10km弱コースをクイズ形式を交えゆっくりと会話を楽しみながら散走できる工夫がちりばめられていた。
	・一般的なサイクリングのイメージとは違い、田舎の生活を感じることができ非常に満足度の高いアクティビティだと感じた。
	・日本の田舎を感じたい人や文化生活に触れたい人へのニーズを捉えている。
ツアー内容について（改善点）	・スタンダードツアーは自転車入門者向けだが、自転車に乗り慣れた人にはもの足りないだろう。
	・自転車は、個人的な好みだが、荷物を背負って走るのが好きではないので、荷台か、かごがほしい。また、後ろから足を回すことは人によってやりにくいので、真ん中が低い（棒がない）タイプもあったほうがいい。
	・コースがショートという事もあり、自転車を語るのは難しいと思うが、サイクリングを主眼において期待すると、使用した自転車のポテンシャル・整備状況に不安を感じた。これで距離が更に長くなり、上り下りがキツくなると怪我や事故も含めて困難と感じる。自転車の持ち込みが可能であればより楽しめそうだ。
	・距離の割には説明ポイントが多いため、サイクリング自体を楽しむために参加した観光客にとっては物足りないのではないかと。
ガイドについて	・ガイドはとても上手だったが、少し、話が長いように思う。
	・特筆すべき点として、ガイドさんのクオリティは高いと思う。

	<ul style="list-style-type: none"> ・「こんな場合、英語ではどう説明するのか」という質問の大半はしっかりと対応でき、十分満足できる応対ぶりと感じた。 ・ガイドが非常にフレンドリーであり、このサイクリングツアーがウケているのはこの部分が大きい。 ・インバウンドにはツアーガイドが必要であろうが、日本人には地図の提供とレンタサイクルで十分かも知れない。
地域との連携について	<ul style="list-style-type: none"> ・ SATOYAMA EXPERIENCE の対応も良く非常に快適であった。ツアー中、すれ違う住民の方々の印象もよく、催しとして受入れられていることが実感できた。 ・ 飛騨牛飼育場に許可なく入ることが許されていたり、一般民家の見学も快く受け入れてもらえたりと、外国人が知りたい日本の生活を提供できているのは素晴らしい。地元との良好な関係構築ができている証であろう。
事業モデルについて	<ul style="list-style-type: none"> ・ 事業として成り立たせるためのハードルはやはり高いものを感じざるを得ないが、(株)美ら地球のように自転車観光案内の適正な価格設定や地域の紹介レクチャーやインターンシップの受入れなどもしっかり対価を得ることで持続可能な事業モデルを構築していくことが重要と再認識。

(2) 里山サイクリングツアーの中国地域での実施可能性

中国地域でも同様の事業は十分可能であるという声が多い一方、事業を担う人材・団体が課題として挙げられている。また、「日常風景の説明でツアーが成立するというところに気づくのが難しい」など事業展開を行う上での外国人ニーズの捉え方が課題として挙げられている。

中国地域での実施可能性	<ul style="list-style-type: none"> ・ 外国人が志向する観光資源は飛騨古川で確認できたように、中国地域の里山であれば大半の地域は実施可能ではないか。 ・ 既に活動している民間プレイヤーが持ち得ているノウハウの共有化や広域プロモートし、そこに外国人視線をアドオンするだけでも中国地域のサイクルツーリズムの活性化に貢献できるものと思料。 ・ コンテンツ自体は、どこにでもある田舎風景であり“ここしかない”というものはなかったと思う。人財さえあれば、広島でも十分実施可能だと思う。 ・ 個人的な体験を言えば、屋久島の縄文杉トレッキングのガイド有と無に関連して考えることができた。つまり、ひとりでも楽しめるし、ガイドがいれば、別の楽しみ方もあるというような。広島の山間部は坂が多いが、自転車がなくともガイドトレッキング(ウォーク)で、農村等を周ってみるのもいいのかもしれない。
-------------	---

	<ul style="list-style-type: none"> ・充分可能だと思う。
実施可能性のある場所について	<ul style="list-style-type: none"> ・町並みと田舎の景観の組み合わせは、御手洗、竹原などにある。また、今日本人に人気が高まっている江田島なども、市内からのアクセスが便利で、海をみながら走れる魅力がある。公共交通手段のアクセスも必要だが、今進めているバスパスと組み合わせると、可能だと思う。
	<ul style="list-style-type: none"> ・山口県長門～萩、島根県松江、広島県安芸高田など、場所的には設定可能かと思料。
	<ul style="list-style-type: none"> ・説明内容は、特に飛騨でなくても可能であるため、山口県内で同様の説明ができる場所は多い。飛騨にはない海の景観を組み合わせることもできるのではないかと感じた。
	<ul style="list-style-type: none"> ・萩や下関ではママチャリだが、従来、レンタサイクル観光が可能。同じ形での実現は難しいが、プロモーションなどはヒントになった。
人材・団体について	<ul style="list-style-type: none"> ・人材については、まず、広島市内の自転車愛好者グループなどから探す方法もあると思う。
	<ul style="list-style-type: none"> ・地域におけるイベント等でサイクリングを行っているところもあるが、里山サイクリングを主体的に実施する団体が必要となる。
	<ul style="list-style-type: none"> ・外国語ができるスタッフを集め、業として成立させることができるマンパワーが不可欠である。山口県での実現可能性は高くない。
	<ul style="list-style-type: none"> ・現在、外国人に特化している訳ではないが、既に民間プレーヤー（例：S-WORKS（松江市）、瀬戸内サイクルメディア（呉市）、velo café voyAge（廿日市市）ほか）が、飯南町やとびしま海道を舞台に活動を行っており、またシマノ OVE の「散走」に共感した地域（例：真庭市）でのトライアルも始まっていると認識。
実現に向けての課題について	<ul style="list-style-type: none"> ・サイクリングだけでなく、あらゆる体験ツアーをある地域に行けばできるというような地域一体的な取り組みが必要だと思う。
	<ul style="list-style-type: none"> ・SATOYAMA EXPERIENCE でも課題となっている収益性を考えると事業主体となる個人・組織が現れるかどうか。また、各地域の住民の納得が得られるか（何のメリットがあるのか？「にぎわい」？）は最重要テーマとなるのではないか。
	<ul style="list-style-type: none"> ・観光地ではなく、日常風景の説明でツアーが成立するというところに気づくのが難しい。

（３）外国人視点の体験・滞在メニューのアイデア

外国人視点の体験アイデアとして、島や農村の生活体験が挙げられている。重要な点は外国人視点であり、ターゲットとする国のニーズを踏まえた事業展開が求められる。

島、農村の生活体験	<ul style="list-style-type: none"> ・ 広島の特徴は、市内から島が近いことであり、島の生活体験が魅力的だと思う。そのために、海の魅力を感じさせる施設（海浴いの宿、海が見えるハイキングコースなど）や体験がいい。広島市周辺に電車の駅から気軽に上って、海が見える山が多ので、その情報を発信する。例えば、忠海の黒滝山は、最近、ウサギを見に来る外国人が島に行く前か後に上っている。
	<ul style="list-style-type: none"> ・ 観光地化されていない場所での暮らし体験。地域の日常の伝統に触れる体験（農山・漁村型民泊）。例えば松江市の観光とセットにした体験メニューの提供。
	<ul style="list-style-type: none"> ・ 場所的なアイデアは無きも、過疎化が進む村落で空き家を改造してホテルにし、野山散策、川釣り、田植え、餅つき、盆踊り、蕎麦打ち、味噌造り、など季節ごとにイベントを設定し誘客できるようなエリアを創ったらどうか？
外国人視点の重要性	<ul style="list-style-type: none"> ・ 重要なのは「外国人目線」。中国経済産業局では観光資源の発掘や地域産品・サービスの見直し等に外国人アドバイザーを派遣し、より外国人満足度の高い高付加価値産品・サービスの創出に繋げていくためのトライアル事業を、今年度中国地域2箇所程度で実施予定。
	<ul style="list-style-type: none"> ・ ①買い物中心のアジア人ではなく、歴史や文化理解を訪日の目的としている欧米人をターゲットにしたこと、②欧米人が多い高山市からの誘客が可能な場所で事業展開をしていることについて着眼点がよいと感じた。
	<ul style="list-style-type: none"> ・ (高山市を案内して頂いた) ガイド伊藤さんの話で、外国人が歴史にはほとんど興味をもたないというのは、参考になる意見だった。
その他(建築、食)	<ul style="list-style-type: none"> ・ この地域においての限定的な嗜好かもしれないが、建物等への関心はたしかにどこの地域でも高いと思う。
	<ul style="list-style-type: none"> ・ 食文化などまさに食べるという体験を通して、滞在と消費に繋がればよいのではないかと思った。

(4) その他、気づき等

サイクリングツアーを通じて、新たな体験ツアーのアイデアや改善点、地方における人材確保手法、推進体制についての気づきがあった。

サービス内容	<ul style="list-style-type: none"> ・ 自転車もカヤックもハイキングも「入門」、「ちょっと慣れた人」、「上級者」のコースを明確に分けて、情報発信する必要がある。でないと、物足りなかつたり(外国人の場合)、逆に大変な経験をしていやになつたり(これは日本人の場合多いでしょう)する人が出る。また、自転車やカヤックなど、道具だけ貸し出すサービスも必要。
--------	---

	<ul style="list-style-type: none"> ・なお、ツアーガイドがなくとも気軽にサイクリングしたい方により快適でストレスのない「散走」とするためにはまだまだ IT サービスやアプリ開発などは十分とは言えず、「散走」をテーマにしたアイデアソン/ハッカソンの開催も意義ある取組と史料。
	<ul style="list-style-type: none"> ・①トリップアドバイザーを活用したプロモーション②地元と良好な関係構築の成功、③ガイド（スタッフ）の育成が、里山サイクリングツアーを事業として持続可能にしている。
人材確保	<ul style="list-style-type: none"> ・当日対応いただいた白石達也氏をはじめスタッフの多くは、飛騨に対する当初の思い入れは無く、「田舎で暮らせる」「自然と触れあえる」場所で仕事が出来ないかとリクルートした結果、たまたま飛騨古川だったし、別に他の地域でも一向に構わなかったということを知り驚く一方で、このような働き方を志向する若者がいるという前提に立てば、中国地域をはじめとする各地域においてもリクルートそのものはさほど困らない印象を受けた。 ・他地域で同様の事業を立ち上げるための人材育成についての協力は惜しまず6ヶ月程度のインターンシップ受け入れを行っているとのことなので、同様のツアーモデルを指向する地域にとっては有り難い仕組み。一方で、そのインターンシップ生が地元に戻って展開する際には多くの地元調整が想定されることからその「地域おこし協力隊」との連携など調整コスト低減に向けた取組についても重要と感じた。
推進体制	<ul style="list-style-type: none"> ・キーパーソン、人財、行政の覚悟、根底にある危機感の共有 があって、初めてインバウンド対策のスタートラインに立てるのかと感じた。 ・誰が誰のためにやるのかを認識することが重要と感じた。事業主体者と観光の対象となる場所の住民の受入れ姿勢が必要条件となろう。「何も創らず、何も壊さず」は理想だが、恐らく無理。受入れに必要な最低限の詭えは必須と史料する。

4. 2. 他地域の行政・観光関連団体調査

4. 2. 1. 調査概要

中国地域の特性を踏まえ、参考になる国内他地域の行政・観光関連団体の取組について、以下の組織・団体に対するヒアリング調査を実施した。

調査日	訪問先
平成 28 年 11 月 9 日	(株) 長崎経済研究所
平成 28 年 11 月 9 日	長崎市文化観光部観光推進課
平成 28 年 12 月 1 日	福岡市港湾振興部調整課 〃 観光コンベンション部クルーズ課
平成 28 年 12 月 1 日	(公財)福岡観光コンベンションビューロー (FCVB)
平成 29 年 2 月 1 日	(一財)田辺市熊野ツーリズムビューロー (TKTB)

4. 2. 2. ヒアリング調査結果

ヒアリング調査より得られた内容について、テーマ別に分類し、以下の通り整理した。

(1) プロモーション

国別プロモーション	<p>長崎市では、国ごとの特性を把握しプロモーション活動を行っている。</p> <ul style="list-style-type: none">・中国のクルーズ客に対しては、朝、長崎に来て、夕方、出航するまでに、いかに長崎観光を楽しんでもらい、消費額を増加させるかを考えていく必要があり、商店街との取組みを進めている。・台湾・香港は、4～5泊程度で北部九州の4県を周遊することが多く、隣県と連携したプロモーションに力を入れている。・フィリピンは、キリスト教国であるため、世界遺産登録が期待される「長崎と天草地方の潜伏キリシタン関連遺産」を中心に平戸市、天草市など関連地域との連携し、巡礼ツアーの造成を働きかけている。・タイは、FITが主流となっている。花好きなタイ人には、ハウステンボスと連携したPRも行っている。・シンガポール向けには、「世界新三大夜景」に認定された長崎の夜景を積極的にPRしている。(長崎市観光推進課)
-----------	---

ターゲットの明確化	<ul style="list-style-type: none"> ・観光戦略の基本スタンスは、「ブーム」より「ルーツ」で文化や暮らしを観光資源として活用し、「保全・保存」に重点を置き、「マス」より「個人」を対象とし、世界に開かれた「上質な観光地」を目指すというものである。この考え方を基に「FIT 客が多い」「巡礼への親和性」等の理由から欧米豪中心のインバウンドを指向している。(TKTB)
-----------	--

(2) 情報発信

動画の活用	<ul style="list-style-type: none"> ・YouTube で、福岡空港から博多駅に行く方法など何種類かのパターンの動画を公開。地下鉄のチケットの買い方などを動画で紹介している。外国人観光客は交通機関の乗り継ぎやバスの乗り方等について不安を持っている方が多いため、その方法・道順等を動画で確認することで不安感を払しょくすることが目的。中国語（簡・繁）、韓国語、英語等で作成。(FCVB) ・情報発信については、動画が有効であると考え。ただ、どこも同じような動画になっており興味をひかない。長野県志賀高原地獄谷のスノーモンキーのような目を引くものが求められる。(長崎経済研究所)
-------	--

(3) 周遊ルート・新しいツアーの開発

目的を明確にした商品開発	<ul style="list-style-type: none"> ・いかに滞在してもらうか、どこを見てもらうかを大事にして新しいツアーの造成を行っている。買い物ツアーが多いので個人旅行をしてもらいたい、一か所に集中せず分散して観光してもらいたい、といった思いから半日程度で回れるコースを設定し、船会社に対し寄港地観光PRを実施。免税店に連れて行かれないように、市内中心部のフリーツアーも紹介している。(福岡市港湾振興部)
外国人観光客が好むもの	<ul style="list-style-type: none"> ・周遊ルートについては、福岡市周辺について 20 程度のメニューやモデルコースを作ってみたが、外国人と日本人では観光に関する嗜好が異なるようである。北九州市に見事な藤棚があり外国人観光客が多いが、我々はその場所を全く知らなかったという事例もある。(FCVB) ・福岡市周辺では、太宰府が人気であるが、久留米市田主丸町のフルーツ、海の中道海浜公園の花なども東南アジアの観光客には好評である。東南アジアの観光客は、自然、四季、花、イチゴ、フルーツに非常に興味がある。(FCVB) ・長崎は、和洋中が一緒になった文化であるが、中でも、外国人は日本的なものを見たがっている。中でも、長崎検番（花柳界）、史跡料亭「花月」などは外国人に人気が高い。(長崎経済研究所)

(4) 地域の特性を活かした取組・施策

観光宿泊客増への取組	<ul style="list-style-type: none"> ・長崎は、世界新三大夜景、日本新三大夜景に選ばれている。夜の観光を進めれば、宿泊に繋がる。また、夜景をさらに美しく見てもらうように、全国から大勢の人が集まるイベント期間中は、市民に対して 20 時から 1 時間、カーテンを開けてもらう“光のおもてなし”への協力を求めている。(長崎経済研究所)
外国人観光客増に向けた施策	<ul style="list-style-type: none"> ・これからは、団体旅行ではなく FIT が誘致の主力となる。長崎さるく博で「まち歩き」の取組を始めたが、更に、観光資源を磨き魅力あるまちにして、まちの回遊性を高めていく。夜景も 1 軒 1 軒の灯りによってできている。空き家が増えれば夜景も冴えないものとなる。夜、安心して散策できるまちづくりも観光客増加のために重要である。(長崎市観光推進課)

(5) クルーズ船観光の現状、課題及び今後の施策

クルーズ船観光客の消費動向	<ul style="list-style-type: none"> ・クルーズ観光については平成 28 年から、中国系の旅行会社がい物自体を現地でしなくてもよいようなスキームを採ってきている。これは、出港前にカタログを配って申し込ませ自宅に商品が届くシステムであり、今は港に行ってもい物袋を抱えている人が少ない。(FCVB) ・中国人観光客のい物消費額は、昨年実績では一人当たり 10 万円であったが、現時点では、感覚的に爆買以前の水準である 3 万円程度に減っている。モノ消費からコト消費に移行してきたのではと思う。(福岡市港湾振興部)
クルーズ船誘致プロモーション	<ul style="list-style-type: none"> ・寄港地観光の多様化のため船会社へ営業活動を行っているが、ツアーの中身を決めるのはチャーター。船会社はチャーターに船を借りてもらっている立場なので直接的な働きかけにはなっていない。この仕組みは中国発着の特色。欧米系はあくまでも船会社が自社開発ツアーを販売している。中国は政府の方針で船会社が直接販売できない。(福岡市港湾振興部) ・クルーズ観光客の中にも徐々に個人旅行を好む人も出てきたのではないかと感じている。このような人たちには、日本の文化・自然には意外に興味を持ってもらえる。そういった寄港地観光をチャーターに働きかけをしていく予定。(福岡市港湾振興部)

<p>港湾設備以外の受入体制の整備</p>	<ul style="list-style-type: none"> ・寄港地観光の訪問先 10 位中 7 が免税店。受け入れるのは良いが訪問先の駐車場等キャパに合わないと交通渋滞の問題が生じる。誘致をするには街中の受入体制の整備が重要。クルーズ観光が原因で交通渋滞が発生すると逆効果である。(福岡市港湾振興部)
<p>クルーズ船誘致の課題及び今後の方向性</p>	<ul style="list-style-type: none"> ・チャーターもたたき合いになっており料金は過当競争。中国系免税店からのキックバックで埋め合わせるビジネスモデルもそろそろ限界ではないか。これからは、プレミアムクラスの誘致などクルーズの多様化を考えていかなければならない。(福岡市港湾振興部) ・新たな航路として、コスタクルーズが昨年より博多～舞鶴～金沢～境港～釜山～博多間を定点運行する日本海クルーズを開設。昨年は夏季のみであったが、今年から通年で実施。現状、中国発着がほとんどなので、この航路の開設により日本人利用客が増加していくことを期待し、定着するよう支援している。今後、寄港地のバリエーションを増やしていく予定。(福岡市港湾振興部)
<p>クルーズセンター</p>	<ul style="list-style-type: none"> ・税関・出入国管理・検疫を行う CIQ 棟と待合棟で構成されている。入国審査等の手続きを船内で実施する方式だと船側にも用意がいるし、CIQ 側も面倒であるため、クルーズセンターのニーズは高い。(福岡市港湾振興部)

(6) 受入環境の現状、課題及び今後の施策

<p>多言語サイン、メニューへの対応</p>	<ul style="list-style-type: none"> ・飲食店が多言語メニューを簡単に作成でき、外国人がその店舗を検索できるウェブサイトを構築し、現在 98 店舗の登録が済んでいる。これにより、外国人観光客の飲食による消費拡大を図っている。(長崎市観光推進課) ・案内サインへローマ字の表記を加え、かつローマ字表記自体がばらばらであったものをすべて統一した。(TKBT)
<p>商店街における受け入れ態勢の整備</p>	<ul style="list-style-type: none"> ・商店街の受入においては、公衆トイレが少ないこと、また、文化の違いによるトラブルの増加などの課題があったが、トイレの整備については、行政(長崎市)で整備・管理することにした。一方、商店街には、消費税免税手続き一括カウンターの設置や、無線 LAN 環境を整備するなど官民連携して受入態勢を整えた。(長崎市観光推進課)
<p>観光案内所</p>	<ul style="list-style-type: none"> ・天神、博多駅の 2 か所の観光案内所を運営。天神、博多ともカテゴリー 3 であり、英語、中国語、韓国語での対応が常にできる体制としている。運営は、天神についてはエリアマネジメント組織に、博多駅については JR 九州に運営

	<p>を委託している。カテゴリ-3を担保するためにJR九州との委託契約書の中で職員の語学力や研修の実施についても規定している。</p> <p>(博多駅は常時JR職員8名体制。天神は案内所機能を担う者が常時3名、飲食店を中心に案内する者が常時2名、ホテル案内を行う者が1名程度の計6名体制。)(FCVB)</p>
通訳案内士	<ul style="list-style-type: none"> ・長崎市エリアだけで通訳案内士の専業というのはかなり難しい。熊本の通訳案内士が長崎市や福岡市に行って案内しているという事例もある。仕事熱心で語学力だけでない人間的な魅力が必要な職種であると考え。地域限定の通訳案内士制度もあるが、長崎市でそれを生業とするのはむずかしいと思う。(長崎経済研究所)

4. 2. 3. 他地域の取組の中国地域での適用可能性

他地域の行政・観光関連団体が実施している取組事例や今後の取組の方向性の中から、中国地域でも参考となるものを以下の通り抽出した。

① プロモーション

長崎市では、国ごとに観光に対するニーズは異なっていることから、国別のマーケティング戦略を策定し、プロモーション活動を行っている。

また、長崎市、福岡市とも個人外国観光客の周遊増加を目指しており、外国人観光客のニーズを踏まえた観光コースの開発、PRなどを積極的に行っている。また、田辺市においては欧米豪を中心にプロモーションをしており、対象にあった効果的な施策を実施している。

② 情報発信

情報発信にあたっては、動画を有効に活用するなど、分かり易く印象に残るように見せ方の工夫を行っている。

③ 受入環境の整備

地域の特性を活かすとともに、地元住民や商店街との連携など官民一体となって受け入れ態勢の整備を図っている。

特に長崎市においては、夜景をさらに美しく見てもらえるように、住民を巻き込んだ取組みや飲食店への多言語メニュー作成支援など、観光資源の磨き上げやまちの回遊性を高め、魅力あるまちづくりを行っている。

福岡市では、観光案内所について地域事情に精通した適切な事業者との連携により質を担保している。

④ その他

福岡市では、中国発着のカジュアルクルーズは地元への経済波及効果が少ないため、今後、プレミアムクラスの誘致などクルーズの多様化を指向している。

5. 外国人観光客の中国地域内周遊に向けた方策

5. 1. 調査結果の概要及び方策の整理

5. 1. 1. 結果概要

これまでの調査結果について、調査フローに即して概要を整理し、中国地域内周遊に向け行動類型別に方策を整理した。

図表5.1 調査結果まとめ

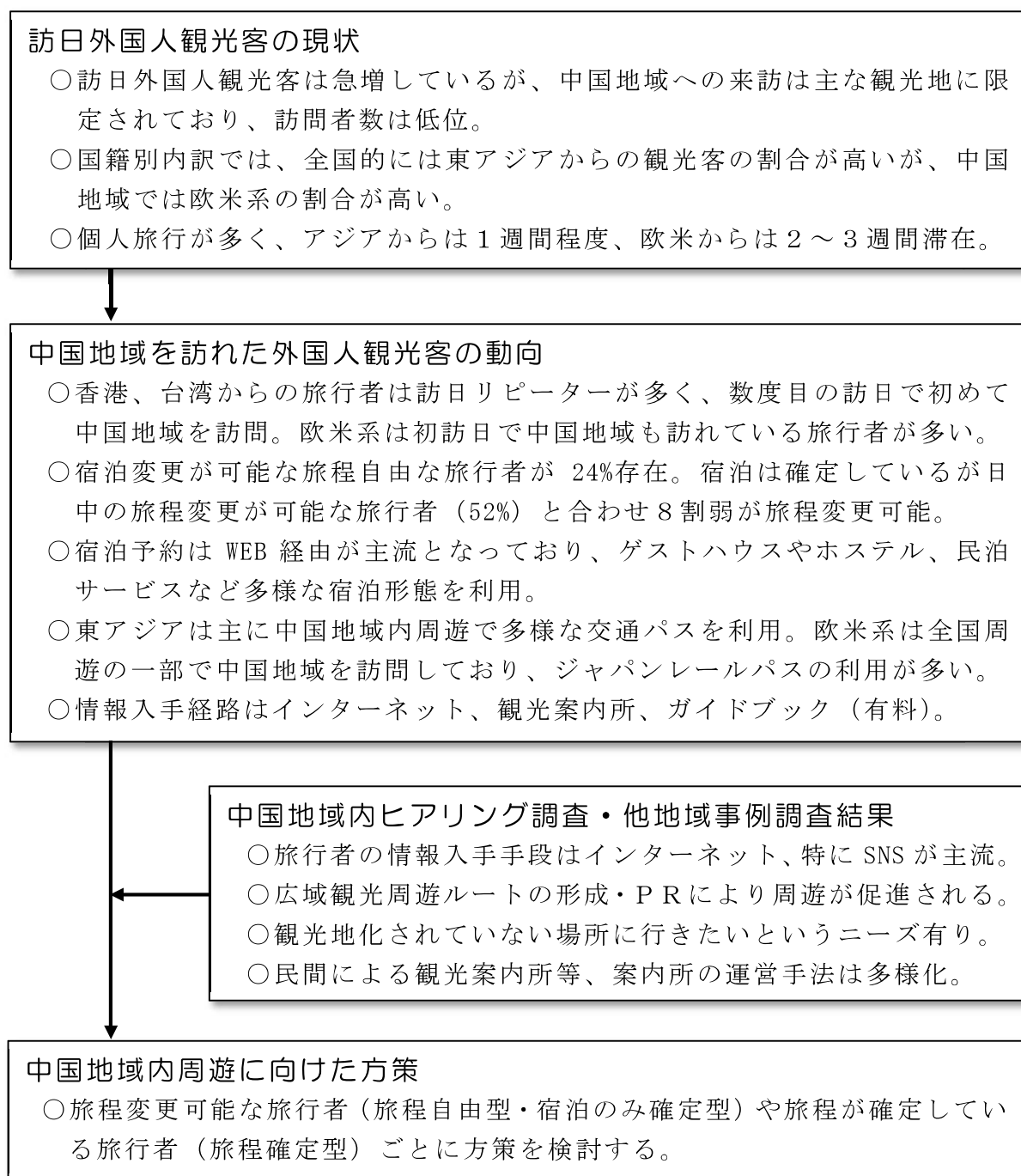

5. 1. 2. 行動類型別の調査結果概要及び方策検討の方向性

(1) 各行動類型に合わせた方策の基本的な考え方

外国人観光客の行動類型に合わせた周遊方策を検討する上で、バトラーの観光地のライフサイクルモデルが参考になる。これは観光客の行動と観光地の成長段階を関連づけることでその観光地の誘客方策を考えるものである。

これによると、まだ外国人観光客が非常に少ない「探検段階」の観光地においては、旅程が確定していない旅行者や新たな訪問先を求める訪日リピーター等の旅程自由型旅行者を対象とした情報発信の方法が最も重要となる。

外国に対する認知が高まり始めた「関与段階」の観光地では宿泊のみ確定型旅行者を対象に、さらに認知度を高める情報発信が重要となる。

観光地として認知された「発展・成熟段階」の観光地では、旅程確定型旅行者の旅程に組み込まれるよう旅行会社向けの情報発信、PR等を展開することが重要である。

行動類型と成長段階の関係から、中国地域の周遊促進に向けた方策を効果的に行うには、観光地の成長段階も意識して、まず情報発信の手法（いつ、どこで、何を、どうやって）を検討するとともに、観光地の成長に合わせた受入側の環境整備（観光資源の多言語対応、体験プログラム整備等）、観光地間を結ぶ交通アクセス整備を検討する必要がある。

図表5.2 観光地の成長段階と行動類型別の整理

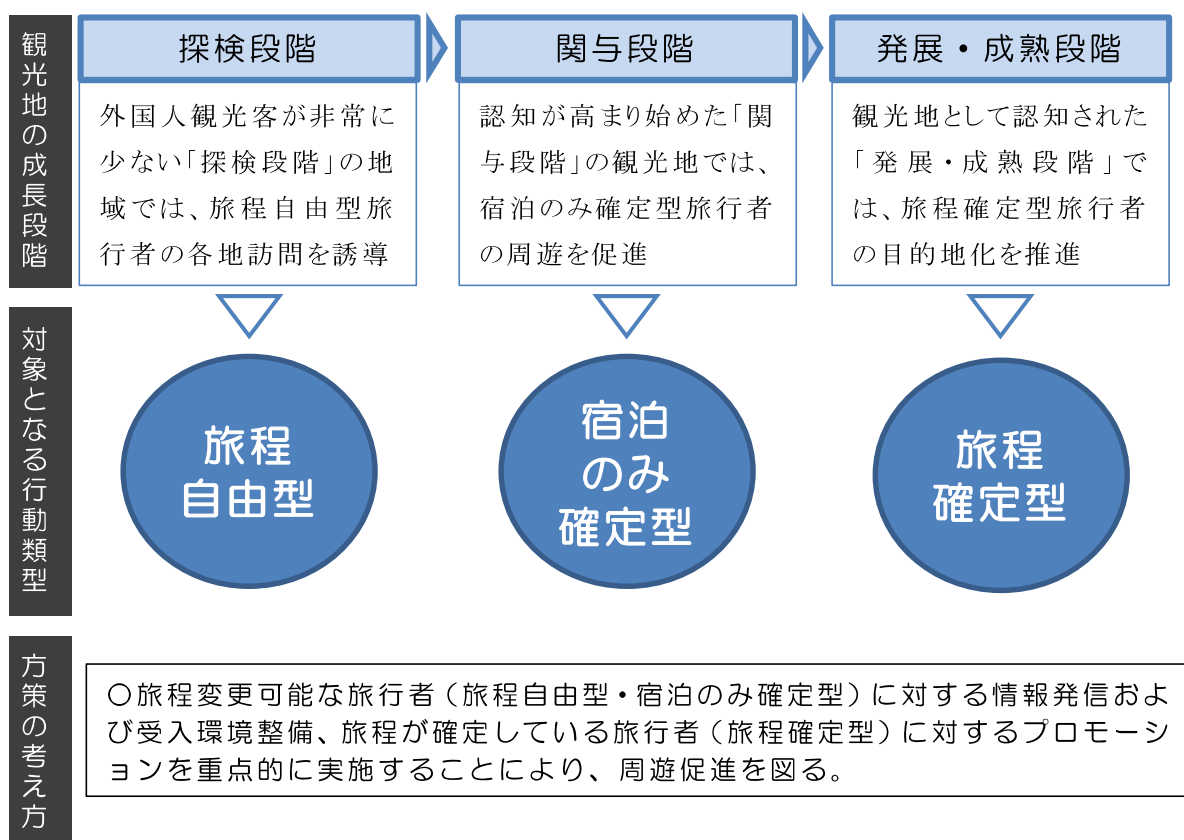

バトラーによる観光地域発展のモデル

観光地理学者のバトラー (R. W. BUTLER) は、観光旅行者 (観光需要) の動向に注目して観光地域の変遷をモデル化し、右図のような観光地域におけるライフサイクルモデルを整理している。

モデルによると、観光地域は、初期段階である探検段階から関与段階、開発・発展段階を経て成熟段階へと到達し、地域が持つ収容許容量で一旦停滞する。その後は方策により衰退傾向に向かうか、若返りを図ることが可能となることを示している。

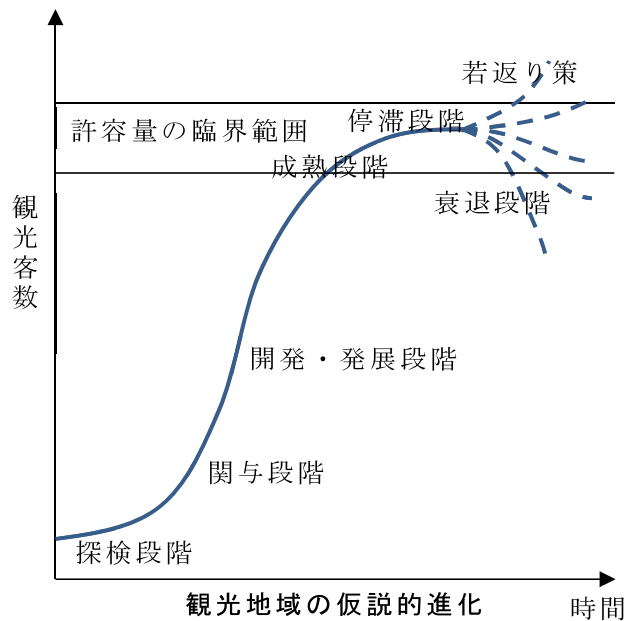

探検段階	観光旅行者の人数が少ないのが特徴。自分で旅行を手配し、不規則的な旅行パターンを行う人々。その地域独特の自然的又は文化的な特徴に引かれて訪問。地元施設を使用し地元住民と接触することが意義深い。地元住民への経済・社会生活には大きな意味をもたない。
関与段階	観光旅行者の人数が増加し、観光旅行者向けの仕事に従事する地元住民が増加する。その後、観光旅行者向けの宣伝活動が行われ、観光の基本的な市場が形成される。行政に対して、交通や観光施設の供給・改善が求められる。
開発・発展段階	かなりはっきりした観光市場が形成されている地域。地元で作られた観光施設は、外部の団体によって観光旅行者向けに特別に作られた・比較的大規模にして手のこんだ・しかも近代的な観光施設に取って代わられる。観光施設の計画立案やその提供に際して地方行政や国の参画が、ほとんどの場合確実に必要。絶頂期における観光旅行者の人数は、おそらく地元の定住人口に等しいか、あるいはそれを凌ぐものになる。
成熟段階	観光客数の総数は増加傾向だが、増加率は減少。この段階ではその地域の経済の主要な部分は観光産業と結びついている。多数の観光旅行者及び彼らのために作られた観光施設は、地元で少しも観光産業に係わっていない地元住民の中にある種の反発や不満を引き起こし、さらにその結果として、観光旅行者の活動に対し剥奪や制約を加えるようになる。
停滞段階	観光旅行者のピーク時の人数は、限界に達する。観光的に確固たる地位を築いたというイメージはあっても、そのイメージはもはや流行しているといえる状況ではない。自然的な観光対象や正真な文化的観光対象は、おそらく外から持ち込まれた「人工的」な観光施設に取って代わられている。団体行動型の大衆観光旅行者へと変わっていく。
衰退段階	より新しい観光資源を持つ観光地域と競合することができなくなり、空間的にも数量的にも観光市場を縮小することに直面する。観光産業が遠のくにつれて、土地の転売率が高まり、観光施設はしばしば非観光関連の建物に取って代わられていく。観光産業に対する地元の関与が、この衰退段階では増加することになる。
若返り対策	観光活動の基本となる観光対象に根本的な変革がなければ決して起こらない。若返りの目標の達成には、人工的な観光魅力を付加する方法と、未開発の自然資源を利用することの2とおり方法がある。

(出典) 中崎茂 (1998) 観光地域の発展と衰退—バトラーのライフサイクルモデルの紹介—、流通経済大学社会学部論叢第8巻第2号 p97-p111 より抜粋

(2) 行動類型別の調査結果概要

中国地域を訪れる外国人観光客の中で最も多い行動類型は「宿泊のみ確定型」であり、全体の半数以上を占めている。国別にみると台湾（69.2%）、香港（67.3%）での割合が多い。北米、欧州、オセアニア及び韓国からの観光客は25～30%が旅程自由型となっており、欧米系旅行者を中心に各国からの旅行者の中に「自由旅行」を楽しんでいる層がある程度存在している。団体ツアーに該当する旅程確定型は20～30%程度の国が多く、旅程確定型の旅行者が一定割合ある。これら行動類型別の利用宿泊施設や宿泊数、宿泊予約方法等の特徴を以下のとおり整理した。

図表5.3 行動類型別割合及び特徴（全体シェアの多い順）

		宿泊のみ確定型	旅程自由型	旅程確定型
全体 (n=1978)		52.2%	24.3%	23.5%
国別	東アジア (n=533)	61.7%	14.4%	23.8%
	韓国(n=111)	45.9%	27.0%	27.0%
	中国(n=54)	51.9%	11.1%	37.0%
	香港(n=29)	67.3%	11.7%	21.0%
	台湾(n=120)	69.2%	10.0%	20.8%
	東南アジア (n=31)	64.5%	22.6%	12.9%
	その他アジア (n=69)	42.0%	39.1%	18.8%
	北米 (n=284)	48.6%	27.8%	23.6%
	欧州 (n=803)	46.6%	29.5%	23.9%
	オセアニア (n=202)	59.4%	20.3%	20.3%
	アフリカ (n=8)	37.5%	37.5%	25.0%
	南米 (n=48)	41.7%	18.8%	39.6%
特徴		<ul style="list-style-type: none"> ・ 8割が日本到着前に全ての宿泊を予約している。 ・ 利用宿泊施設はホテル(43%)の他、民泊サービス利用も29%あり、多様化している。 ・ 平均宿泊数 12.3泊。 	<ul style="list-style-type: none"> ・ 利用宿泊施設はホテル(40%)の他、ホステル・ゲストハウス利用が31%あり、他の類型に比べると多い。 ・ 平均宿泊数は14.6泊と、より長期間、広範囲の旅行となっている。 	<ul style="list-style-type: none"> ・ 旅行会社を經由した宿泊予約が41%と他の類型に比べて多い。 ・ ホテルに次いで旅館(夕食付き)利用が多いことが他の類型との違い。 ・ 平均宿泊数 12.0泊。

(3) 周遊促進方策の検討方法

中国地域における外国人観光客の周遊方策の検討にあたっては、旅程変更可能性に着目して設定した三つの行動類型のうち、まず最も割合の高いボリュームゾーンである「宿泊のみ確定型」の方策を検討し、その後「旅程自由型」、「旅程確定型」の方策を検討することとした。

また、中国地域を周遊してもらうため、中国地域の魅力的な情報を外国人旅行者に提供することが不可欠であると考え、三つの行動類型ごとに、旅行者側に立った周遊促進に必要な情報の内容・入手方法(いつ(When)、どこで(Where)、どんな情報を(What)、どうやって(How))を以下の図の通り検討し、次節では行動類型別の情報発信手法及び交通・受入環境整備等について整理する。

図表5.4 周遊促進に向けた行動類型ごとの課題

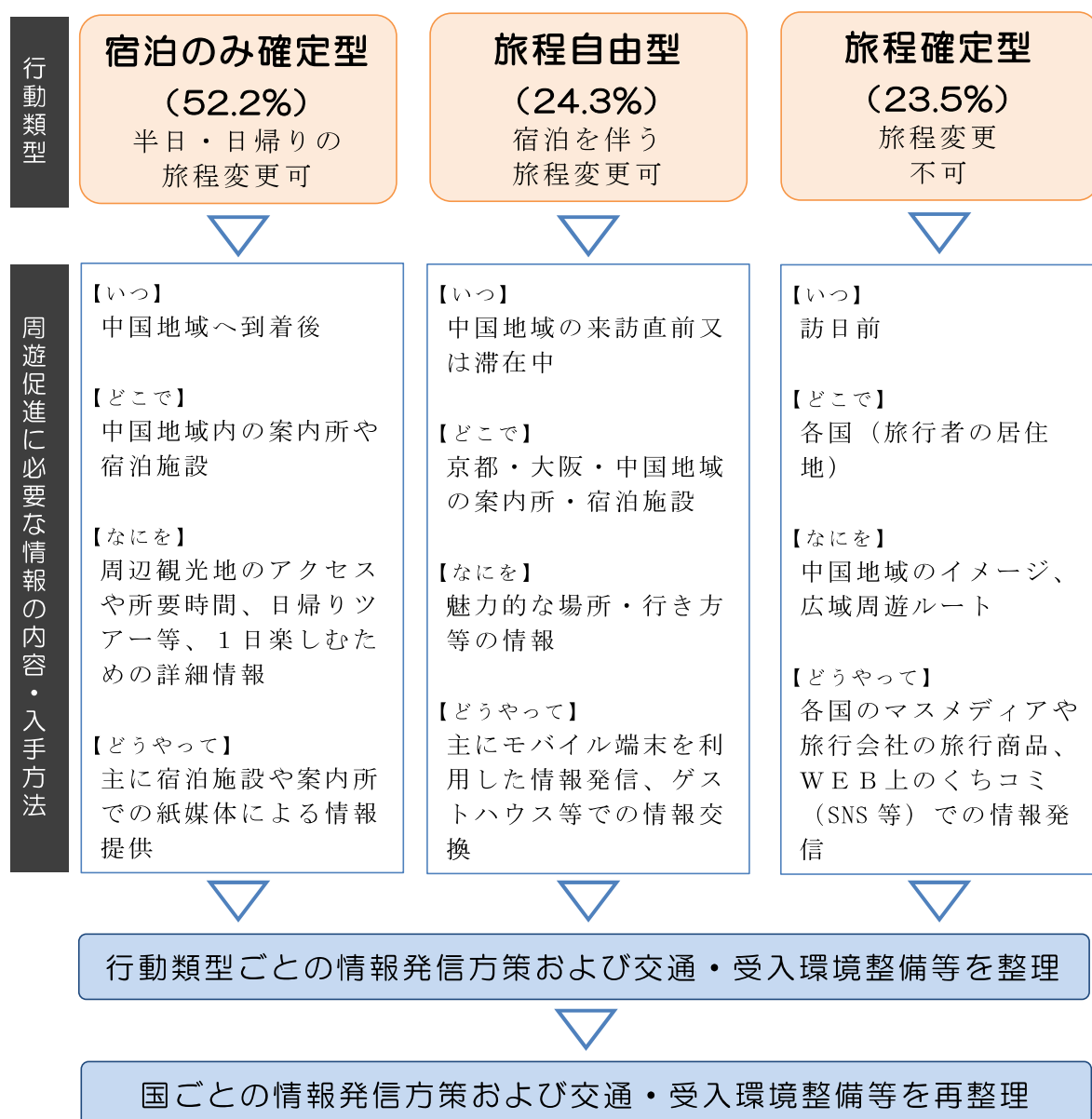

5. 2. 行動類型別の訪問実態及び方策

5. 2. 1. 宿泊のみ確定型

(1) 現状

「宿泊のみ確定型」は全体の半数以上を占めており、中国地域を訪れる外国人観光客の主体となっている。訪日リピーターが多く、地方への来訪行動がある香港、台湾では7割近くを占めている。平均宿泊数は12.3泊であり、利用宿泊施設はホテル(43%)の他、民泊サービス利用も29%あるなど多様化している。

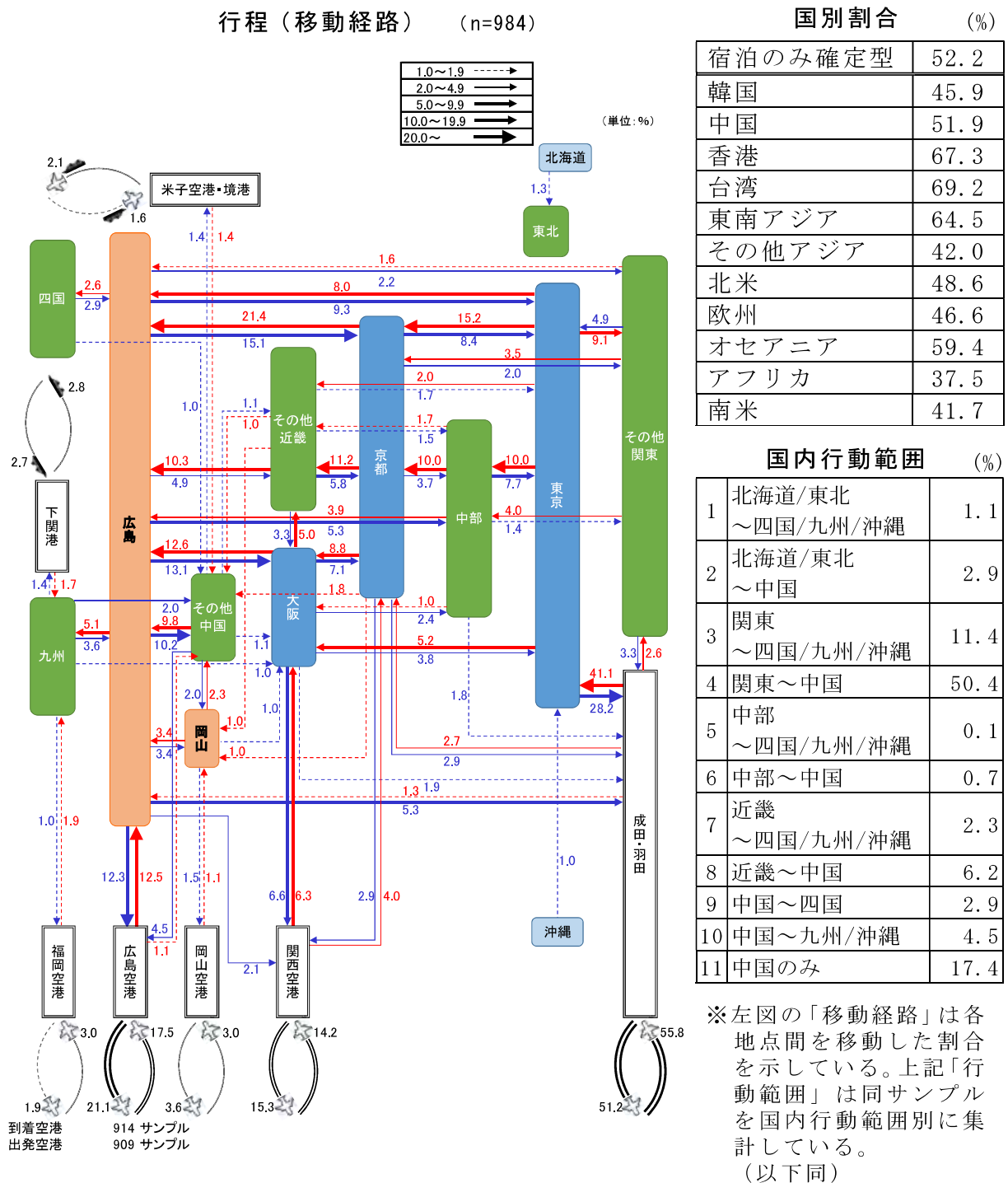

(2) 方向性・方策

「宿泊のみ確定型」の周遊促進施策の方向性として「中国地域でもっと満足」を設定し、そのための情報発信、受入環境・交通アクセス整備の方策を以下のとおり提案する。

◆「宿泊のみ確定型」の中国地域周遊促進の方向性

中国地域でもっと満足
～ Improving Tourist Satisfaction

◆「宿泊のみ確定型」の情報発信の考え方

【いつ】

中国地域へ到着後

【どこで】

中国地域内の案内所や宿泊施設

【なにを】

周辺観光地のアクセスや所要時間、日帰りツアー等、1日楽しむための詳細情報

【どうやって】

主に、宿泊施設や案内所において、一覧性があり、迅速に提供可能な紙媒体による情報提供

◆方策

情報発信

★各類型共通方策

★案内所・宿泊施設等での周遊情報提供の推進

- ・中国地域内(案内所・宿泊施設)での情報提供・情報交換など、「くちコミ」を誘発する仕組み・仕掛けにより滞在時間の延長、周遊の拡大につなげる。そのため、情報提供を行う施設側の情報共有に向けて、宿泊施設間のネットワーク化、観光地のネットワーク化を進める。
- ・特に、欧米系観光客数が多く訪れる広島市内案内所・宿泊施設においては、広島県内各地情報とともに、中国地域の各地の情報について、アクセス(利用可能な交通パス、所要時間、便数など)情報とともに提供することで欧米系観光客の中国地域全体への周遊に繋げる。
- ・また、米子空港、境港、松江等の案内所・宿泊施設では韓国や香港に対応した山陰各地の観光情報の提供、岡山空港、広島空港、山口宇部空港の案内所では就航便の出発国言語による周辺県を含めた観光情報の提供により、東アジア各国観光客の中国地域内周遊を促す。

<事業イメージ>

事業(時期)	内容	実施主体(例)
インバウンド情報共有システム構築(短期)	中国地域の観光地に関する情報(概要、アクセス、サービス等)について、外国人観光客に提供できるよう多言語情報を蓄積し、宿泊施設・案内所関係者のネットワーク(WEB上のデータベースへのアクセス権限の付与等)で共有する。	せとうちDMO、山陰インバウンド機構、中国地域観光推進協議会

★多様な宗教・信条に対応した飲食店・施設情報の発信

- ・中国地域の Recommend 情報(くちコミ)を誘発し、リピーターの増加に繋げるため、ベジタリアン、ムスリム等、多様な宗教・信条に対応した飲食店や施設の情報を整理し、WEB や紙媒体により発信する。
- ・例えば、福岡市では市内のモスク(福岡 マスジド)に監修を依頼し“ムスリムフレンドリーレストランガイド”を作成しており、中国地域内においてもイスラム文化センター等の監修を得て“ムスリムフレンドリーマップ”を作成するなど、ムスリムが飲食の可否を自ら判断できるようにすることが有用である。
- ・また、ベジタリアンやムスリム等に対する飲食店の認識が不足していると想定されることから、中国地域の観光地周辺における飲食店を対象とした研修や施設整備支援により宗教・信条に対応する施設を増やす。

<事業イメージ>

事業(時期)	内容	実施主体(例)
ベジタリアン等対応飲食店マップ作成(短期)	多様な宗教・信条に対応した飲食店や施設の情報を収集し、WEB上又は紙媒体(マップ、小冊子等)で情報発信する。飲食店情報は、宿泊施設や観光案内所で提供する。	各県、経済団体(協力:中国運輸局、市町村)

○半日・1日を楽しむ詳細情報の発信

- ・宿泊施設・観光案内所を起点とする半日・1日程度の周遊ルートについて、観光地の紹介だけでなく、アクセス(経路・運賃)や飲食店等の詳細情報について整理し、宿泊施設・観光案内所において問合せに応じて情報提供を行う。
- ・具体的には、「明日、どこかお薦めの場所がないか」「午後から3時間程度時間があるが、どこかお薦めの場所がないか」等の問合せに対応できるよう、広島市内であれば三段峡、尾道、呉等の周辺観光地や市内散策コースの情報を、1時間、3時間、6時間、1日のルートとして整理し、観光客に配布できるマップ等の作成を行うことにより周遊を促す。
- ・なお、今回のヒアリング調査では在住外国人が作成するマップが分かりやすいと評価されていることから、マップ作成にあたっては在住外国人の協力のもと、外国人の興味を惹く、分かりやすい情報整理に留意する。

<事業イメージ>

事業(時期)	内容	実施主体(例)
1日ルートマップ作成(短期)	宿泊施設・観光案内所から観光地を巡り、宿泊施設又は主要駅まで戻る1日ルートを作成し、ルート上の観光資源、経路、所要時間、料金、飲食店情報等の詳細情報を整理し、マップとして作成する。	宿泊施設、市町村

★既存観光コンテンツの多言語化推進

- ・外国人観光客のニーズとして日本の「食」「文化・歴史」「自然」「日本の生活」が挙げられている一方、ヒアリング調査では「寺・神社に興味があるがその違いが判らない」「飲食店の店頭で英語メニューや英語対応ができる等の表示があれば入りやすい」等の意見があることから、観光資源の案内・メニュー表示、誘導看板、注意文書等について、多くの外国人観光客が利用できるよう多言語化を進める。
- ・多言語化にあたっては、欧米系観光客の多い広島市周辺では英語やフランス語対応から進めるなど、地域の観光客属性に応じた柔軟な対応を行う。

<事業イメージ>

事業(時期)	内容	実施主体(例)
インバウンド「最初の一步」支援(短期)	外国人観光客の利用ニーズはあるが、日本語以外の言語に対応できていない施設・サービスを対象に、まず英語対応を支援する。	市町村 (協力：中国運輸局、各県)

★外国人対応人材育成

- ・既に外国人向けのサービス展開を行っている事業者等を講師として、外国人向けサービスセミナー、外国人対応ガイド養成講座、案内所・宿泊施設スタッフ向け現地研修等、中国地域の周遊を促すための人材育成を行い、中国地域の外国人対応関係者のネットワーク化を図る。
- ・特に、中国地域の宿泊施設においては、英語対応可能な人材の雇用は増えているが、中国地域内を周遊したことが無いなど中国地域内の観光資源についての情報・訪問経験が不足しており、スタッフを対象としたモニターツアー等、中国地域内の周遊促進に向けて実際に訪問する機会の提供を進める。

<事業イメージ>

事業(時期)	内容	実施主体(例)
インバウンド対応セミナー(短期)	外国人観光客向けサービスの充実に向けて、飲食店、宿泊施設、交通事業者等を対象としたセミナー等を実施する。	観光庁、各県 (協力：市町村、宿泊施設)
案内所・宿泊施設スタッフ等への研修ツアー(中長期)	外国人観光客から直接問合せを受ける案内スタッフ、通訳案内士、ガイド等の知識・経験を向上させ、「くちコミ」を誘発するため、中国地域内の観光案内所・宿泊施設のスタッフを対象として、中国地域内各所を巡るモニターツアーを実施する。	観光庁、各県 (協力：市町村、宿泊施設)

★外国人観光客に使いやすいフライトスケジュールの直行便整備

- ・中国、韓国、台湾、香港からは中国地域への直行便が就航しており、中国地域内周遊がみられるが、直行便の就航していない東南アジアからの旅行者は、関西、九州に留まり中国地域への周遊があまりみられない状況をふまえ、東アジアからの直行便の増便、東南アジアから直行便の就航等、中国地域内の周遊に直結する使いやすい直行便を整備する。

<事業イメージ>

事業(時期)	内容	実施主体(例)
定期直行便 拡充 (中長期)	中国地域が目的地となるよう、東アジアや東南アジアの各国をターゲットとした魅力の創出を行い、LCCを含む各国の航空会社へのPR、トップセールスにより国際定期便の就航に繋げる。	DMO、各県 (協力:中国運輸局)

○中国地域の各拠点を発着する日帰りツアーの造成

- ・当日、翌日の予定が決まっていない旅行者に対して滞在時間延長を促し、日帰り圏の周遊を促進するため、「他の観光客が行っていない場所(Off the beaten track)」を巡るツアー等、中国地域の交通拠点(又は主たる宿泊施設)を発着場所とする半日・日帰りオプションツアーを整備する。

<事業イメージ>

事業(時期)	内容	実施主体(例)
中国地域オプションツアー展開 (中長期)	交通拠点(又は主たる宿泊施設)を発着場所とする半日・日帰りオプションツアーを開発する。また、オプションツアーの情報については宿泊施設や観光案内所において共有する。	旅行事業者、交通事業者(バス、タクシー) (協力:中国運輸局、各県、市町村)

5. 2. 2. 旅程自由型

(1) 現状

欧州、北米、韓国は3割近くが旅程自由型であるが、中国、香港、台湾は約1割と少ない。利用宿泊施設はホテル(40%)の他、ホステル・ゲストハウス利用が31%あり、他の類型に比べると多い。平均宿泊数は14.6泊と、より長期間、広範囲の旅行となっている。

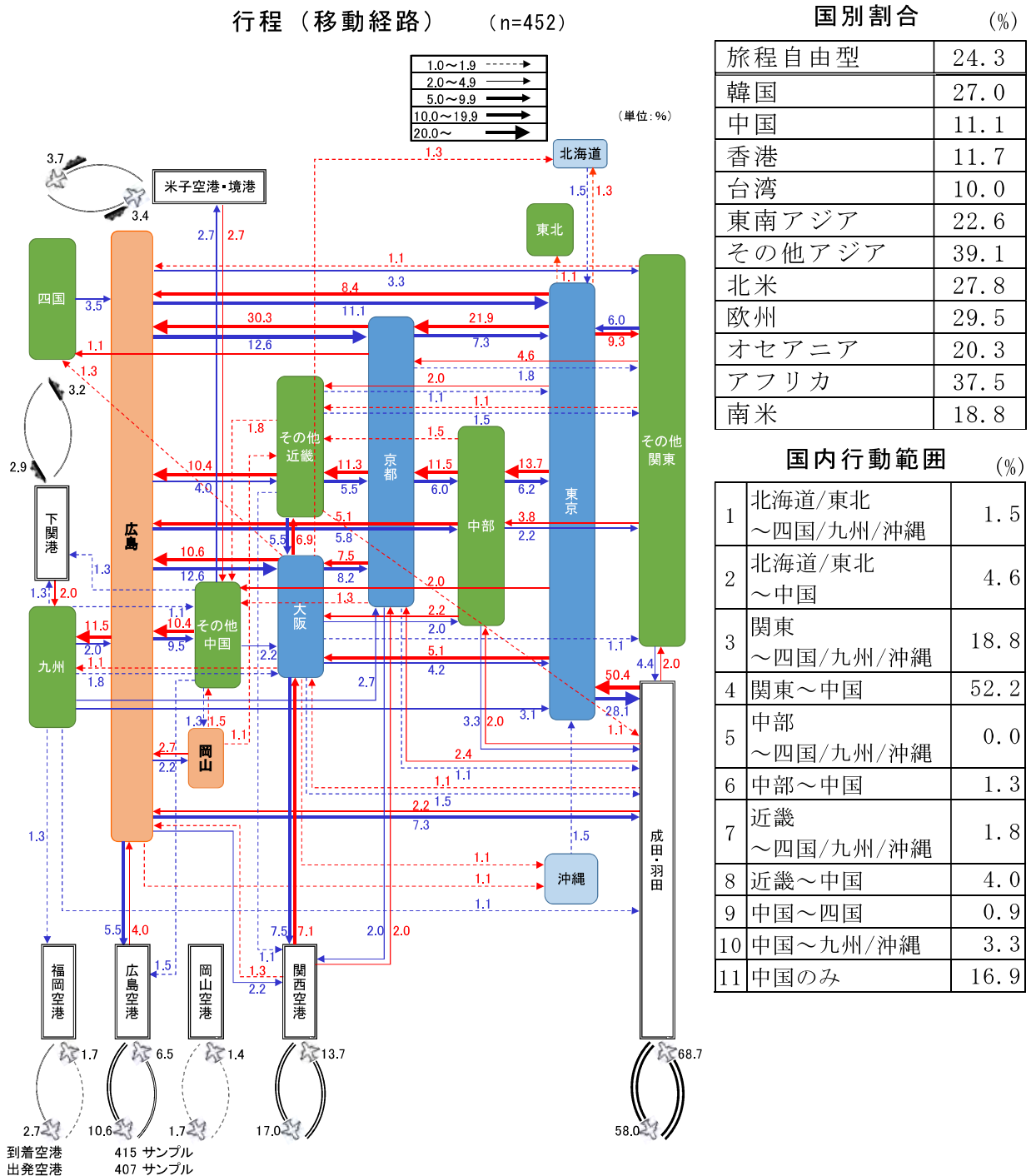

(2) 方向性・方策

「旅程自由型」の周遊促進施策の方向性として「中国地域でもう1泊」を設定し、そのための情報発信、受入環境・交通アクセス整備の方策を以下のとおり提案する。

◆「旅程自由型」の中国地域周遊促進の方向性

中国地域でもう1泊 ～ One More Stay

◆「旅程自由型」の情報発信の考え方

【いつ】

中国地域の来訪直前又は滞在中

【どこで】

京都・大阪・中国地域の案内所・宿泊施設

【なにを】

魅力的な場所・行き方等の情報

【どうやって】

主に、旅行者自ら検索・情報収集可能なモバイル端末を利用した情報発信や、ゲストハウス等での旅行者同士又はスタッフとの情報交換

◆方策

情報発信

○ゲストハウス等における周遊情報発信

- ・旅程自由型の旅行者のうち3割が「 hostel・ゲストハウス」を利用しており、他の類型に比べて多い。ゲストハウス等においてはフロントやロビーにおいてスタッフと旅行者又は旅行者同士の情報交換が行われており、中国地域内のゲストハウス等において、次の訪問先が確定していない旅行者に対して「次の魅力的な行き先」として中国地域内の各所を紹介することにより、周遊を促す。
- ・また、お薦めの宿泊施設情報の提供により、次の訪問先が確定すると考えられることから、中国地域のゲストハウス同士のネットワーク化をすすめ、情報交換を行うことにより、旅程自由型旅行者の中国地域内周遊を促す。

<事業イメージ>

事業(時期)	内容	実施主体(例)
ゲストハウスネットワークの形成(短期)	SNS等を活用し、中国地域内のゲストハウスをネットワーク化し、新たな外国人向けサービスの情報や中国地域内の魅力ある観光地情報を共有する。	せとうちDMO、山陰インバウンド機構、中国地域観光推進協議会

情報発信

○京都・大阪での周遊情報提供の推進

- ・旅程自由型旅行者は、他類型に比べて訪日旅行が長期化、広域化しており、中国地域を訪れる前に京都・大阪を訪れている旅行者が多い。直前訪問地である京都・大阪において、中国地域フェア等のイベントだけでなく、民間観光案内所と提携した中国地域の情報発信等を継続的に行い、中国地域への誘客を図る。

<事業イメージ>

事業(時期)	内容	実施主体(例)
京都・大阪での継続的な情報発信 (中長期)	京都・大阪における中国地域の情報発信拠点の設置等、中国地域を訪れる前の旅行者に情報提供する仕組みを構築する。	せとうちDMO、山陰インバウンド機構、中国地域観光推進協議会

交通・受入環境等

○周遊手段の多様化

- ・旅程自由型旅行者を中心に、個人客の周遊拡大に繋げるため、中国地域全体を周遊できる交通パスや、レンタカー利用を促進する。

<事業イメージ>

事業(時期)	内容	実施主体(例)
インバウンド向けレンタカー利用簡便化 (短期)	空港や主要JR駅等の交通拠点において外国人観光客が簡便に手続きできる仕組み(認証情報の共有、一元化等)の導入等、全国に先駆けた外国人旅行者のレンタカー利用促進策を展開する。	レンタカー事業者、DMO、国(中国経済産業局、中国運輸局)
中国地域周遊パス整備 (中長期)	広島県バス協会が提供している「Visit Hiroshima Tourist Pass」を参考に、より広範囲の移動が可能な交通パスを整備する。	交通事業者 (協力:中国運輸局、各県)

交通・受入環境等

○日本人の暮らし体験プログラムの整備

- ・地域住民と接する機会を求める外国人観光客ニーズを捉え、宿泊増に向けて、農村・島しょ部滞在プログラムや居酒屋ツアー、夜神楽鑑賞等、日本人の日常的な暮らしを体験する滞在型又は夜型プログラムを整備する。

<事業イメージ>

事業(時期)	内容	実施主体(例)
滞在型プログラム整備 (短期)	農村地域や島しょ部等において、宿泊を伴う生活体験プログラムを整備する。	各県・市町村 (協力:観光庁)
夜型プログラム整備 (短期)	都市部、温泉地等の既存宿泊施設周辺における夜型体験プログラムを整備する。	各県・市町村 (協力:観光庁)

交通・受入環境等

○外国人観光客対応宿泊施設の整備

- ・ゲストハウスや民泊サービス利用の拡大を踏まえた多様なサービスを提供する宿泊施設の整備を促進する。特に、中国地域の農山漁村地域への周遊拡大を図るため、里山、里海を体験できる民宿等の開業支援を行う。

<事業イメージ>

事業(時期)	内容	実施主体(例)
中山間インバウンド民宿開業支援 (中長期)	宿泊施設が不足している中山間地域において、民宿開業セミナー等、外国人旅行者向け宿泊施設(簡易宿所営業許可を取得する民宿)の整備を支援する。	各県・市町村 (協力:観光庁)

※上記に加え、「宿泊のみ確定型」で示した共通方策(★)も必要

5. 2. 3. 旅程確定型

(1) 現状

中国、南米は4割近くが旅程確定型となっているが、東南アジアは12.9%と低い。旅程確定型の周遊促進に向けては、東アジアからの旅行者は直行便により到着したエリア周辺を周遊する（日本全体を周遊しない）行動が見られることに留意する必要がある。平均宿泊数は12.0泊であり、旅行会社を經由した宿泊予約が41%と多くなっている。

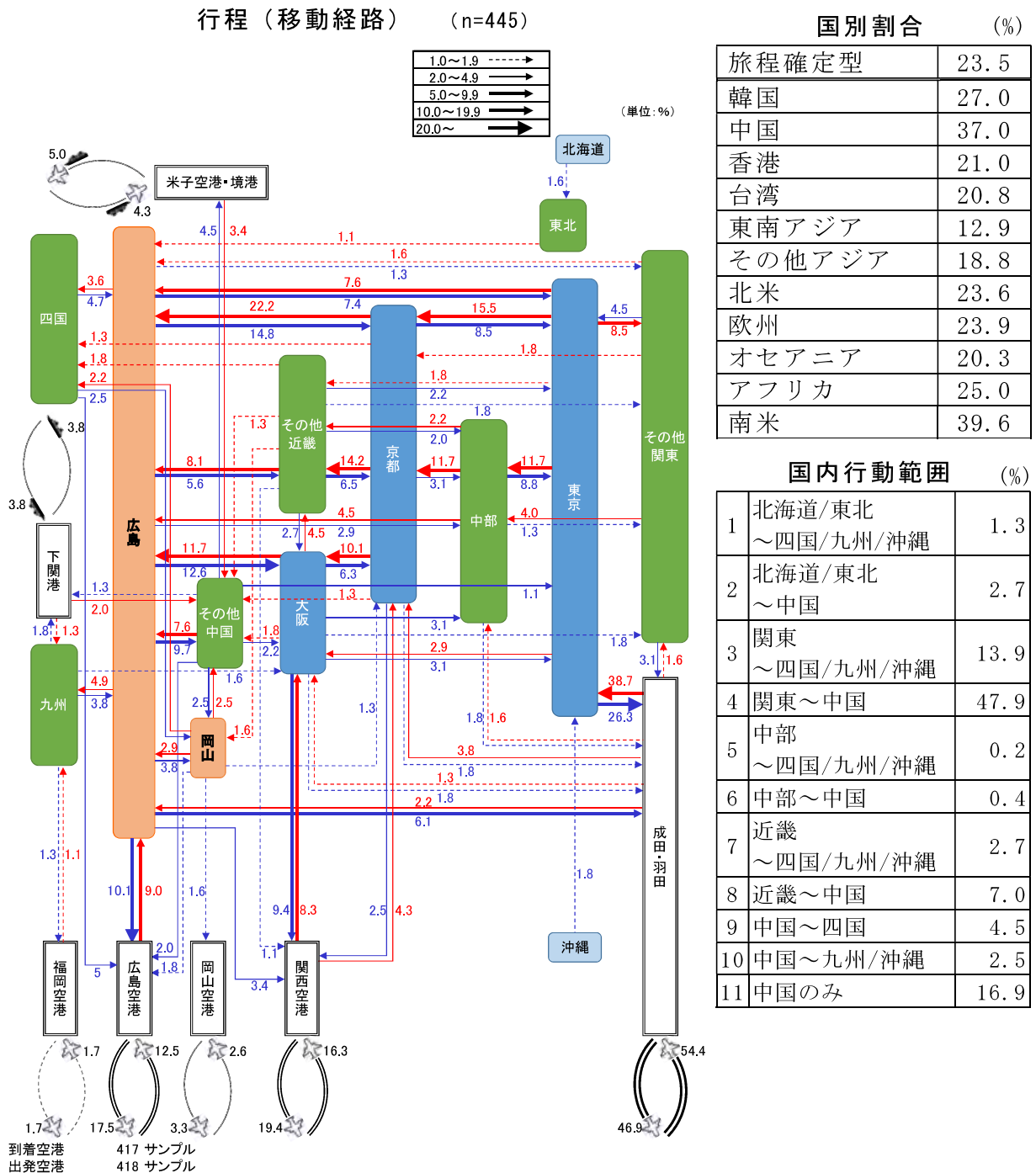

(2) 方向性・方策

「旅程確定型」の周遊促進施策の方向性として「選ばれる中国地域へ」を設定し、そのための情報発信、受入環境・交通アクセス整備の方策を以下のとおり提案する。

◆「旅程確定型」の中国地域周遊促進の方向性

選ばれる中国地域へ ～ Destination Management

◆「旅程確定型」の情報発信の考え方

【いつ】
訪日前
【どこで】
各国(旅行者の居住地)
【なにを】
中国地域のイメージ、広域周遊ルート
【どうやって】
各国のマスメディアや旅行会社の旅行商品、各国において情報収集可能なWEB上のくちコミ(SNS等)での情報発信

◆方策

情報発信

○印象的な動画・写真等によるWEBを活用した情報発信

- ・在住者ヒアリングでは、「ネットの観光サイトを利用して興味のある観光地を探し、ユーチューブでその観光地の動画を見て最終的に決める傾向がある」という声があるように、旅行先の決定にあたってWEB上の写真、動画による情報発信が重要になっている。旅程確定型旅行者に対して、旅程検討時点において中国地域の魅力を効果的に伝えるため、WEBを活用して印象的な動画や写真を発信する。
- ・また、旅行者からの情報発信の拡大に向け、観光地や交通機関内におけるWi-Fi環境整備または利用しやすいSIMカード整備を進める。

<事業イメージ>

事業(時期)	内容	実施主体(例)
中国地域動画プロモーション(短期)	ドローンを使った空撮や編集された動画、関係者による手作り動画等、中国地域各所の動画を英語タイトル付きでYouTube(ユーチューブ)等に投稿し、多様なメディアで活用されるようPRを行う。	DMO、各県 (協力:観光庁、中国運輸局、中国地域観光推進協議会)

情報発信

○雑誌社・テレビ局等メディアを活用した情報発信

- ・旅行先の決定に際して、日本国内の他地域と比較した場合の中国地域の認知度が重要であり、ヒアリング調査では「広島・宮島以外の認知度が低い」点が指摘されていることから、各国（特にアジア圏）のマスメディアにおける露出の増加等、目的地として選ばれる中国地域になるため、国別の情報発信を強化する。

<事業イメージ>

事業(時期)	内容	実施主体(例)
メディア招請(ファミトリップ) (短期)	テレビ局、雑誌社等マスメディアを招請し、中国地域の新たな魅力、隠れた魅力を案内することにより、各国における露出を増やす。	DMO、各県 (協力:観光庁、 中国運輸局、中 国地域観光推進 協議会)

交通・受入環境等

○中国地域周遊型旅行商品の造成

- ・前述のとおり、日本国内の他地域と比べ認知度が低い中国地域の周遊促進に向けて、各国の旅行会社に対するプロモーションにより、中国地域を周遊する旅行商品を開発する。

<事業イメージ>

事業(時期)	内容	実施主体(例)
官民一体となったプロモーション展開 (短期)	各県やDMO等により実施されている旅行会社を対象とした各国プロモーションについて、中国地域のターゲット国を絞り、中国地域全体で一体的に行う。	DMO、各県 (協力:観光庁、 中国運輸局、中 国地域観光推進 協議会)

※上記に加え、「宿泊のみ確定型」で示した共通方策(★)も必要

5. 3. 国別の訪問実態及び方策

前節で整理した行動類型別の方策について、国別に再整理する。

5. 3. 1. 欧州・北米・豪州

(1) 中国地域への訪問実態

行程（移動経路）（フランス、n=159）

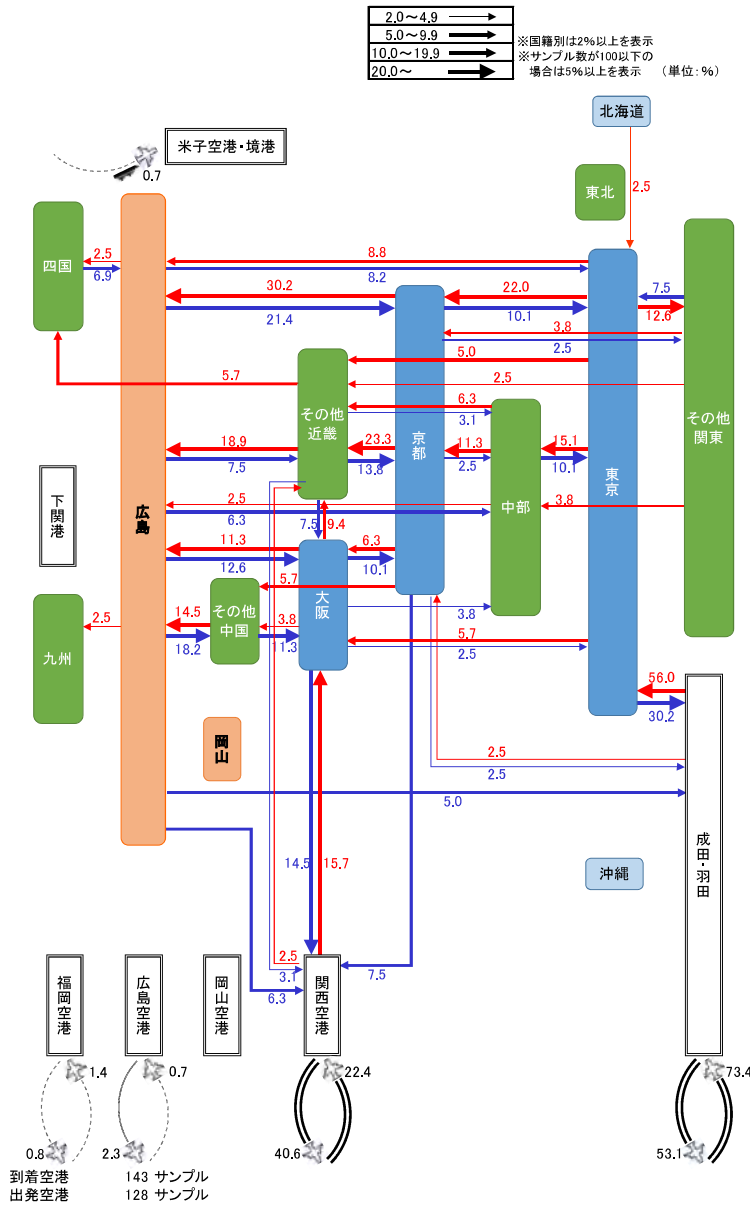

行動範囲（フランス、n=159）
(%)

1	北海道/東北~中国~四国/九州/沖縄	1.9
2	北海道/東北~中国	5.0
3	関東~中国~四国/九州/沖縄	11.9
4	関東~中国	66.7
5	中部~中国~四国/九州/沖縄	0.0
6	中部~中国	0.6
7	近畿~中国~四国/九州/沖縄	6.3
8	近畿~中国	3.1
9	中国~四国	0.6
10	中国~九州/沖縄	0.6
11	中国のみ	3.1

- ・ 3割程度が旅程自由型
- ・ 情報入手経路として空港以外の観光案内所、旅行ガイドブック（有料）を利用している割合が高い
- ・ 成田・羽田空港イン・アウトで広域的に周遊している
- ・ 中国地域の訪問動機は「伝統文化／歴史的施設」が最も多く、2位は「日本の生活体験」となっている
- ・ 宿泊予約は予約サイトの利用が多い

(2) 方策

周遊促進 の考え方	<ul style="list-style-type: none"> ・旅程自由型をターゲットとして、現在最も多く来訪している広島を拠点に、案内所や宿泊施設での情報提供により、中国地域の周遊を促す。 		
情報発信 の考え方	いつ	中国地域来訪後	訪日後
	どこで	現在最も多く来訪している広島案内所や宿泊施設(特にゲストハウス)	中国地域の前に訪れる京都・大阪案内所や宿泊施設(特にゲストハウス)
	なにを	「次の魅力的な行き先」として中国地域内の各所(特に日本文化、生活体験プログラム)を紹介	
	どうやって	ゲストハウス等でのスタッフからの情報提供・旅行者同士のくちコミ、紙媒体の情報提供、モバイル端末を利用した情報提供	
情報発信 方策	<ul style="list-style-type: none"> ・観光案内所に加え、旅程自由型旅行者の多いゲストハウス等の宿泊施設において、海水浴、シーカヤック等のマリレジャーや、神楽鑑賞等の文化体験等、ヒアリング調査でニーズが確認された「食」「自然」「文化」「生活」をキーワードとする体験プログラム等の情報提供を行う。 ・中国地域の前に訪れる京都・大阪における情報発信も効果的。 		
交通・受 入環境等 の方策	<ul style="list-style-type: none"> ・ベジタリアン等多様な宗教・信条に対応可能な飲食店・施設を増やすことも効果的。 ・ゲストハウス等のスタッフが中国地域内の情報に詳しくない場合も多く、スタッフ向けの研修・体験ツアー等によりスタッフ自ら体験し、情報を蓄積する人材育成も重要である。 		

5. 3. 2. 香港・台湾
 (1) 中国地域への訪問実態

香港 (n=240)

行程 (移動経路)

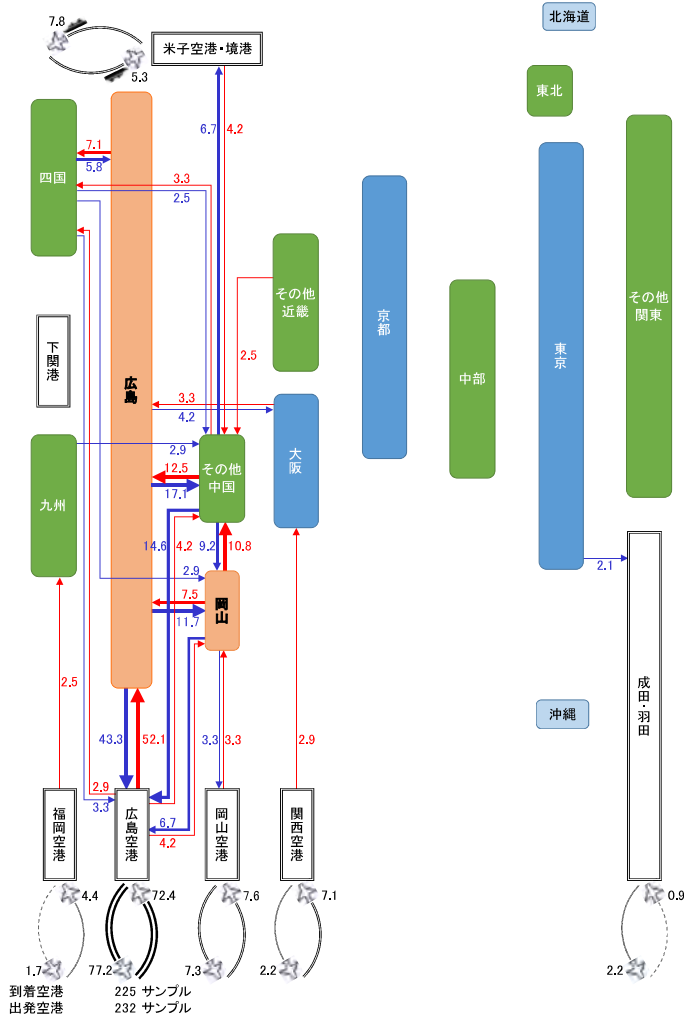
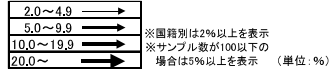

行動範囲 (%)

1	北海道/東北～中国～四国/九州/沖縄	0.0
2	北海道/東北～中国	0.0
3	関東～中国～四国/九州/沖縄	0.4
4	関東～中国	2.5
5	中部～中国～四国/九州/沖縄	0.0
6	中部～中国	0.4
7	近畿～中国～四国/九州/沖縄	3.8
8	近畿～中国	13.3
9	中国～四国	15.8
10	中国～九州/沖縄	5.8
11	中国のみ	57.9

台湾 (n=107)

行程 (移動経路)

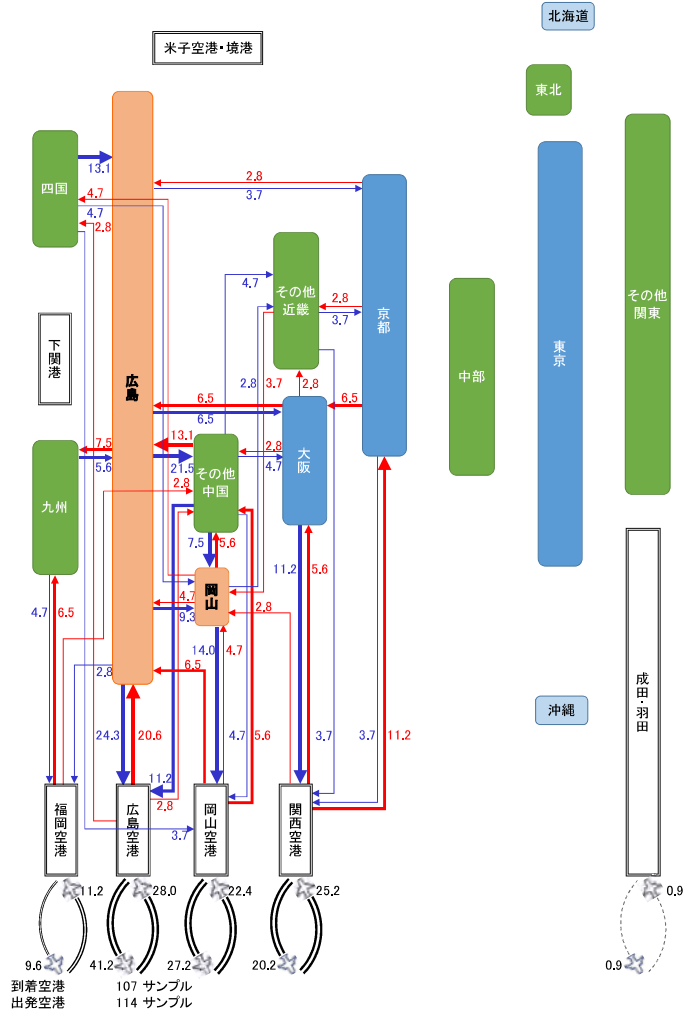
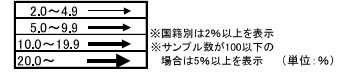

行動範囲 (%)

1	北海道/東北～中国～四国/九州/沖縄	0.0
2	北海道/東北～中国	0.9
3	関東～中国～四国/九州/沖縄	0.9
4	関東～中国	0.0
5	中部～中国～四国/九州/沖縄	0.9
6	中部～中国	0.9
7	近畿～中国～四国/九州/沖縄	21.4
8	近畿～中国	81.5
9	中国～四国	16.8
10	中国～九州/沖縄	10.3
11	中国のみ	39.3

- ・ 宿泊確定型が多く、宿泊場所の変更を伴う周遊拡大の可能性は低い
- ・ 個人客のレンタカー利用がみられる
- ・ 1回の日本滞在が短く、周遊範囲は狭い
- ・ 訪日リピーターが多く、初訪日で中国地域を訪れている人は少ないが、地方への訪問ニーズが高まっている
- ・ 数度の訪日旅行を経験した人が中国地域を訪れている傾向
- ・ 直行便を利用して中国地域を訪れており、中国地域内周遊がみられる

(2) 方策

周遊促進の考え方	<ul style="list-style-type: none"> ・ 宿泊のみ確定型・旅程確定型をターゲットとして、直行便を持つ米子空港、岡山空港、広島空港を拠点に、レンタカーや交通パス等の利用しやすい域内交通手段の提供により、中国地域の周遊を促す。 		
情報発信の考え方	いつ	訪日旅行企画時	直行便利用時
	どこで	各国（香港・台湾）	米子空港、岡山空港、広島空港及び直行便機内
	なにを	「まだ知られていない日本」として中国地域の観光地及び体験プログラムの情報	各空港周辺の観光地、飲食店(カフェ等)、体験プログラム
	どうやって	印象的な動画・写真等（英語や繁体字の字幕、ナレーションつき）	ドライブマップ等移動手段をあわせた周遊マップ
情報発信方策	<ul style="list-style-type: none"> ・ 訪日リピーターが多く、国内他地域に既に訪問済みの旅行者が中国地域を訪れることから、「まだ知られていない日本」として日本人の生活や文化をPRする。 ・ 直行便が就航している空港（又は直行便機内）において、香港、台湾からの旅行者の受入に積極的な物販施設、飲食店等の情報をマップ等で発信する。 		
交通・受入環境等の方策	<ul style="list-style-type: none"> ・ 国内他地域（東京、京都、大阪等）と違う中国地域ならではのワンダーツアー、アクティビティ（雪山、神楽、郷土料理、農村景観等）を整備する。 ・ 直行便を持つ空港におけるレンタカーの利用推進（英語・繁体字対応等）や、中国地域を周遊しやすい3～5日間の交通パスの整備を整備する。 		

5. 3. 3. 東南アジア

(1) 中国地域への訪問実態

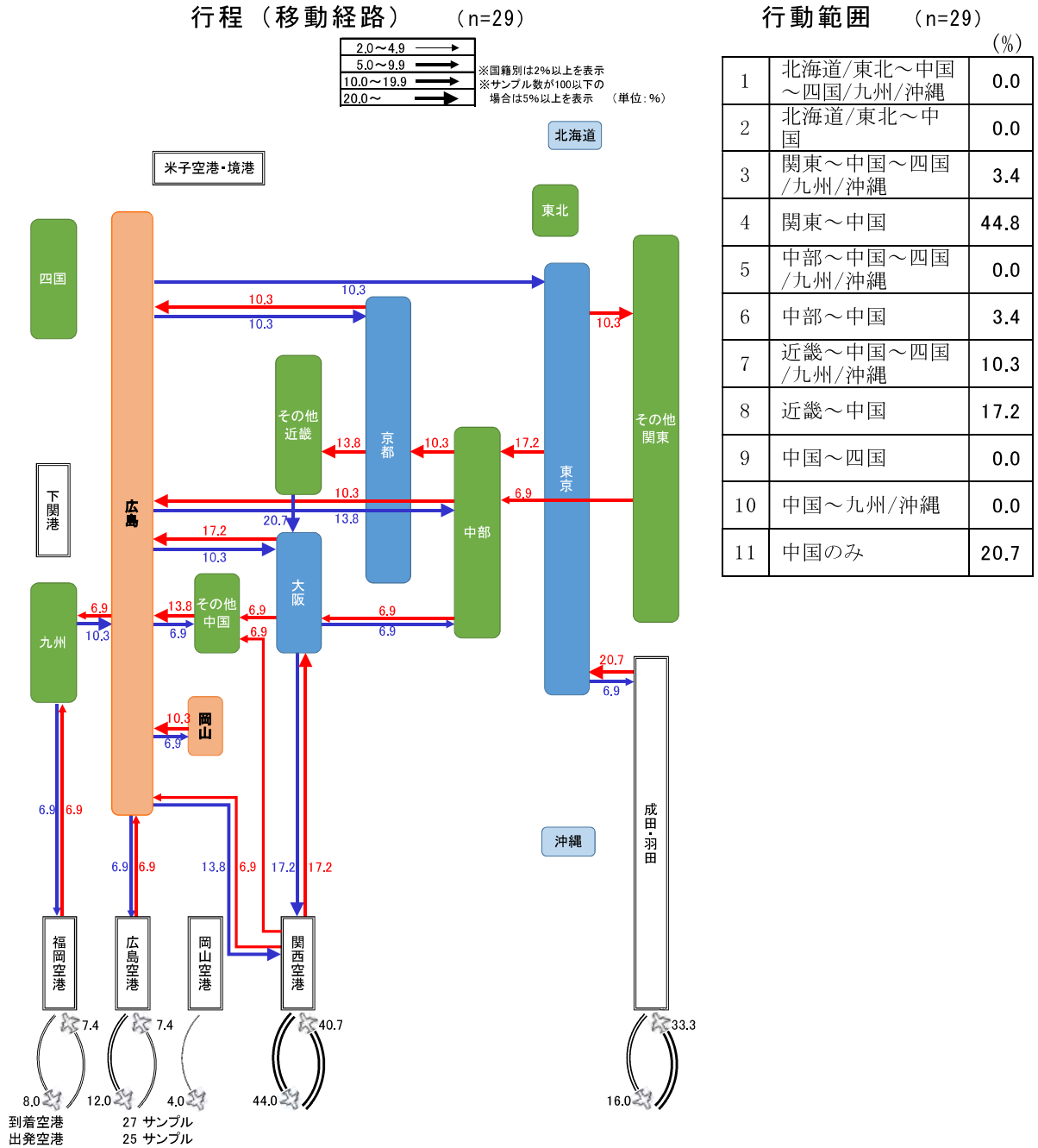

- ・訪日リピーターが7割弱と多い一方、中国地域が初めての旅行者が7割弱と少なく、何度目かの訪日旅行で中国地域を訪問している
- ・中国地域の訪問動機は「伝統文化／歴史的施設」が86%と最も多く、2位は食事(64%)となっている
- ・ムスリム等、日本における食事や儀式に不便を感じている
- ・日本国内での周遊範囲は概ねブロック単位であり、直行便の無い中国地域への来訪は少ない
- ・利用した宿泊予約サイトはブッキングドットコムが最も多い
- ・団体旅行は少ない

(2) 方策

周遊促進の考え方	<ul style="list-style-type: none"> ・直行便が無い場合、関西空港を利用する旅行者を対象とした関西から使用可能な3～5日間程度の交通パスや、関西発のオプションツアーにより中国地域を周遊させる。 		
情報発信の考え方	いつ	訪日旅行企画時	訪日旅行到着時
	どこで	東南アジア各国	成田空港、関西空港等
	なにを	中国地域の観光地及び体験プログラムの情報	中国地域の観光地、飲食店（ムスリム対応飲食店情報等）
	どうやって	テレビ局、雑誌社等マスメディアの招請による中国地域の露出増加	中国地域の案内冊子、マップ等（東南アジア各言語版への展開）
情報発信方策	<ul style="list-style-type: none"> ・東南アジアにおける認知度が低い中国地域において、テレビ局や雑誌社等の招請ツアーを行い、マスメディアにおける露出を増やす、 ・ベジタリアンやムスリム等に対応可能な飲食店・施設のマップを作成し、交通拠点の案内所等で配布する。 		
交通・受入環境等の方策	<ul style="list-style-type: none"> ・ムスリム等に対応可能な飲食店・施設の増加等、東南アジアからの旅行者の目的地として選ばれる環境整備を行う。 ・関西から使用可能な3～5日間程度の交通パスや、関西や中国地域内の拠点JR駅、主要宿泊施設を発着する英語対応オプションツアーの開発を行う。 ・中長期的には東南アジア観光客に使いやすいLCC等直行便の就航が最も効果的。 		

5. 3. 4. 韓国

(1) 中国地域への訪問実態

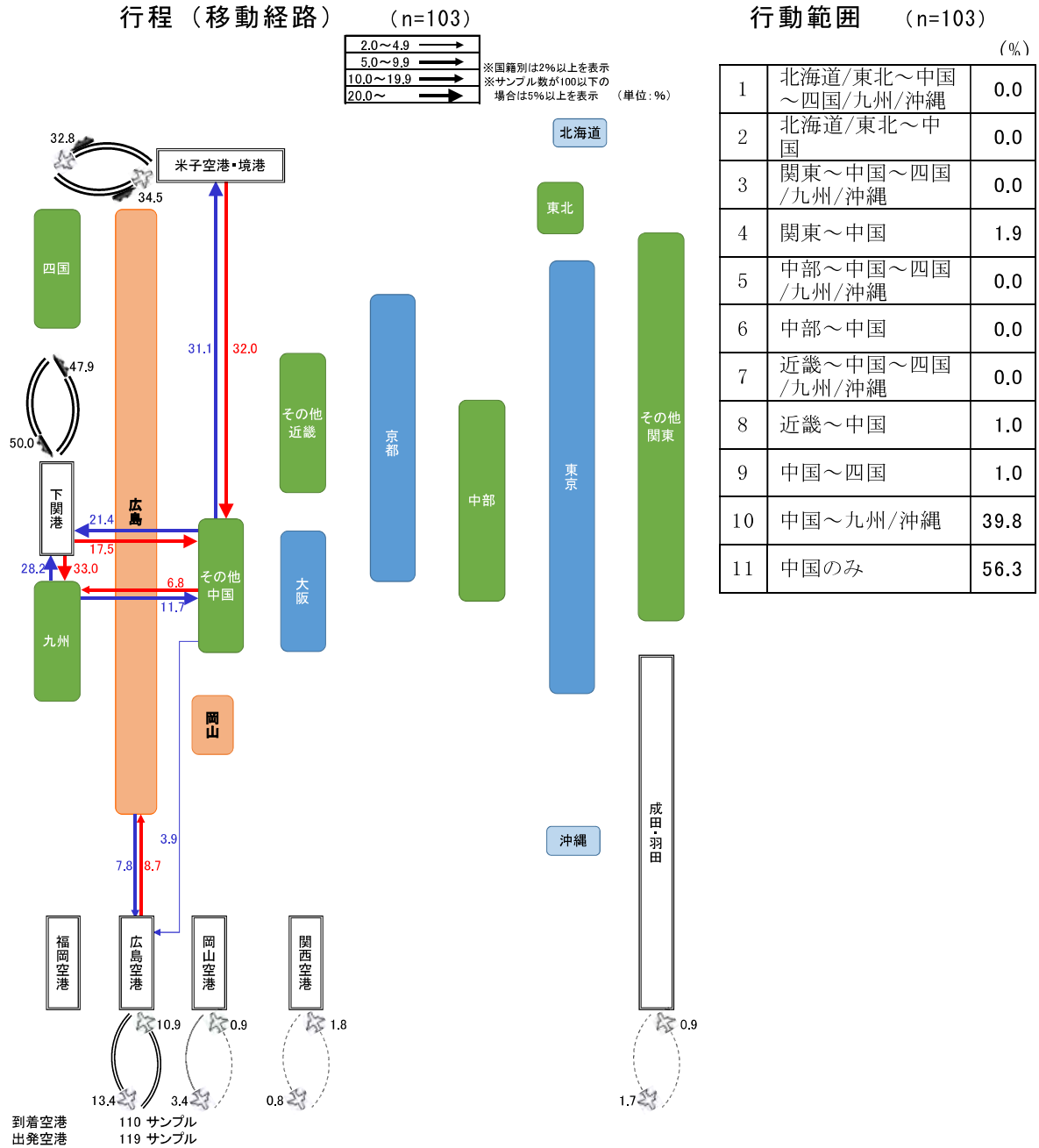

- ・ 旅程自由型は多いが、訪日旅行日程が 2.5 泊と短い
- ・ 1 回の日本滞在が短く、周遊範囲は狭い
- ・ 中国地域の訪問動機として「伝統文化／歴史的施設」が 33%、「食事」が 4.8% と他国に比べて低い
- ・ 宿泊予約に旅行会社を利用する割合が 6 割以上と多い
- ・ 新幹線利用は少なく、バス利用が多い

(2) 方策

周遊促進の考え方	<ul style="list-style-type: none"> 1回の旅行の日数が短く、周遊範囲が狭い韓国人旅行者に対しては、米子空港、境港、岡山空港、広島空港、山口宇部空港、下関港と豊富なゲートウェイを活かし、中国地域を目的地とする旅行商品の造成を行うことにより周遊促進を図る。 	
情報発信の考え方	いつ	訪日旅行企画時
	どこで	韓国国内
	なにを	中国地域の観光地及び体験プログラムの情報
	どうやって	旅行会社によるツアー造成
情報発信方策	<ul style="list-style-type: none"> ソウルや釜山等の旅行会社の商品造成担当者を招請したファミトリップを行い、2泊3日程度の旅行商品造成・プロモーションを行う。 	
交通・受入環境等の方策	<ul style="list-style-type: none"> ソウルや釜山等の旅行会社と連携し、登山、スキー、温泉、食事をコンテンツとして、米子空港、境港、岡山空港、広島空港、山口宇部空港、下関港の各直行便（空路・航路）利用による2泊3日程度の旅行商品を開発する。 	

5. 3. 5. 中国

(1) 中国地域への訪問実態

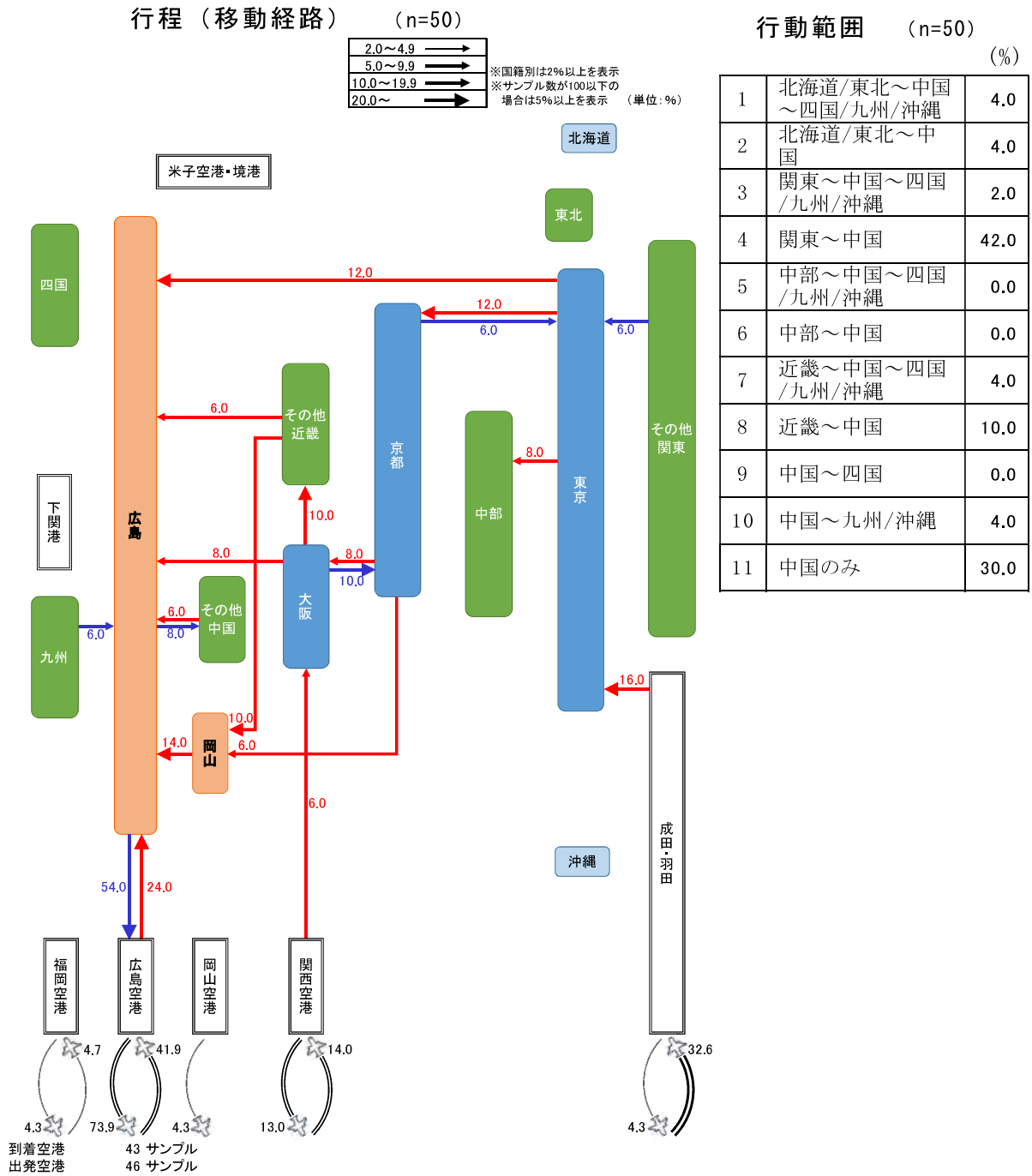

- ・ 初訪日で中国地域を訪れている人が約6割
- ・ 宿泊確定型が多く、宿泊場所の変更を伴う周遊拡大の可能性は低い
- ・ 1回の日本滞在は1週間程度であり、韓国・台湾・香港に比べると周遊範囲は広い（関東～中国が4割）
- ・ 宿泊施設のタイプはホテル利用が多い
- ・ 中国地域の訪問動機は「伝統文化／歴史的施設」が83%と最も多い

(2) 方策

周遊促進 の考え方	<ul style="list-style-type: none"> ・爆買いが落ち着き、今後は地方への観光周遊行動が期待される中国人観光客に対して、直行便を持つ岡山空港、広島空港を利用した旅行商品の開発や、3～5日間程度の中国地域内周遊交通パスの整備により、中国地域内の周遊を促す。 	
情報発信 の考え方	いつ	訪日旅行企画時
	どこで	中国国内
	なにを	中国地域の観光地及び体験プログラムの情報
	どうやって	中国人がよく利用するWEBサイト上での情報発信
情報発信 方策	<ul style="list-style-type: none"> ・アンケート調査からは、情報入手経路としてインターネットと現地観光案内所の割合が高く、直行便を有する空港・港湾の観光案内所での中国語対応を進めるほか、中国人が良く利用する観光情報WEBサイトやSNS（微博（Weibo）、微信（Wechat）等）を活用した中国地域の情報発信を行う。 	
交通・受 入環境等 の方策	<ul style="list-style-type: none"> ・中国地域を周遊しやすい3～5日間の交通パス（中国語簡体字対応）を整備する。 ・北京・上海等の旅行会社との連携による直行便又はクルーズを活用した旅行商品の開発を行う。 ・消費増に向けて、飲食店・物販店における中国人観光客対応（簡体字表記、モバイル決済への対応等）を進める。 	

外国人観光客の中国地域内周遊に関する市場調査

資料集

(外国人観光客アンケート調査結果)

資料集の構成	1
1. アンケート結果（全体、国籍・行動類型・年代別）	2
1) 実施概要	2
2) アンケート結果	4
(1) 留意点	4
(2) 回答者属性	4
(3) 旅行目的・動機	9
(4) 旅行形態・予約手法	12
(5) 旅程・宿泊数	22
(6) 交通手段	69
(7) 情報入手経路	74
(8) 旅行の評価（中国地域各地）	77
(9) 自由記述（中国地域について）	79
2. 調査地点別集計データ	103
1) 山陰（米子空港・境港・松江城）	103
2) 岡山（岡山空港・岡山後楽園）	115
3) 広島空港	127
4) 平和記念資料館	147
5) 宮島	160
6) 下関港	176
3. アンケート調査票	186

資料集の構成

外国人観光客アンケート調査の結果について、以下の通り資料集として整理している。

1. アンケート調査結果

実施概要（実施日時・場所・取得サンプル数）

p2~3

調査結果

p4~102

- (1) 回答者属性
- (2) 旅行目的・動機
- (3) 旅行形態・予約手法
- (4) 旅程・宿泊数
- (5) 交通手段
- (6) 情報入手経路
- (7) 旅行の評価（中国地域各地）
- (8) 自由記述（中国地域について）

全体集計結果とともに以下の
クロス集計を掲載

- 国籍別
- 行動類型別
- 年代別

2. 調査地点別集計データ

p103~185

- (1) 山陰（米子空港・境港・松江城）
- (2) 岡山（岡山空港・岡山後楽園）
- (3) 広島空港
- (4) 平和記念資料館
- (5) 宮島
- (6) 下関港

「1. アンケート調査結果」の
内容を調査地点別に再集計
（自由記述についても調査地
点別に再掲している）

3. アンケート調査票

P186~197

日本語、英語、中国語（簡体字・繁体字）、韓国語、フランス語、タイ語

1. アンケート結果（全体、国籍・行動類型・年代別）

1) 実施概要

2016年7月～10月に、以下の通り各県の空港、観光施設等において調査を行い、2,030サンプルを得た。国別サンプル数は、欧州が約40%と最も多く、北米、オセアニアと合わせ6割強となっている。調査票は、英語、中国語（簡体字・繁体字）、韓国語、フランス語、タイ語の6言語に翻訳したもの（3. アンケート調査票に添付）を使用した。

【実施場所及び場所別回収サンプル数】

	場所	調査日	サンプル数	場所別 サンプル数
鳥取県	米子空港	9月23日（金）	5	22
		9月24日（土）	17	
	境港	9月24日（土）	23	23
島根県	松江城	9月16日（金）	22	22
岡山県	岡山空港	8月4日（木）	26	45
		8月5日（金）	19	
	岡山後樂園	9月26日（月）	25	25
広島県	宮島（栈橋前 広場）	7月14日（木）	80	330
		7月22日（金）	100	
		10月7日（金）	150	
	広島平和記念 資料館	7月19日（火）	217	1,236
		7月20日（水）	208	
		7月21日（木）	300	
		10月13日（木）	252	
		10月14日（金）	259	
	広島空港	7月27日（水）	13	270
		8月23日（火）	58	
		8月25日（木）	44	
		10月6日（木）	74	
10月11日（火）		74		
10月19日（水）		7		
山口県	下関港	10月3日（月）	57	57
合計				2,030

【地域別・国別回収サンプル数】

	サンプル数 (人)	サンプル 割合 (%)	国籍・地域	サンプル数 (人)	サンプル 割合 (%)
東アジア	557	27.4	韓国	122	6.0
			中国	56	2.8
			香港	256	12.6
			台湾	123	6.1
東南アジア	32	1.6	タイ、マレーシア 他	32	1.6
アジアその他	71	3.5	インド	27	1.3
			イスラエル、トル コ他	44	2.2
北米	287	14.1	アメリカ	209	10.3
			カナダ	58	2.9
			メキシコ	20	1.0
欧州	824	40.6	フランス	165	8.1
			イギリス	148	7.3
			スペイン	107	5.3
			ドイツ	72	3.5
			スイス	57	2.8
			オランダ	56	2.8
			イタリア、デンマ ーク他	219	10.8
オセアニア	202	10.0	オーストラリア	171	8.4
			ニュージーランド	31	1.5
アフリカ	8	0.4	南アフリカ他	8	0.4
南米	49	2.4	ブラジル、アルゼ ンチン他	49	2.4
合計	2,030	100.0	計	2,030	100.0

(注) 項目ごとに四捨五入しているため項目合計と合わない場合がある。

2) アンケート結果

(1) 留意点

- ・「国籍・地域」については、日本政府観光局（JNTO）の国籍別訪日外客数における表記にならない、以下「国籍」「国籍別」と表記している。
- ・以下のアンケート結果グラフ・表については、項目ごとに四捨五入しているため合計が 100% とならない（項目合計と合わない）場合がある。

(2) 回答者属性

① 国籍

回答者の国籍は欧州が40.6%、北米14.1%、オセアニア10.0%となっており、3地域で全体の6割強を占めている。

図1 国籍（全体）

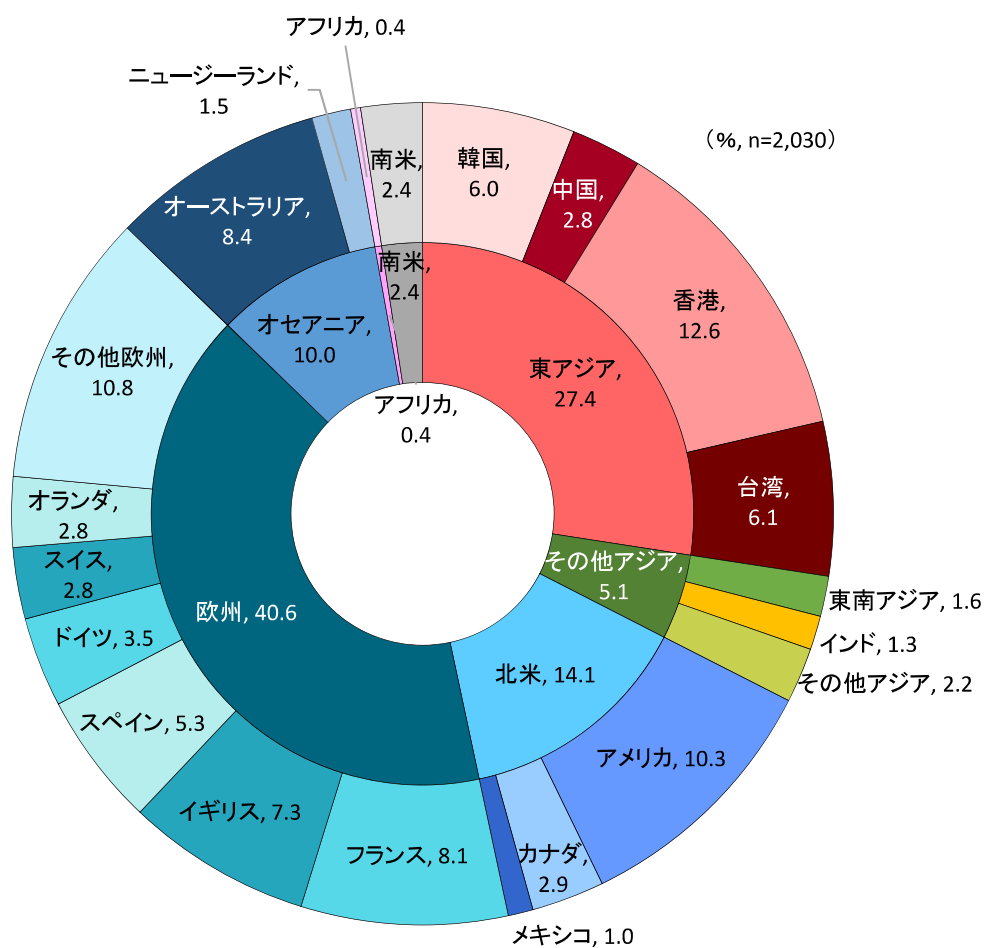

(注:無効サンプルを省いた集計数)

②性別

回答者の性別は、男性が51.5%と若干多い。アジアは女性が若干多く、欧州は男性が若干多い。

図 2 性別（全体）



図 3 性別（国籍別）



③年齢

回答者の年齢は20～30代が全体の54.1%と半数を占めている。国籍別では、韓国・香港で40代以上の中高年層の割合が高くなっている。

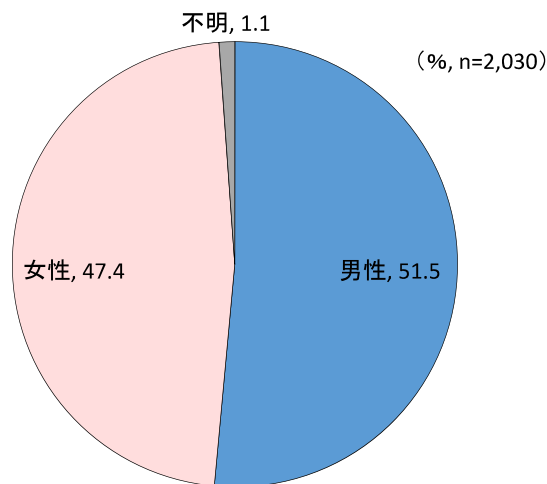
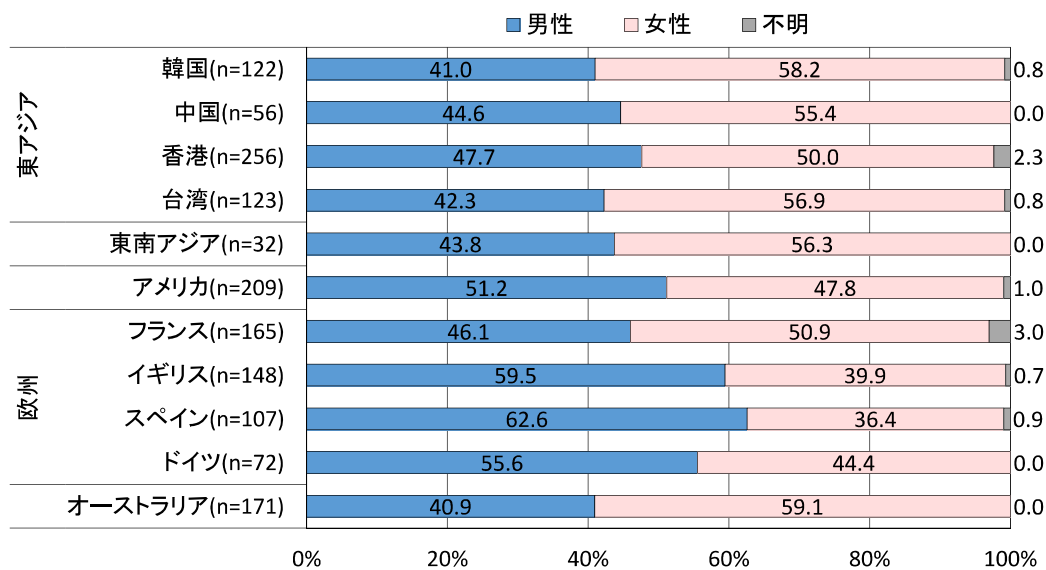
図 4 年齢（全体）



図 5 年齢（国籍別）



④訪日経験

初めて日本を訪れた回答者が60.5%を占めている。国籍別にみると、アジア（中国を除く）はリピーターの割合が高く、特に香港・台湾では訪日回数10回以上が2～3割強となっている。アメリカ・欧州・オーストラリアでは、初めて日本を訪れた回答者が半数以上を占めている。

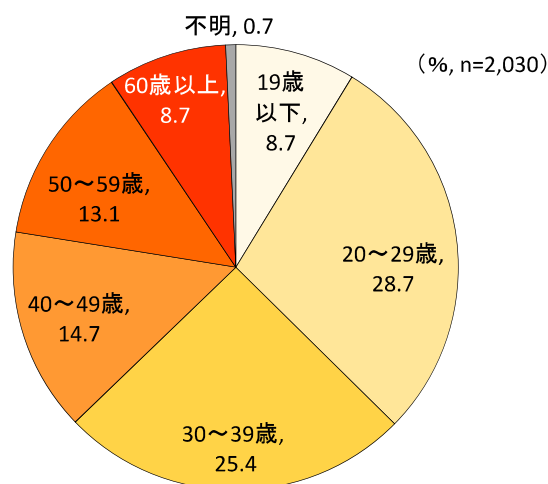
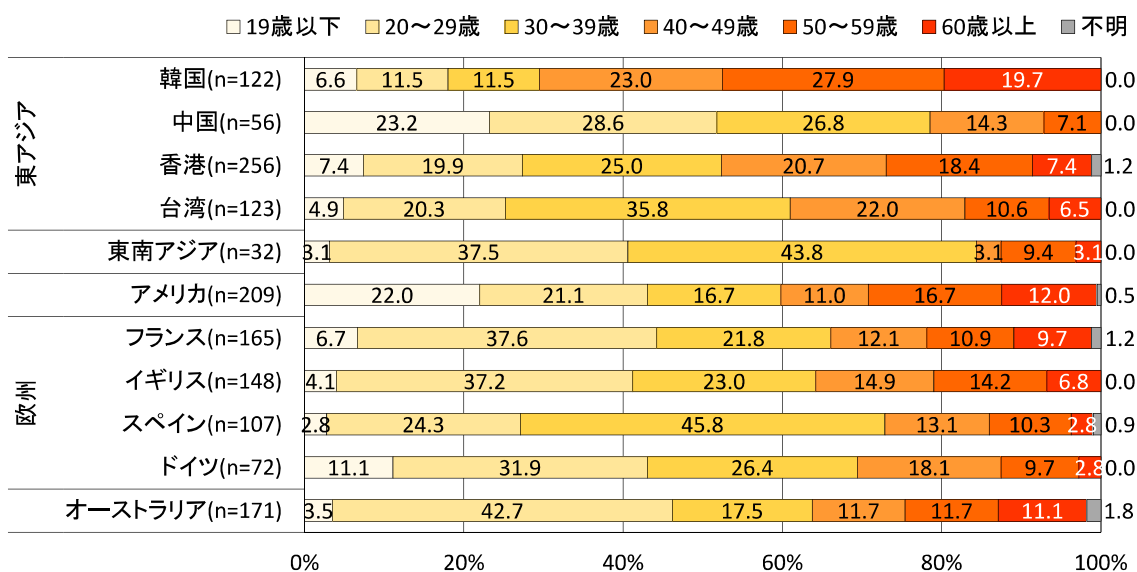
図 6 訪日経験（全体）



図 7 訪日経験（国籍別）



図 8 訪日経験（年代別）

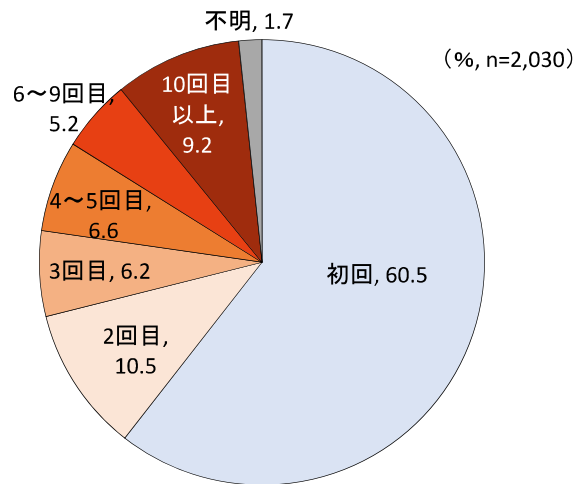

初めて中国地域を訪れた回答者が85.6%を占めている。訪日経験と比較すると、中国地域への来訪経験2回目以上の回答者は、香港・台湾でも全体の2~3割程度にとどまっている。

図 9 中国地域への来訪経験（全体）

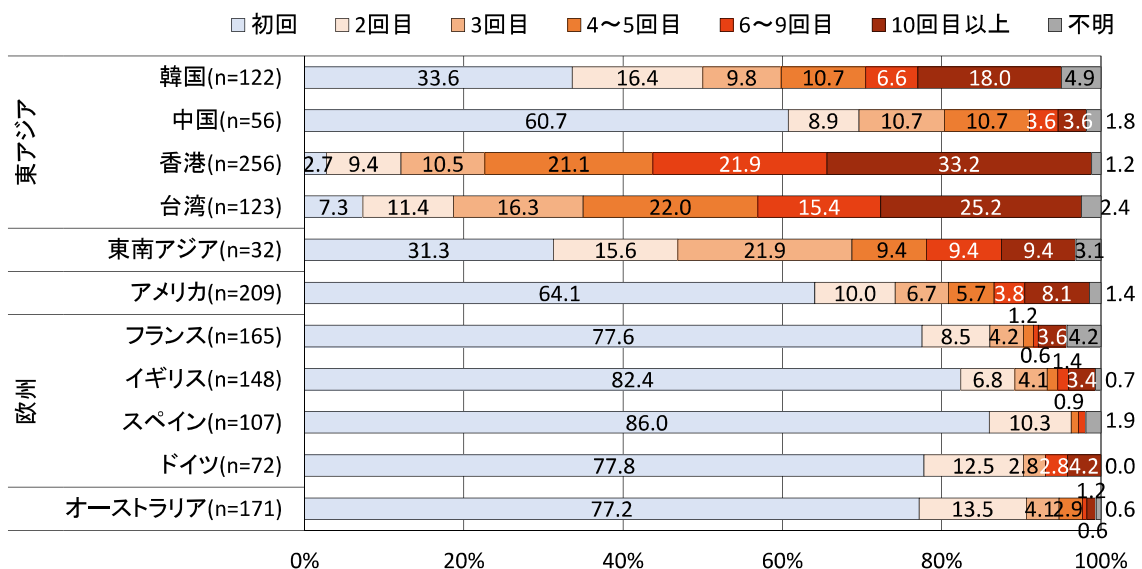
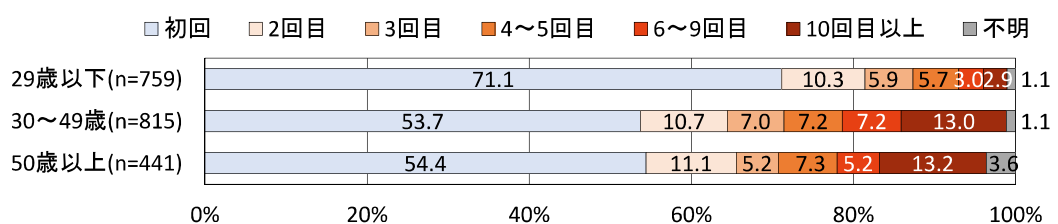

図 10 中国地域への来訪経験（国籍別）



図 11 中国地域への来訪経験（年代別）

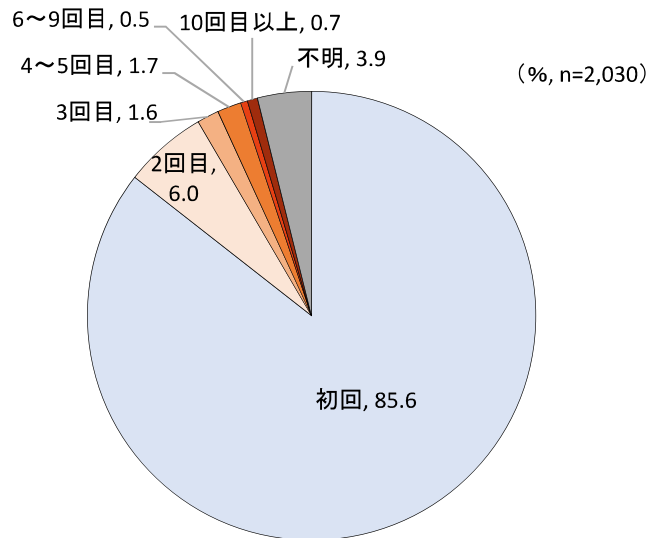

(3) 旅行目的・動機

① 訪日目的

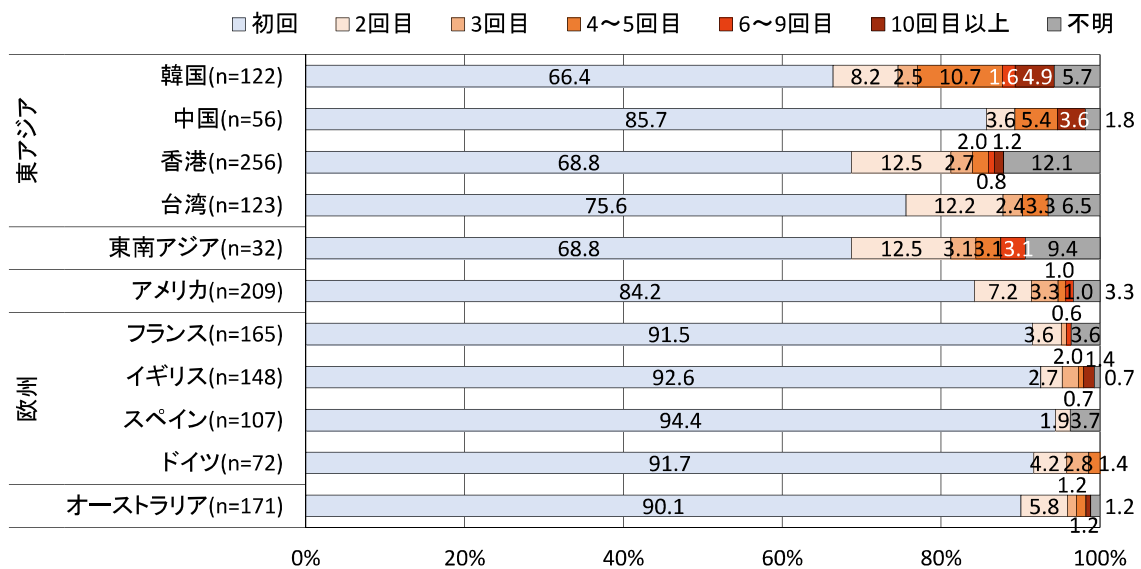
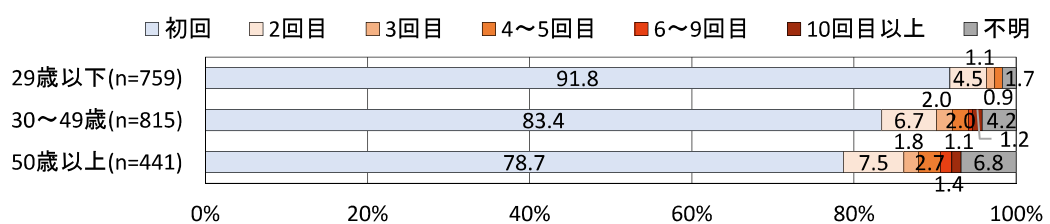
観光・レジャーが92.1%を占めている。仕事や大会・コンベンション参加は2～3%前後と少ない。国籍別では、各国とも観光・レジャー目的が半数以上と圧倒的に多いが、大会・コンベンション参加が台湾14.8%、東南アジアでも9.4%となっている。

図 12 訪日目的（全体）



図 13 訪日目的（国籍別）



図 14 訪日目的（年代別）

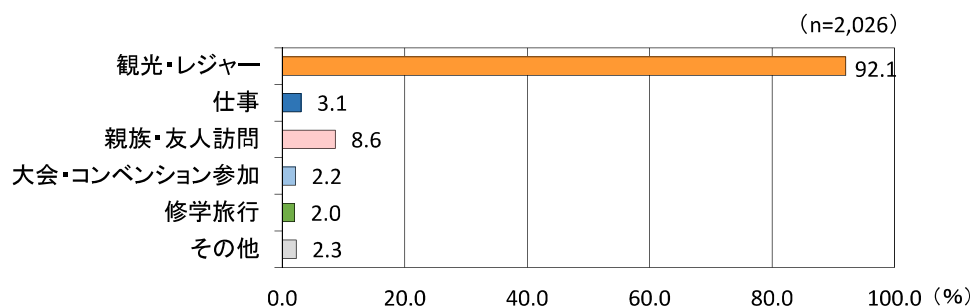

②中国地域を訪れる動機

伝統文化/歴史的施設を目的として訪れている人が8割強となっている。次いで、自然/景勝地、日本の生活体験、食事となっている。ショッピングを目的とする人は14.8%と少ない。

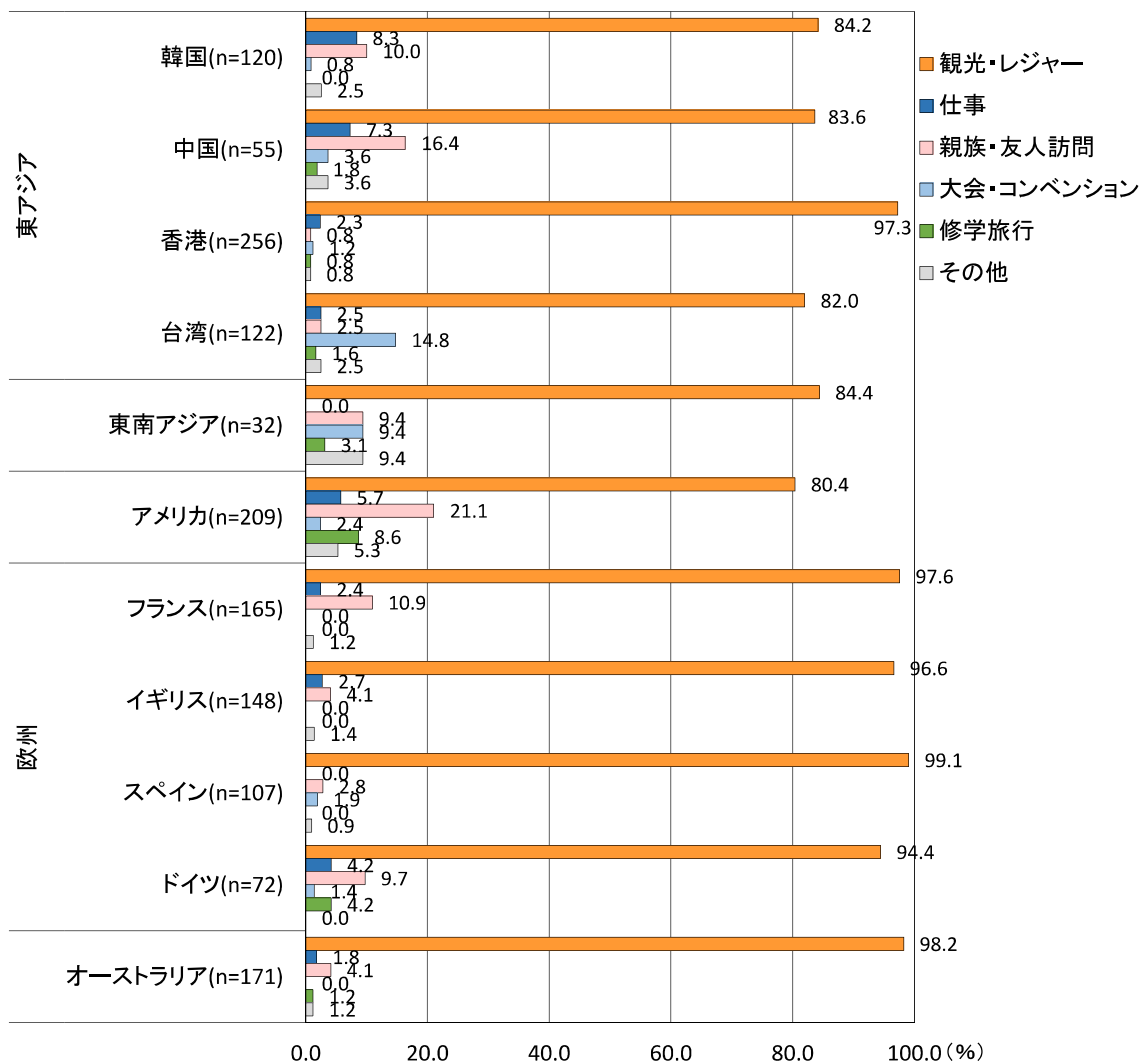
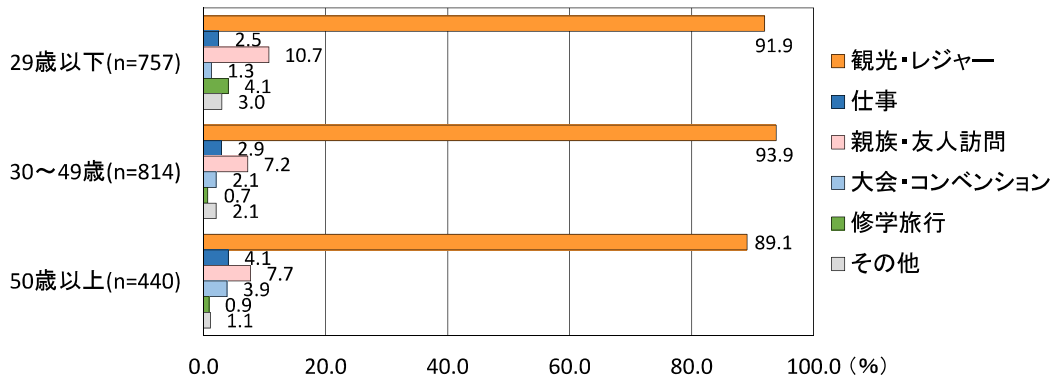
図 15 中国地域を訪れる動機（全体）



図 16 中国地域を訪れる動機（国籍別）





図 17 中国地域を訪れる動機（年代別）

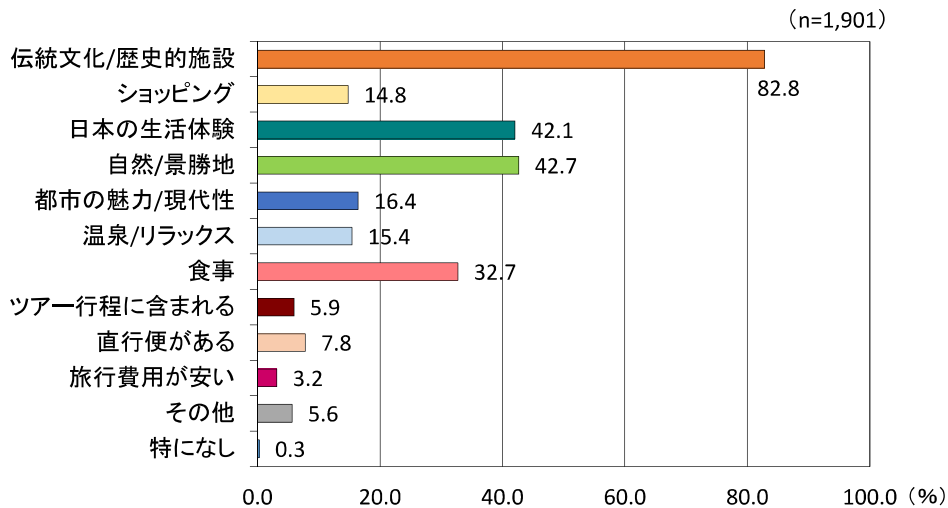
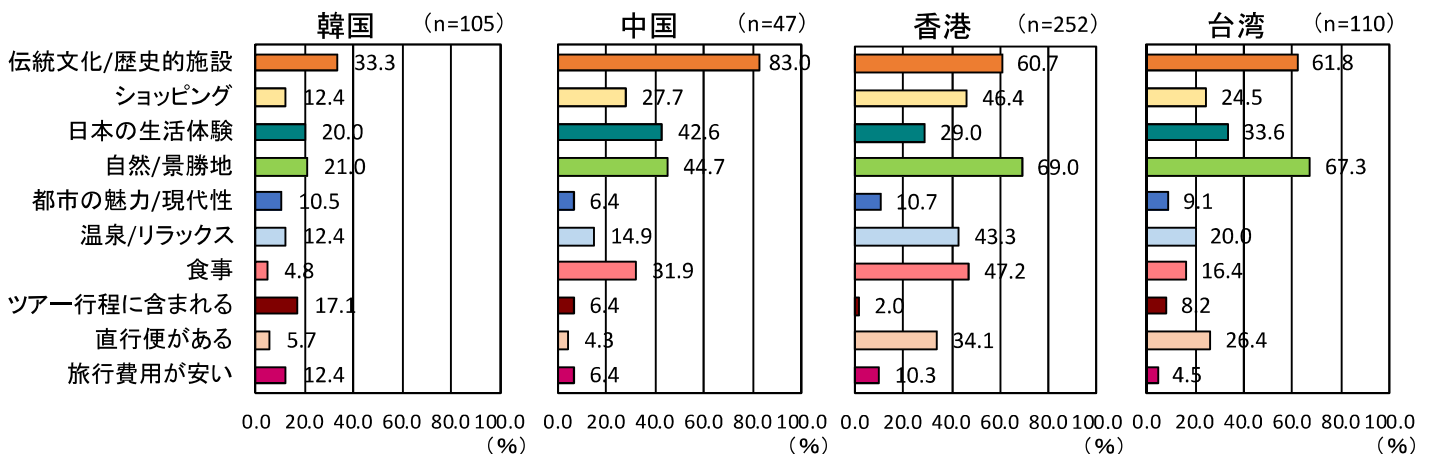

(4) 旅行形態・予約手法

①旅行形態

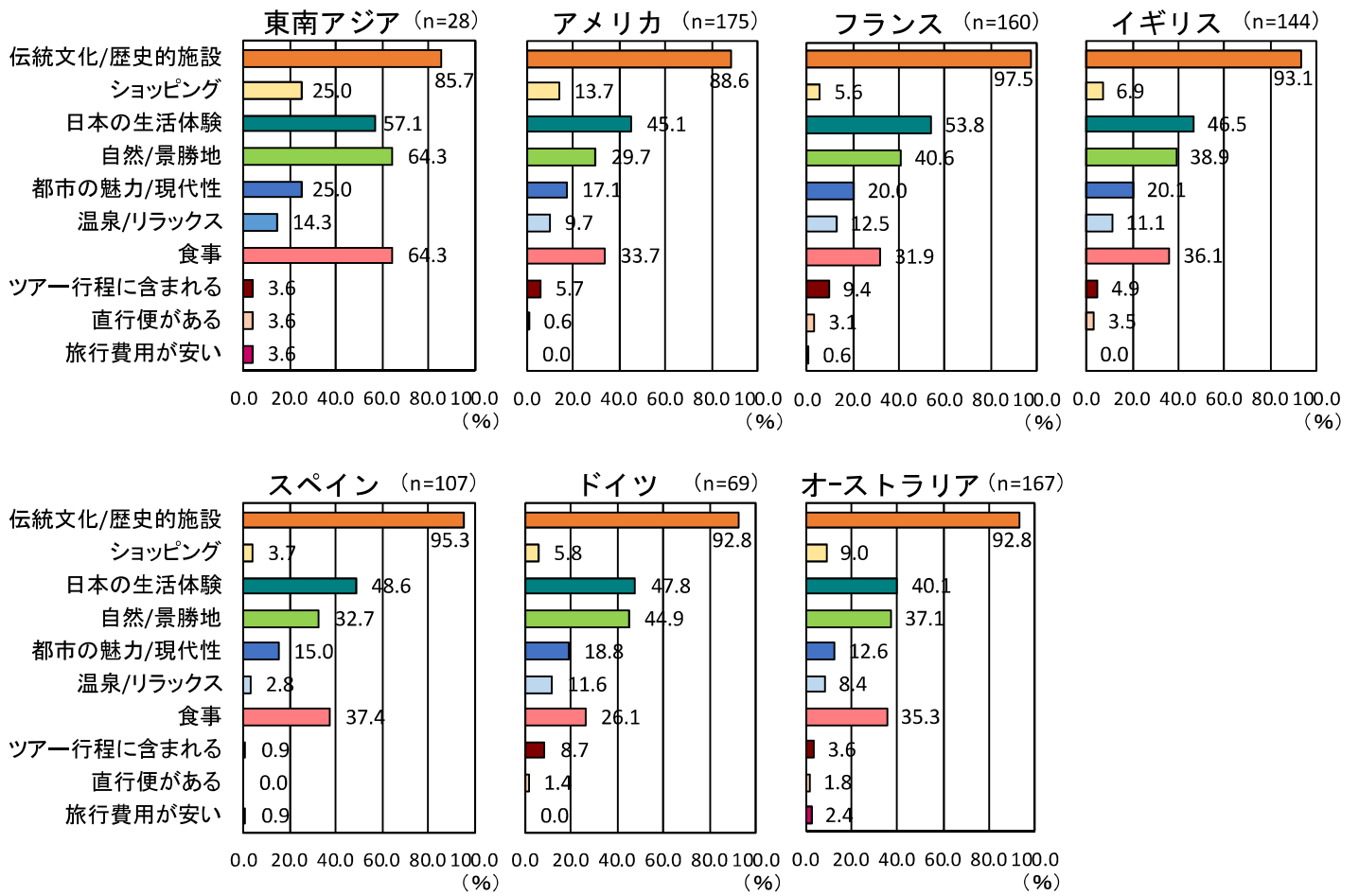
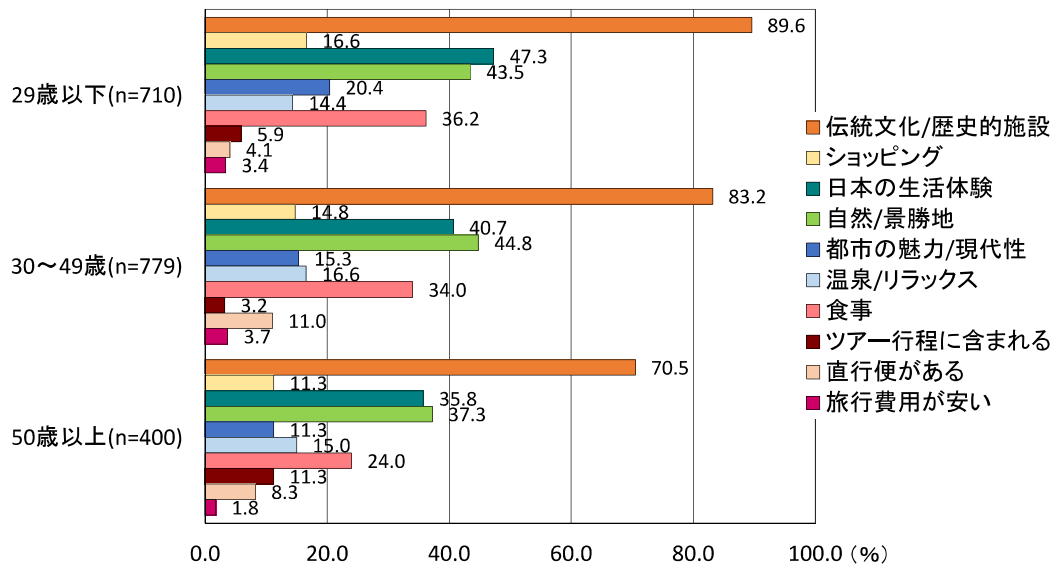
全体の72.9%が個人旅行となっており、団体パッケージ旅行は14.0%となっている。個人旅行が大半を占めているが、韓国ではパッケージ旅行の割合が5割弱となっている。

図 18 旅行形態（全体）



図 19 旅行形態（国籍別）



図 20 旅行形態（年代別）

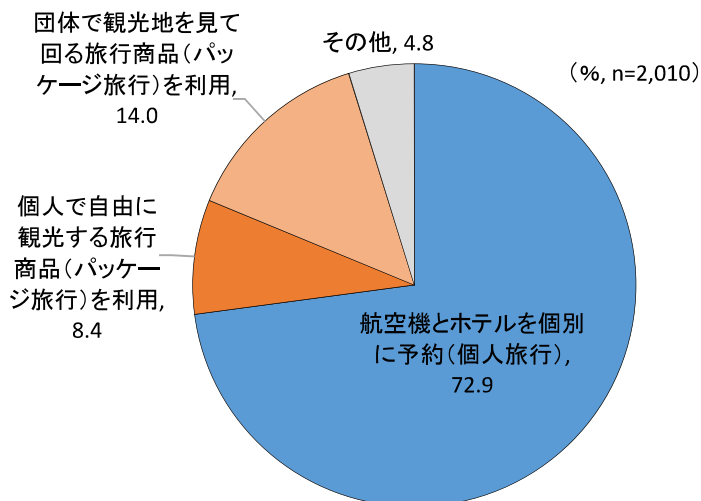

②宿泊場所の決定時期

日本到着前に全ての宿泊施設を予約している人は全体の75.6%となっており、全体の2割強は日本到着後に宿泊手配を行っている。

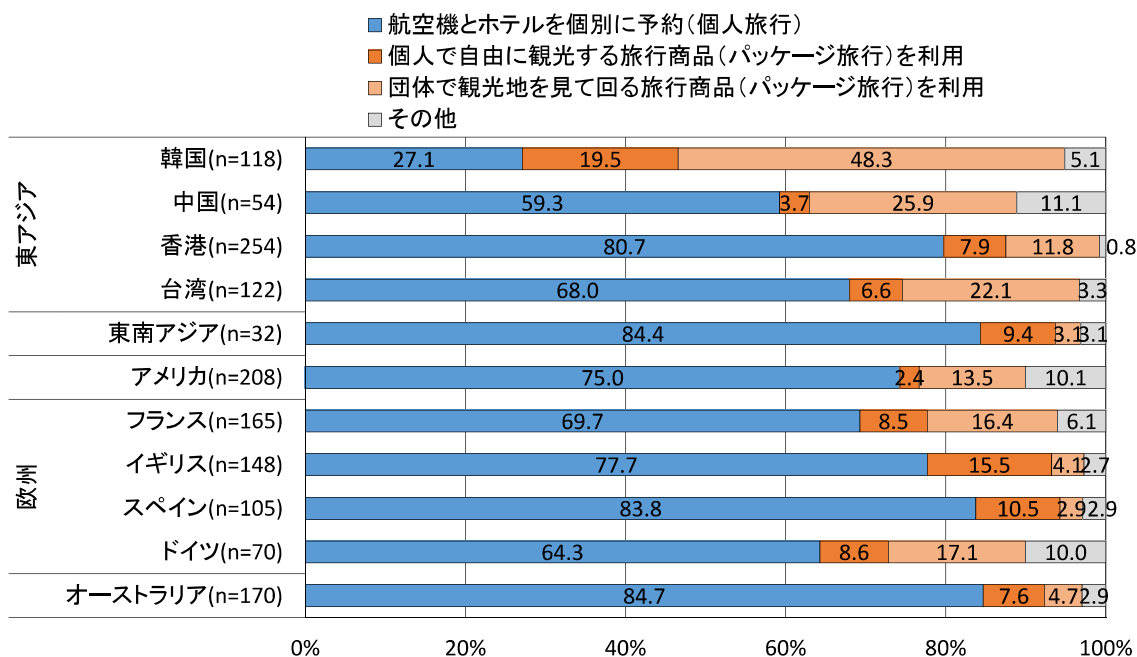
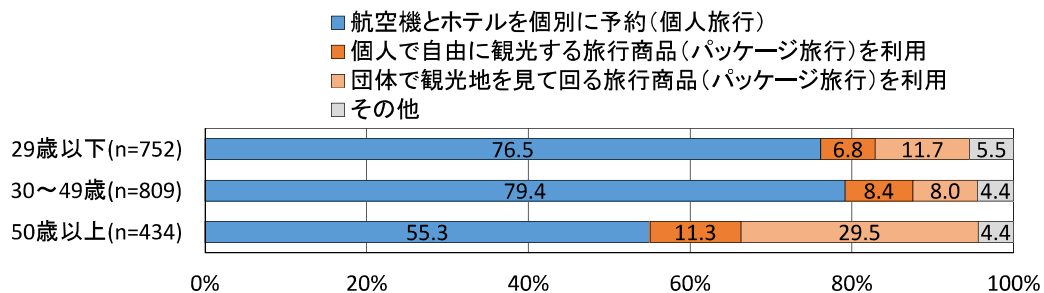
図 21 宿泊先決定時期（全体）



図 22 宿泊先決定時期（国籍別）



図 23 宿泊先決定時期（年代別）

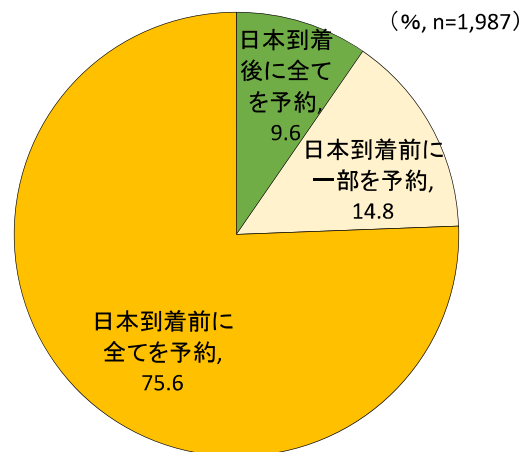

③宿泊予約方法

宿泊予約は宿泊予約サイト経由が6割強と最も多い。使用している宿泊予約サイトの具体名としては、Booking.comが最も多く499件、次いでAirbnbが271件となっている。

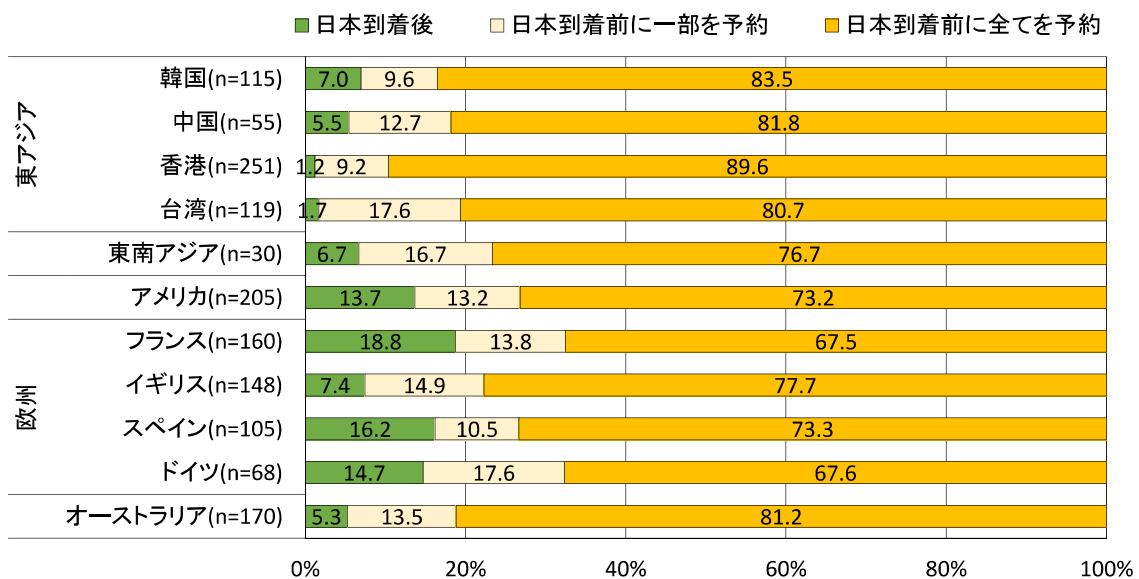
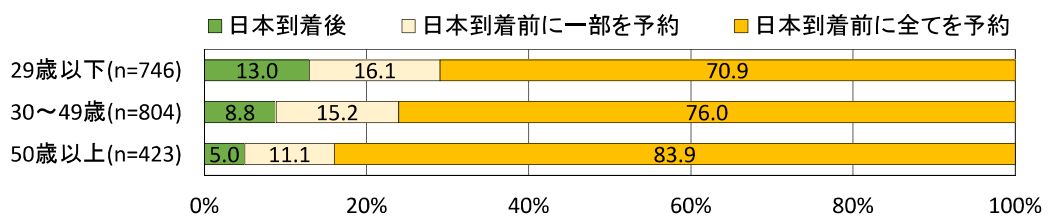
図 24 宿泊予約方法（全体）



図 25 宿泊予約方法（国籍別）



図 26 宿泊予約方法（年代別）

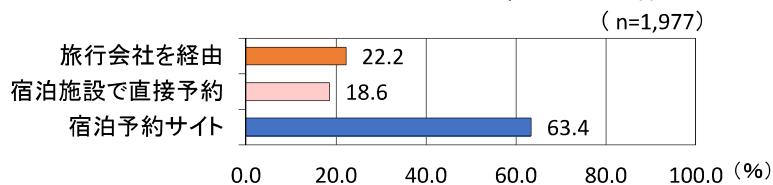

④利用した旅行会社

a. アジア

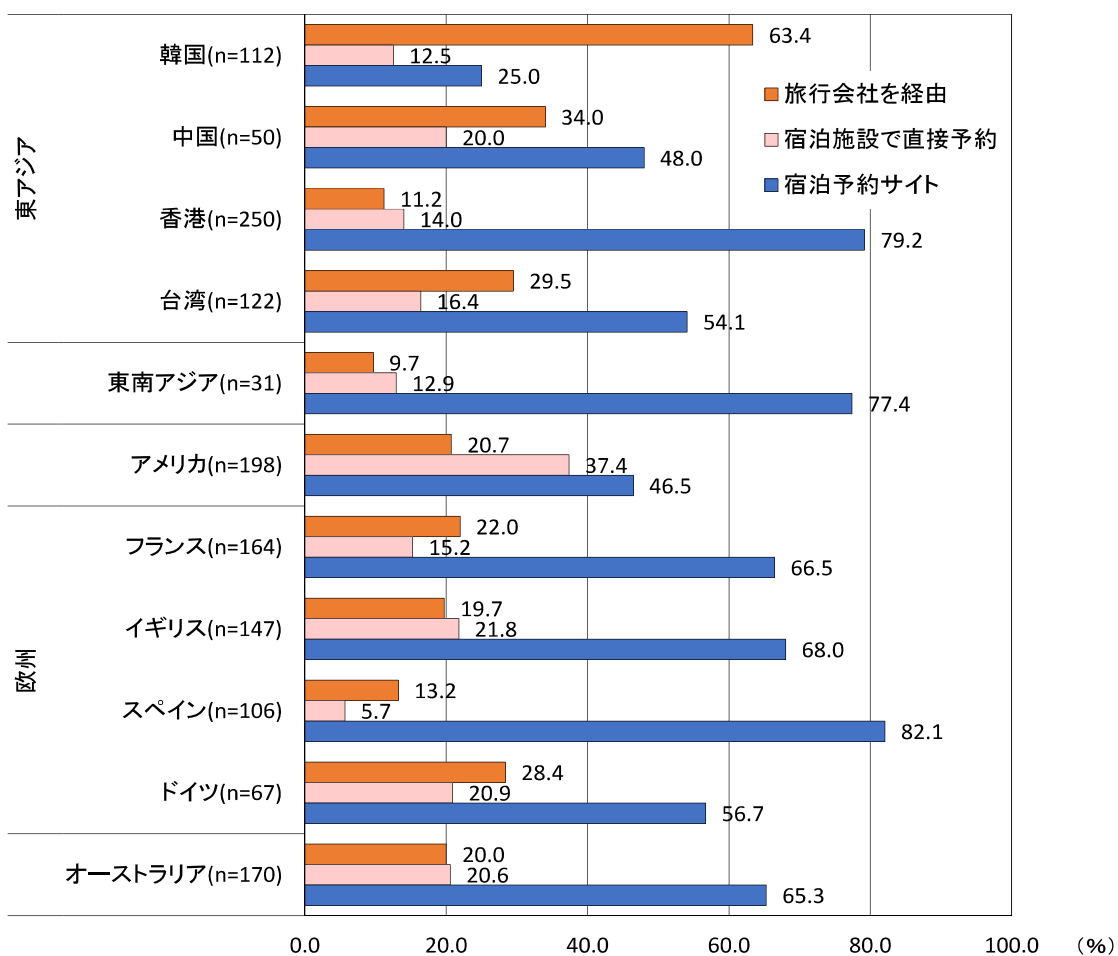
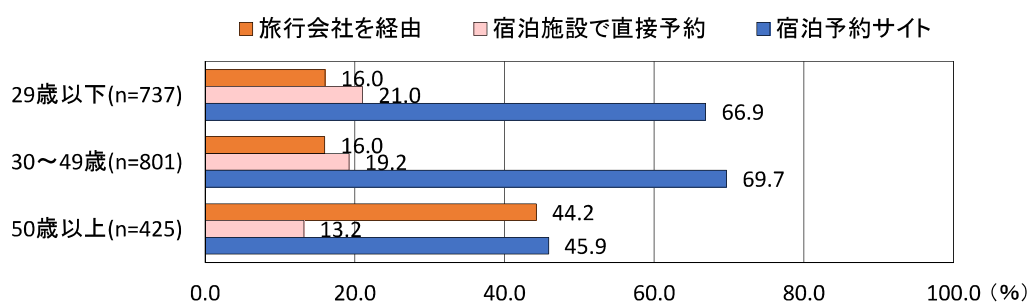
韓国	
コンコードツアー	9
ハナツアー	8
旅行博士	5
クパン	2
ハッピージン	2
チャムジョウム旅行	2
SEJOON 旅行社	1
Travel Factory	1
インターパーク	1
オンラインツアー	1
ハクツアー	1
モドゥツアー	1
ラブリードライ	1
リーチジャパン	1

香港	
EGL Tours (東瀛遊)	8
縦横遊	7
Voyager of the Seas	1

台湾	
宏飛旅行社	3
尚洋旅行社	2
天星	1
長栄航空機加酒	1

中国	
凱撒旅游	10
Caissa	1

東南アジア	
Trip Link	1

インド	
Fly-In-Air	2
Riya Travels-India	1
Thomas Cook	1

その他アジア	
RCI	1

b. 北米・オーストラリア

アメリカ	
QUO Travel	4
Inside Japan Tours	3
E.F.Tours	2
American Executive Travel	1
American Express	1
Audley Travel	1
Globus	1
ITT	1
Japan Deluxe Tours	1
Japan Society	1
JR	1
JTB	1
OAT Travel	1
Travelocity	1
縦横遊	1

カナダ	
AAA	1
Monograms	1
Premier Tours	1

メキシコ	
JTB	1

ニュージーランド	
Fine Travel	1
House of Travel	1
Truvelzu	1

オーストラリア	
Flight enter	3
Hello World	2
Flight center Adelaide	1
Flight center Australia	1
Gebeco	1
Holiday Japan	1
Interpid Travel	1
Japan Package	1
Japanese Package Tours	1
JTA Travel	1
JTB	1
RAW Travel	1
Travel Managers	1
Wings Away	1

c. 欧州

フランス

Arts et Vie	7
Belle Planete	2
Big Holiday International	2
Transat Voyage	2
Vacances Transat	2
Asia Tour	1
Autrement le Japon	1
HIS	1
Indigo Travel	1
Japon Voyage et Tradition	1
JTB	1
Litos Travel Agency	1
Nouvelle	1
RTS	1
Selectour	1
Vivre le Japon	1
Voyage	1
Voyageurs du Monde	1

イギリス

Inside Japan Tours	6
Audley Travel	2
Virgin Holidays	2
Andara Travel	1
Imagine Asia	1
Interpid Travel	1
JTB	1
Real Holiday	1
Trail Finders	1
Travel Finders	1
Travelbag	1

スペイン

El corte Ingles	2
BANOA	1
JTA Travel	1
Taranna	1
ZANZIBAR	1

ドイツ

Koyama Japan reisen	3
Studiosus	3
Geleco	2
Dertour	1
Inside Japan Tours	1
Meiers Weltreisen	1
Reisefieber	1
SKR	1
Tourist Information	1
TUI	1

スイス

Interpid Travel	2
Koyama Japan Reisen	2
Tour Asia	2
Gebeco	1
Swiss Group	1
Travel Bird	1
TUI	1

オランダ

JTB	2
Koning Aap	2
Passaat Verre Reizen	2
Inside Japan Tours	1
WTC.NL	1

その他欧州

Viaggigiovani	6
Ichiban Travel	3
Jet Air	2
Meitetsu Kankou	2
Albatros Travel	1
HIS	1
Inside Japan Tours	1
Joker	1
JP	1
Jysk Rejsebeau	1
Kilroy	1
Koning Aap	1
Le Ginestre	1
Litos Travel Agency	1
NTA	1
Selene Agency	1
Travel Design	1
Voyages Copine	1

⑤利用した宿泊予約サイト

a. 全体

記載のあった 宿泊予約サイト	回答 者数
Booking.com	499
Airbnb	271
Hotels.com	104
Agoda	91
Expedia	68
Hostelworld	66
じゃらん	33
楽天トラベル	26
Trip Advisor	18
Japanican	11
Trivago	7
クパン	6
Hotwire	5
Hostelbookers	4
Couchsurfing	3
Ctrip	3
Orbitz.com	3
Bedsonline.com	2
Ebookers	2
Google	2
Hotel Mystays	2
Makemytrip.com	2
Omundo de Mira	2
Travelmob	2
一休	2
Bravofly.com	1
Ebooking	1
Edreams	1
Ehotel.com	1
Globes.com	1
Google search	1
Gotogate.com	1
Home Away	1
HotelsCombined	1
HotelQuickly	1
Japaneseguesthouse.com	1
Kanpai	1
Naver	1
Travel.com	1
Travelocity	1
Travelup	1
Trip Wotif	1
Venere	1
Zuji	1

図 27 利用した宿泊予約サイト（全体）

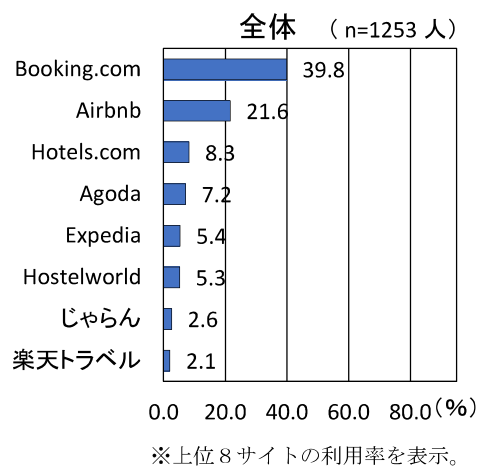

b. 国籍別

図 28 利用した宿泊予約サイト（国籍別）

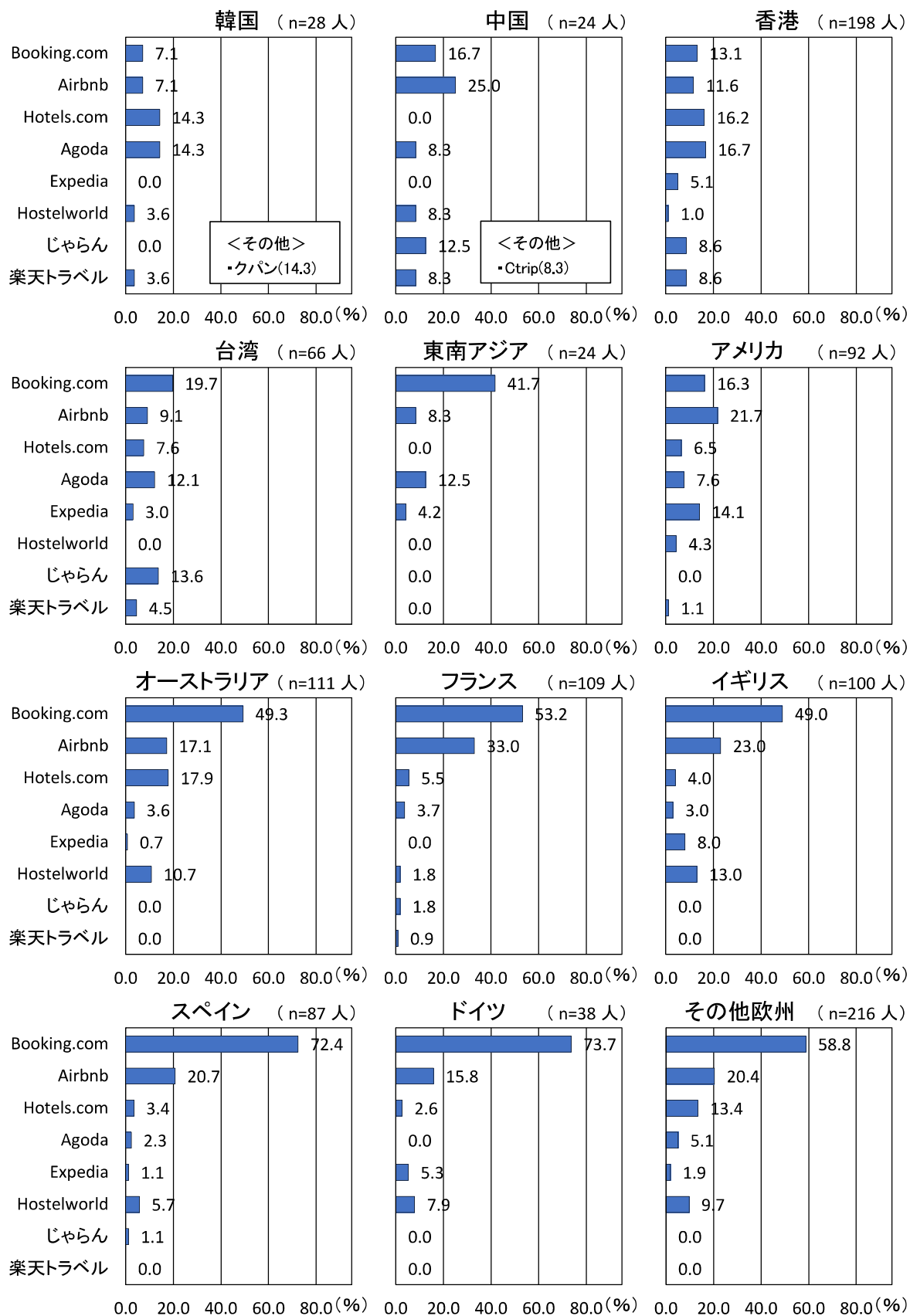

※全体の上位8サイトの国籍利用率を表示。8サイト以外で5%以上の利用率があるものを「その他」として表示。

⑥旅程自由度（旅程変更可能性）

興味のある情報を得た場合の旅程変更可能性については、24.3%の人が宿泊場所の予定を変更することが可能と回答している。また、宿泊の変更を伴わない日帰り又は半日の旅程変更が可能と回答した人が全体の52.2%。旅程が確定しており、変更ができないと回答した人は23.5%となっている。

国籍別の旅程変更可能性については、中国で4割強が予定変更はできないと回答したものの、その他の国では、7～8割強が予定変更可能と回答している。

図 29 旅程自由度（全体）



図 30 旅程自由度（国籍別）



図 31 旅程自由度（年代別）

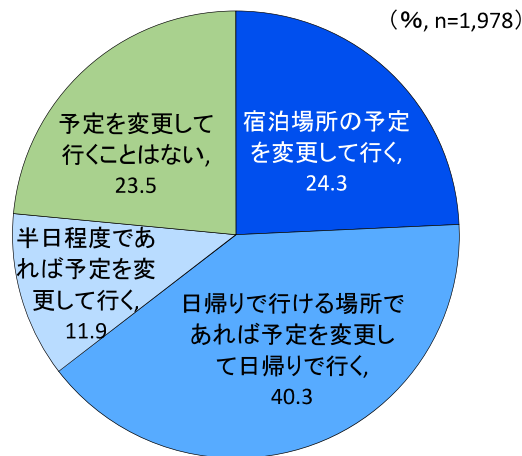

⑦行動類型別属性

以下、行動類型別に集計した国籍、性別、年齢等の属性について示す。

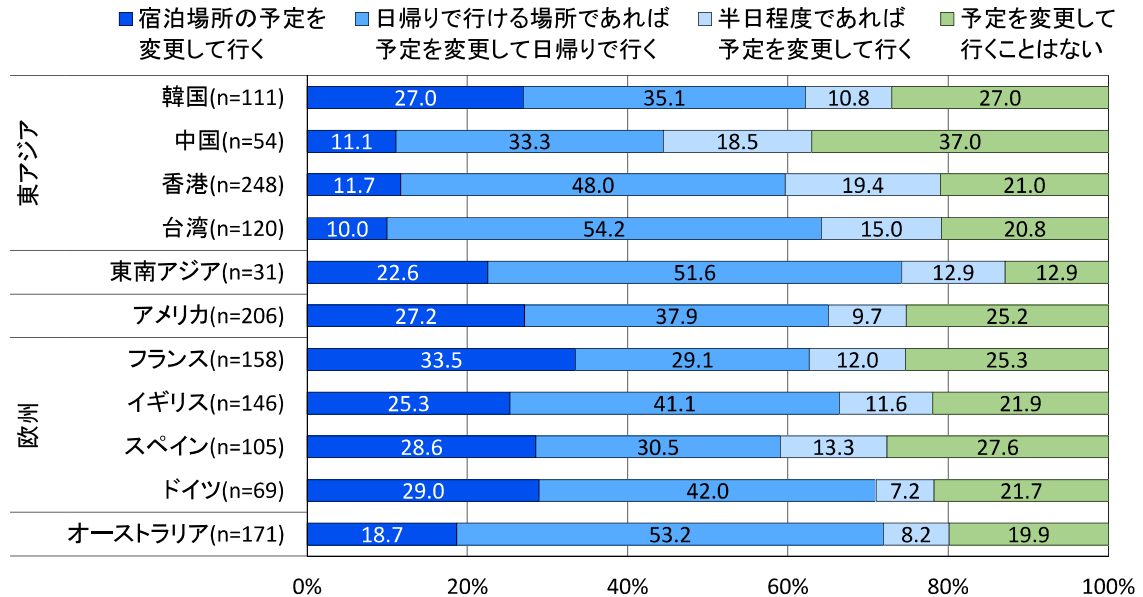
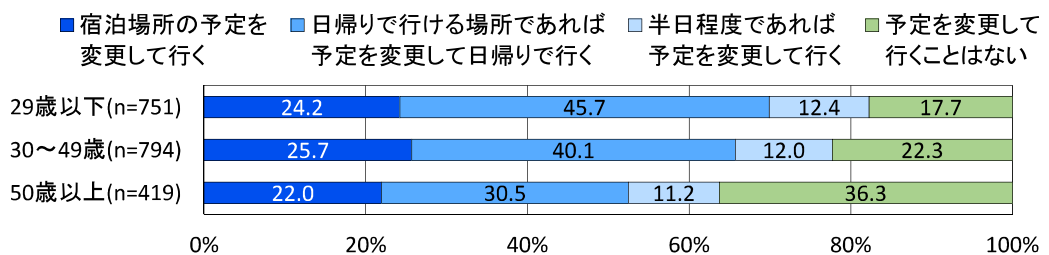
国籍では、「旅程自由型」は北米・欧州の割合が多く、65.9%を占める。宿泊の変更を伴わない日帰り又は半日の旅程変更が可能と回答した「宿泊のみ確定型」は、東アジアが多く31.8%となっている。また、年齢別では「旅程確定型」の年齢層が比較的高くなっている。

図 32 国籍（行動類型別）



図 33 性別（行動類型別）



図 34 年齢（行動類型別）

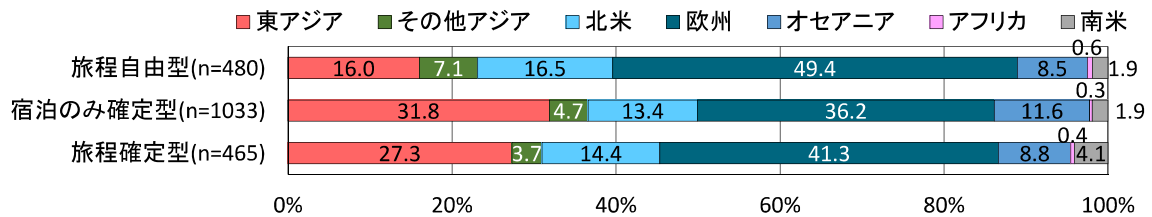

図 35 訪日経験（行動類型別）

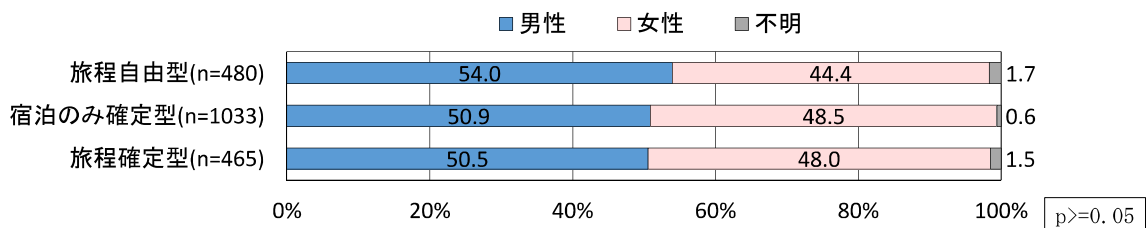

図 36 中国地域への来訪経験（行動類型別）

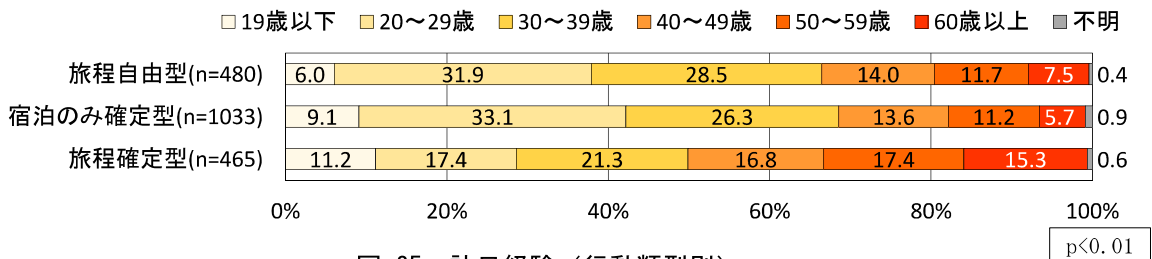

図 37 訪日目的（行動類型別）

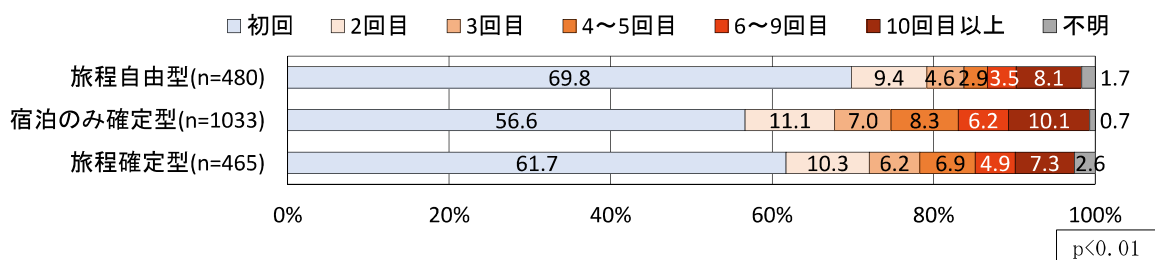

図 38 中国地域を訪れる動機（行動類型別）

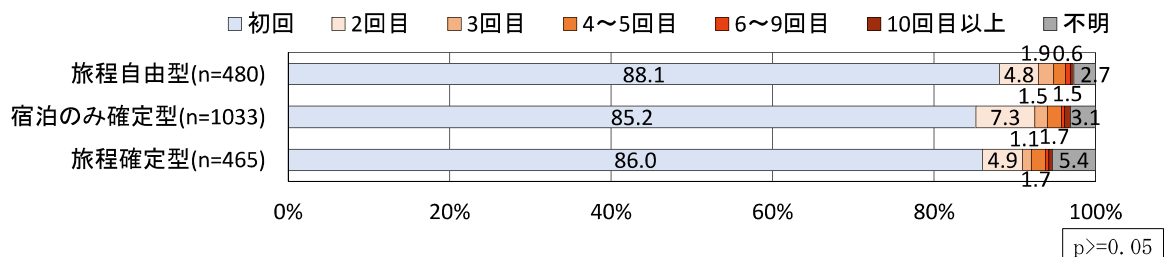

図 39 旅行形態（行動類型別）

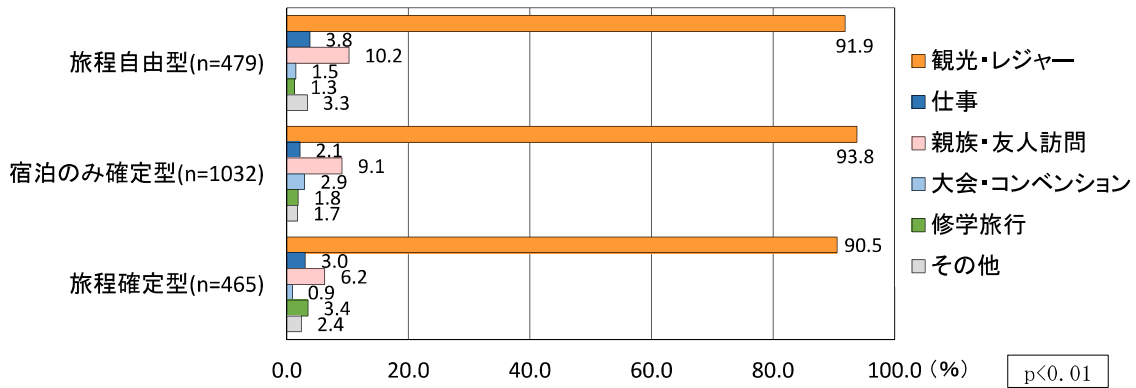

図 40 宿泊先決定時期（行動類型別）

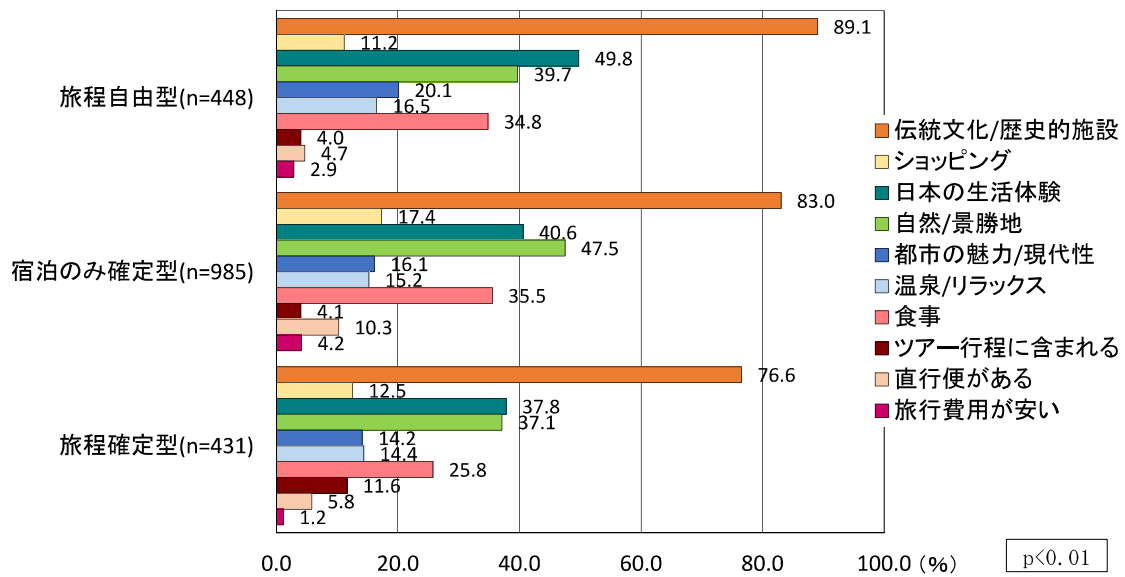

図 41 宿泊予約方法（行動類型別）

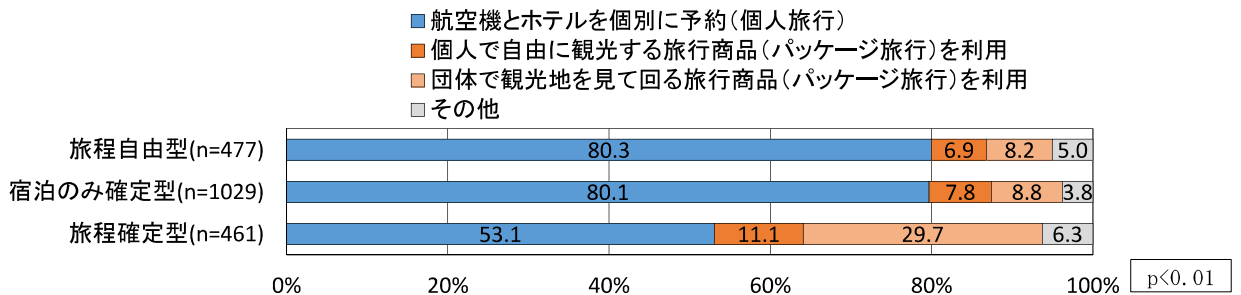

(5) 旅程・宿泊数

①旅行日数（宿泊数）

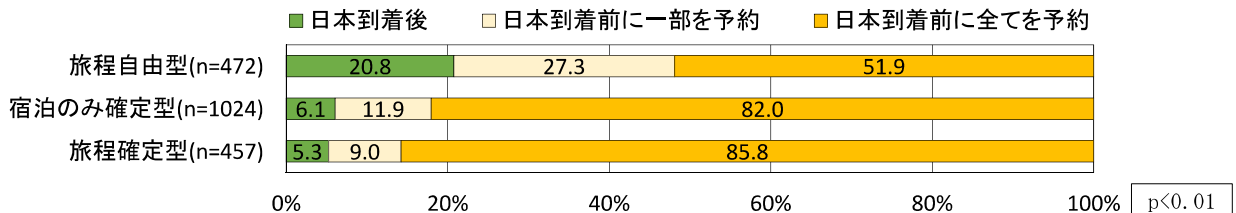
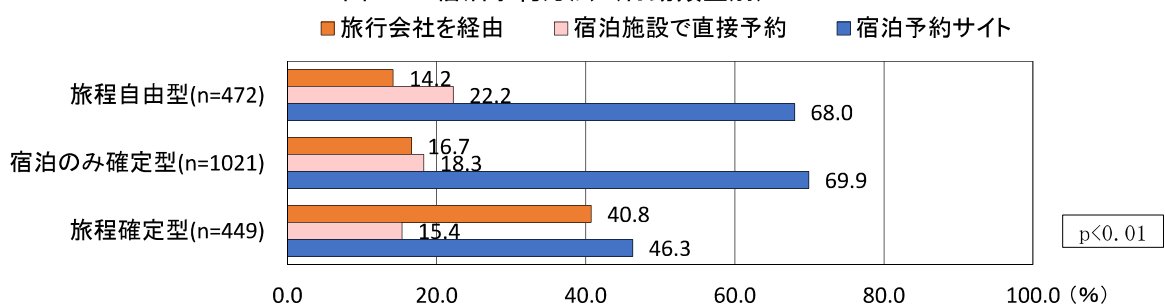
旅行日数は11～15泊が28.1%と最も多く、平均宿泊数は12.7泊となっている。国籍別の平均宿泊数は、東南アジアが9.4泊以下、アメリカ・欧州・オーストラリアは2週間前後となっている。

図 42 宿泊数（全体）



図 43 宿泊数（国籍別）



図 44 宿泊数（行動類型別）

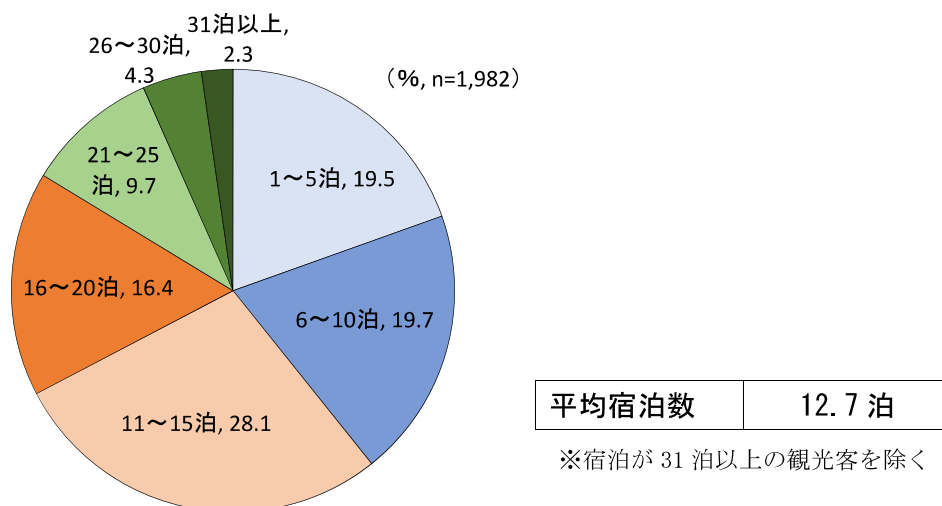

図 45 宿泊数（年代別）

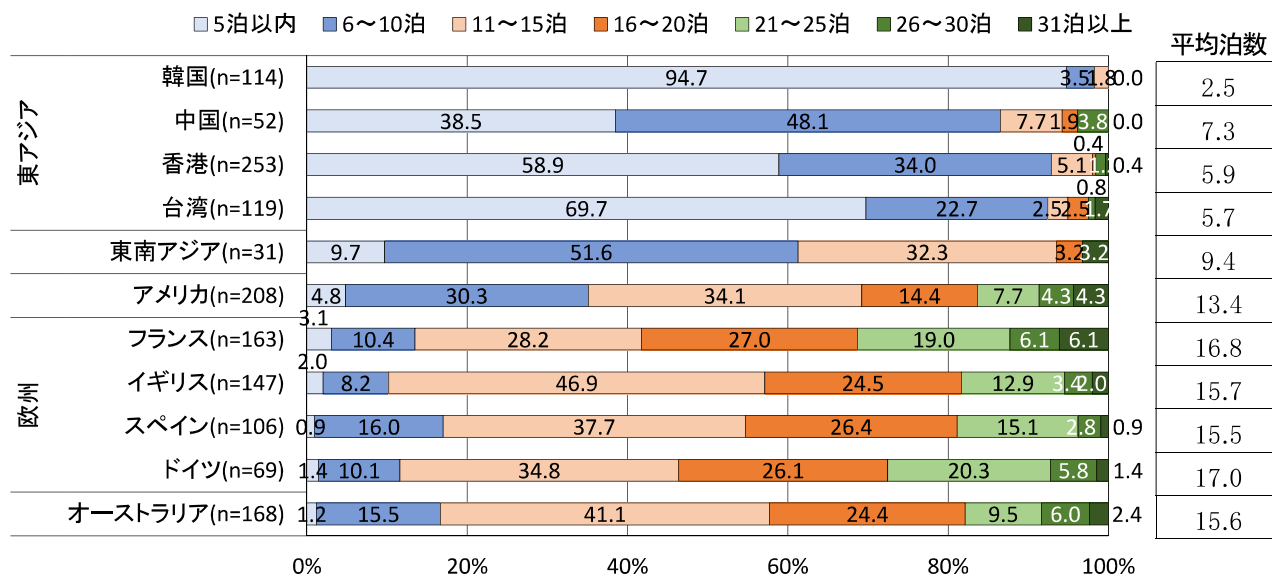

②宿泊施設タイプ別宿泊数

a. 全体

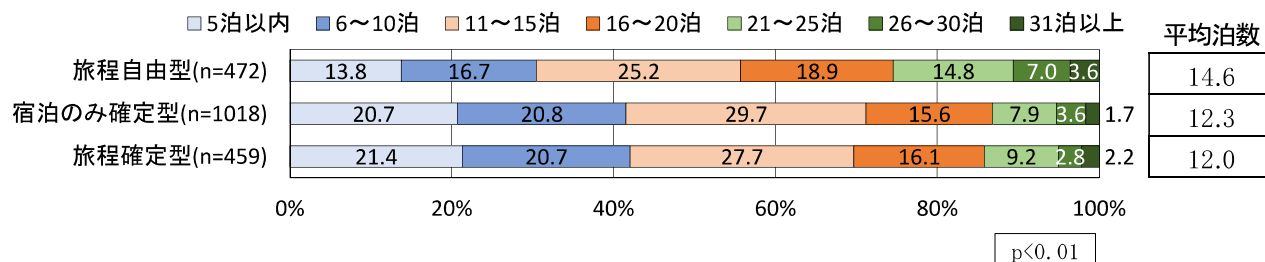
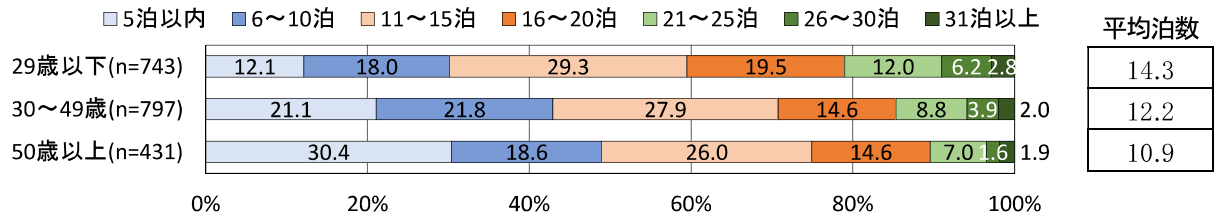
利用した宿泊施設のタイプは、ホテル（1泊10,000～20,000円）が41.8%と最も多く、次いでホテル（1泊10,000円未満）が30.2%、日本旅館・民宿（夕食付き）が27.4%となっている。民泊サービス（Airbnb等）も27.0%となっており、訪日旅行において民泊サービスの利用が広がっていることがわかる。

図 46 宿泊利用者数の割合 及び 延べ宿泊数の割合（全体）

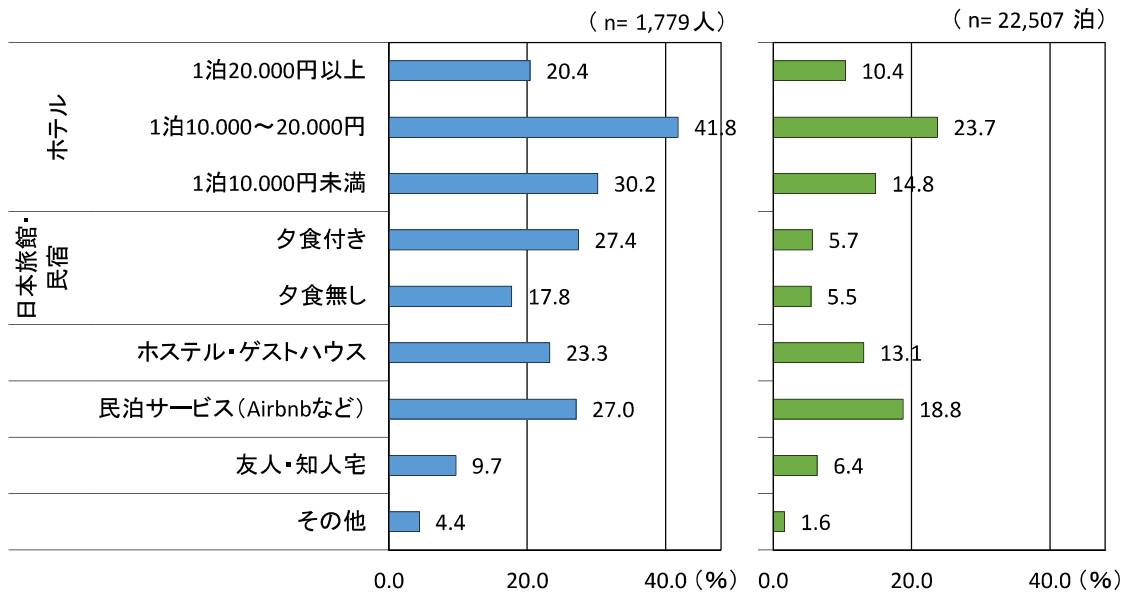

民泊サイト	回答者数
Airbnb	252
Couchsurfing	4
Agoda	1
Booking.com	1
BYU Housing	1
Home Away	1
Travelmob	1
VRBO	1

その他の宿泊場所	回答者数
寺	16
カプセルホテル	10
富士山の山小屋	6
民泊	6
ホストファミリー	5
寮	5
キャンプ	5
夜行バス	4
ネットカフェ	3
Couchsurfing	3
ファームステイ	2

b. 国籍別

国籍別の宿泊施設利用状況は、各国ともにホテルでの宿泊が多いが、アメリカ・欧州・オーストラリアは、ホステル・ゲストハウスや民泊での宿泊率が高くなっている。

図 47 宿泊利用者数の割合 及び 延べ宿泊数の割合（国籍別）

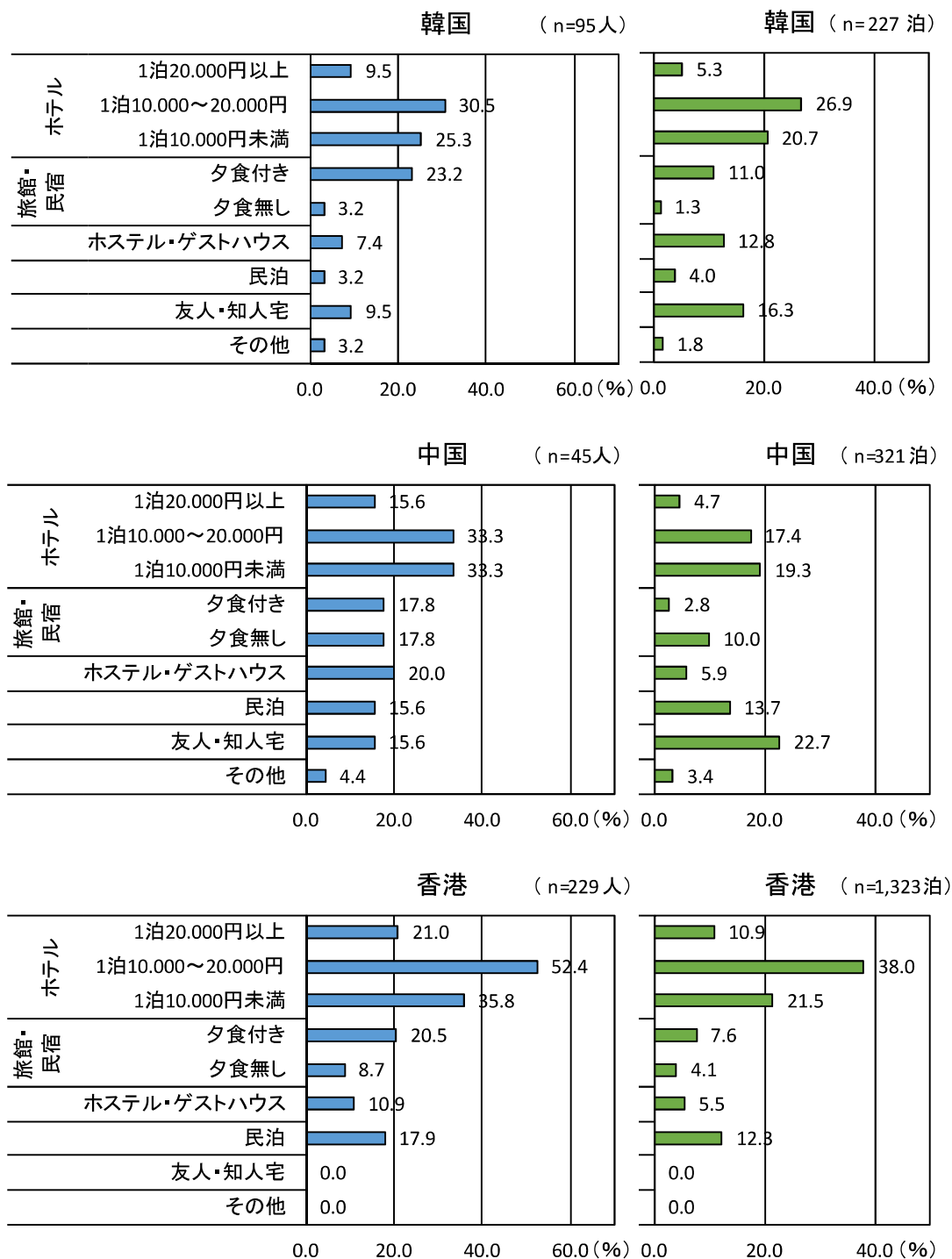

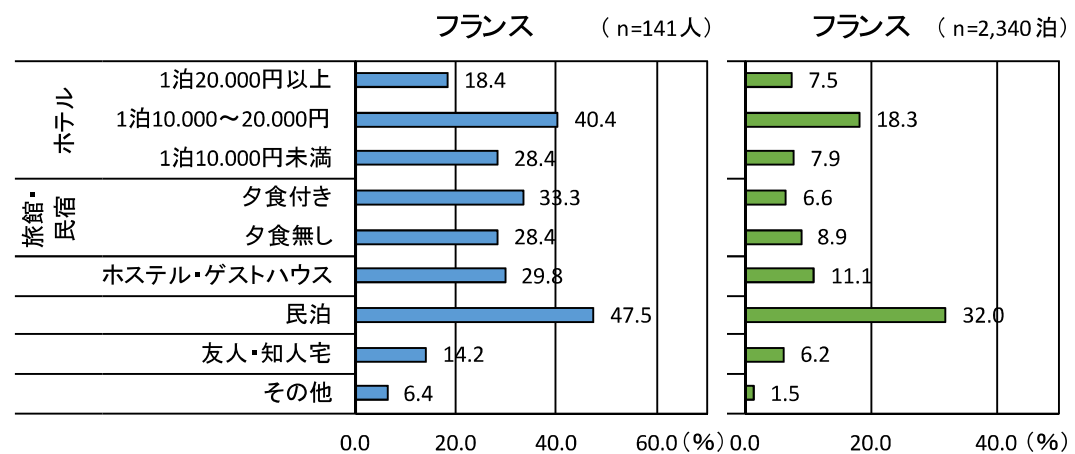
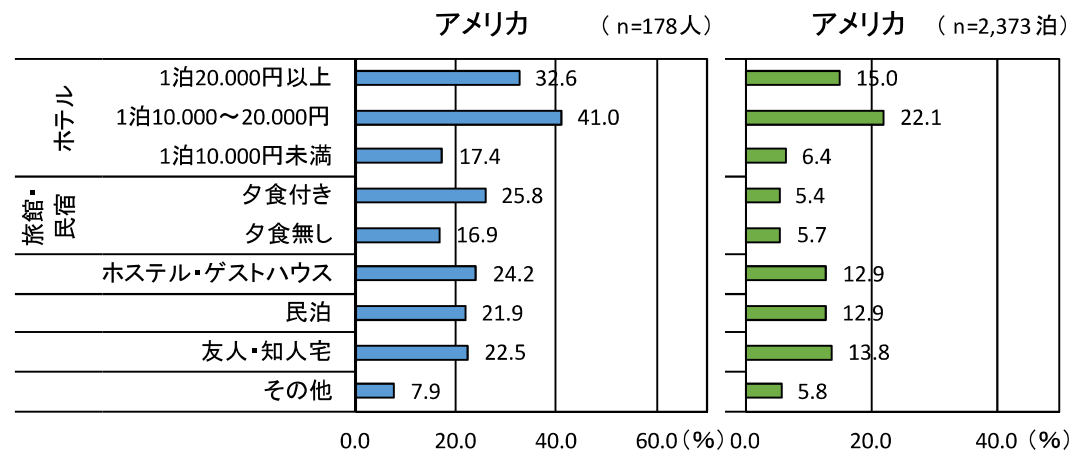
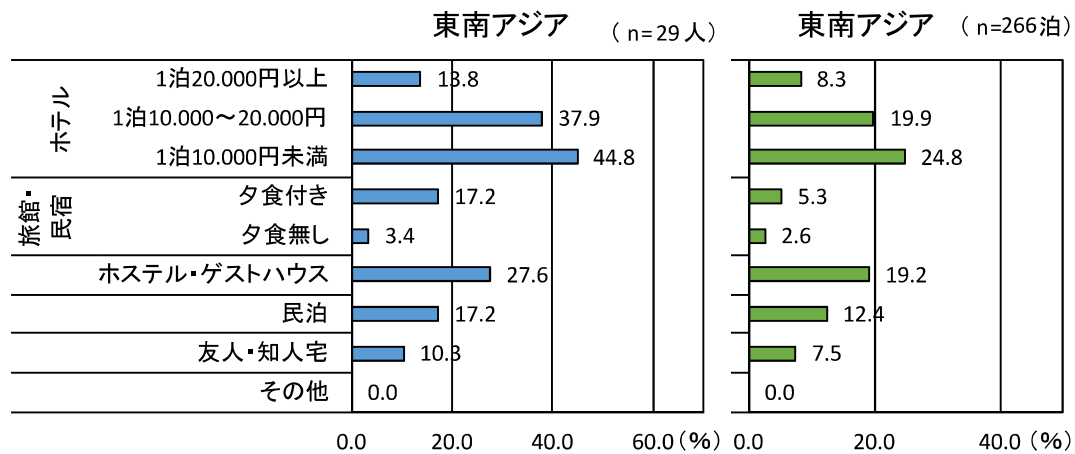
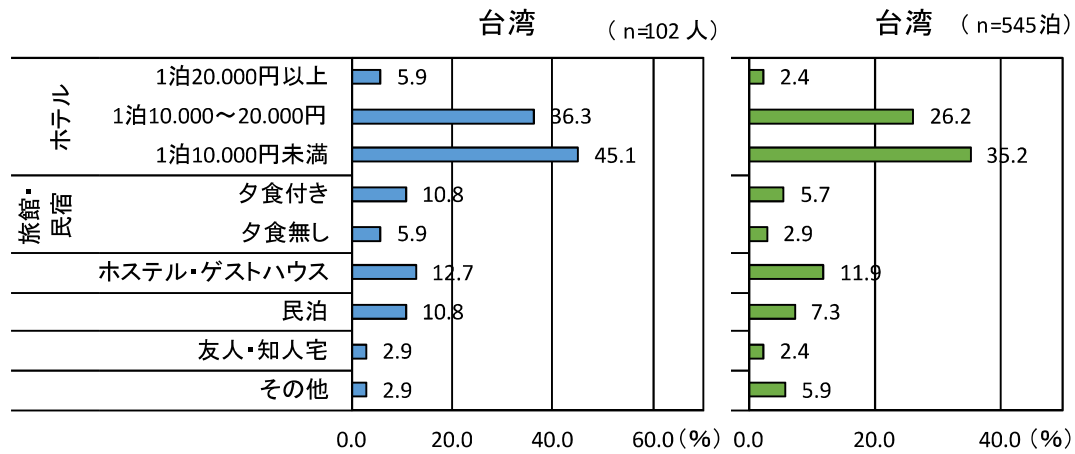

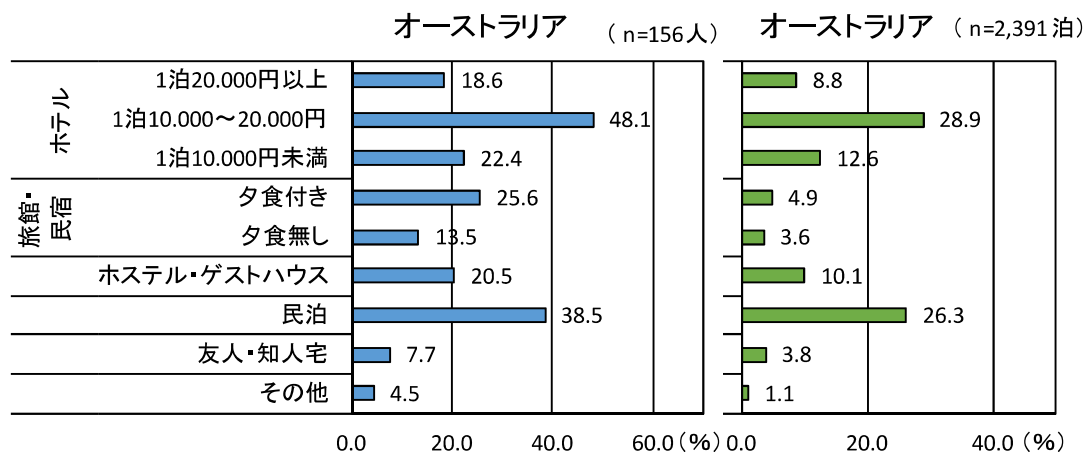
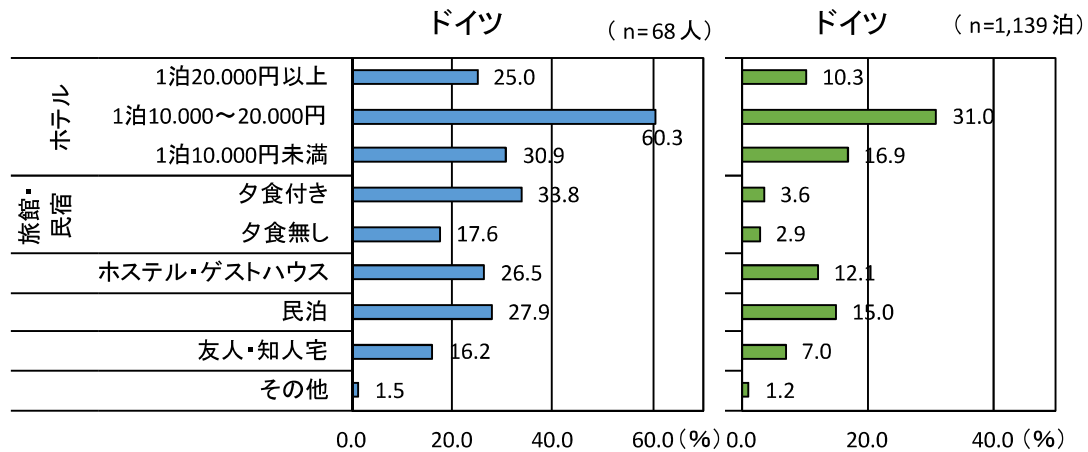
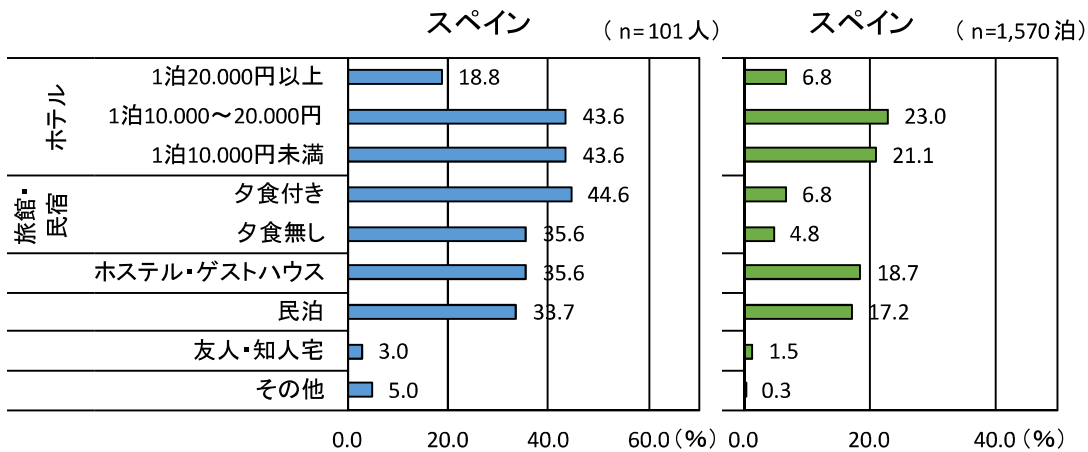
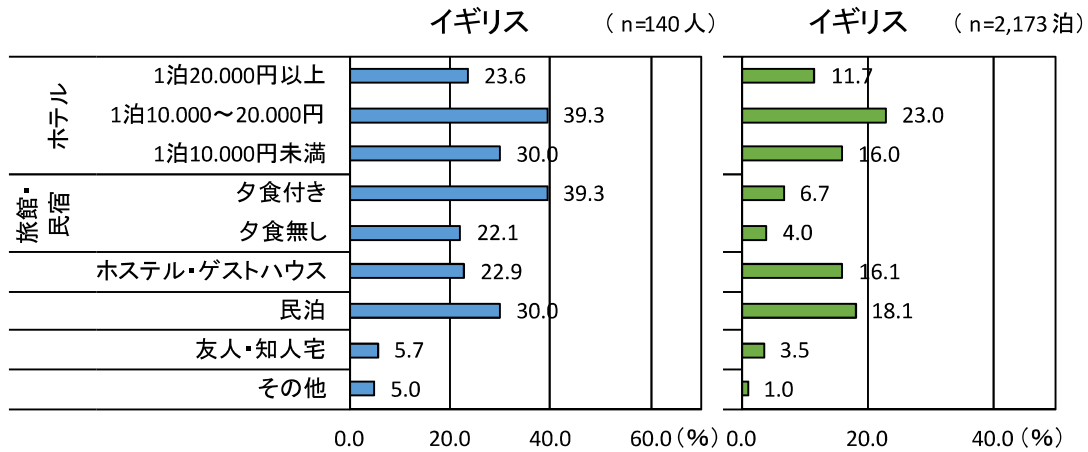

c. 行動類型別

○ 旅程自由型

図 48 宿泊利用者数の割合 及び 延べ宿泊数の割合 (旅程自由型・全体)
全体 (n=427人) 全体 (n=6,160泊)



図 49 宿泊利用者数の割合 及び 延べ宿泊数の割合 (旅程自由型・国籍別)
韓国 (n=26人) 韓国 (n=74泊)





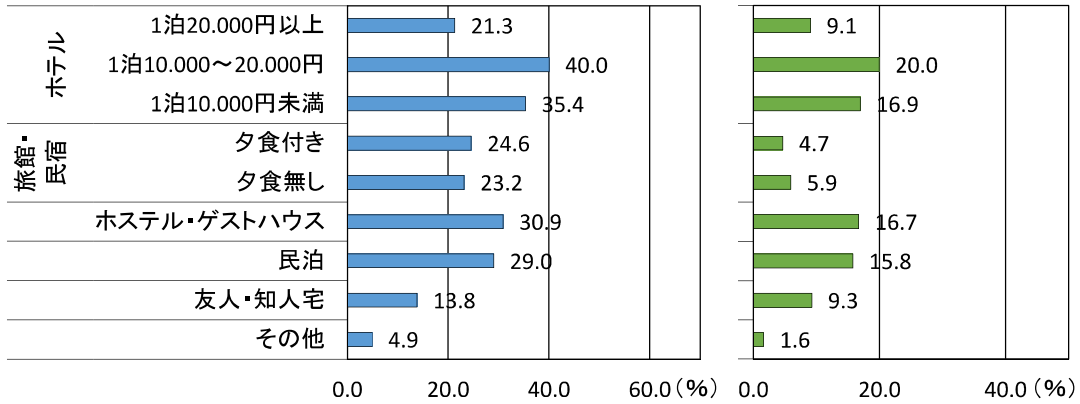
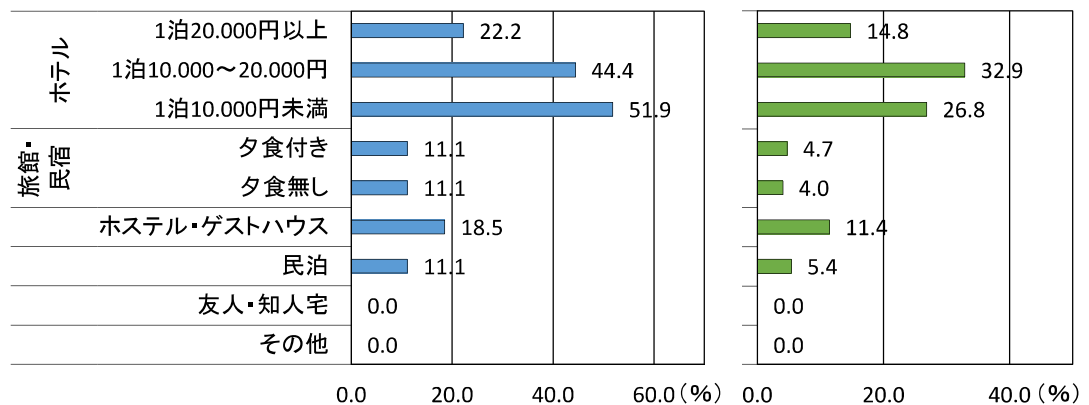
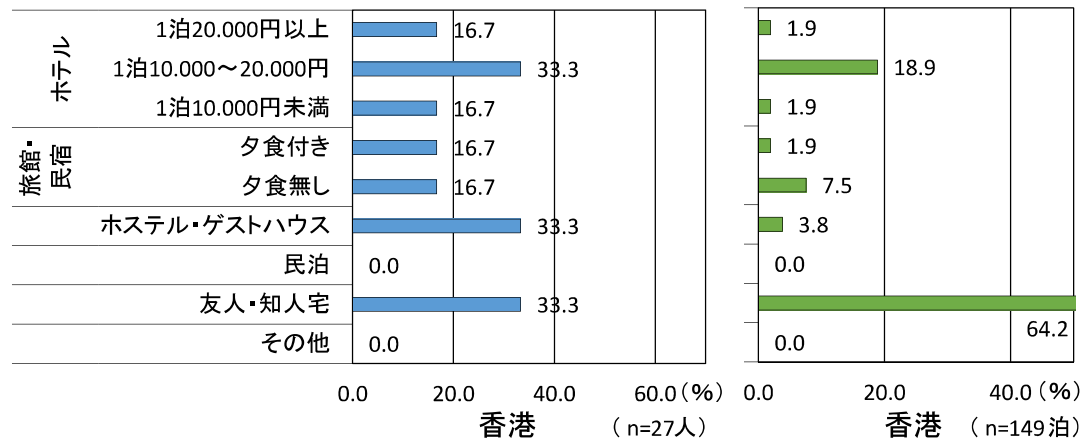
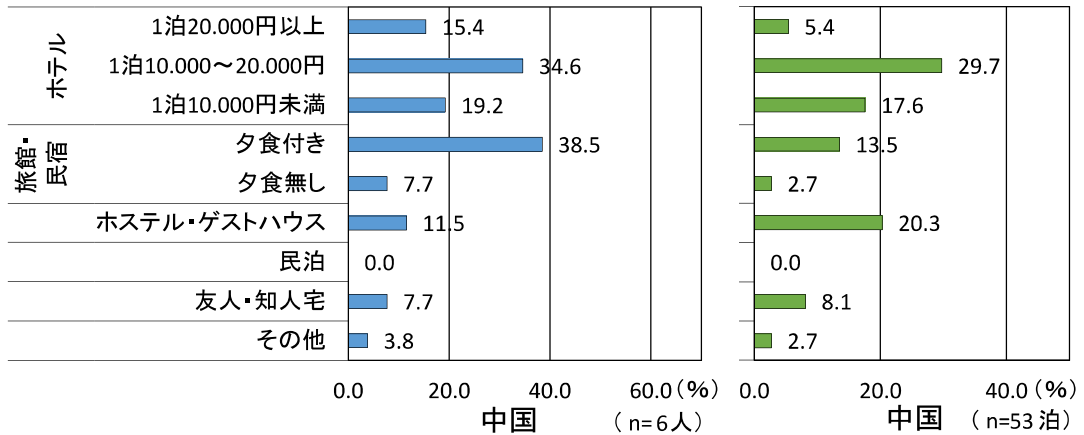
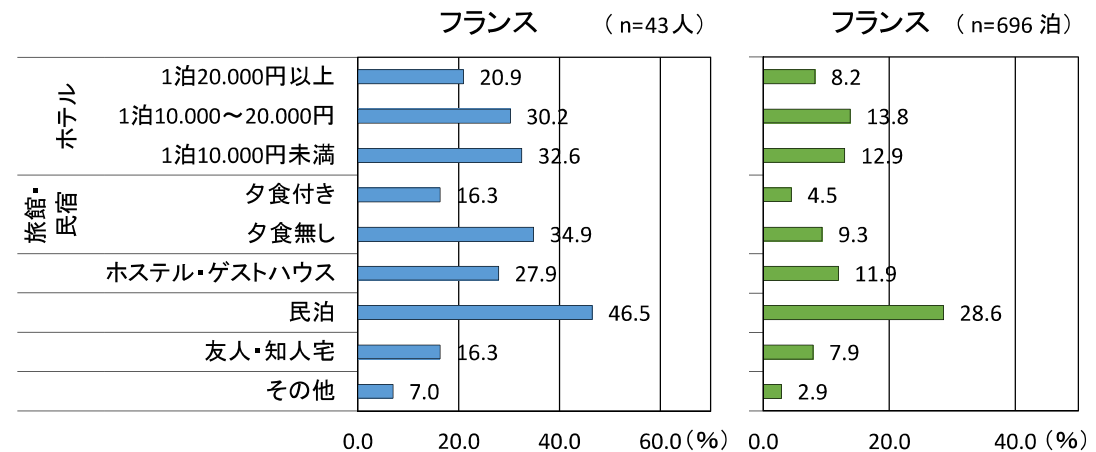
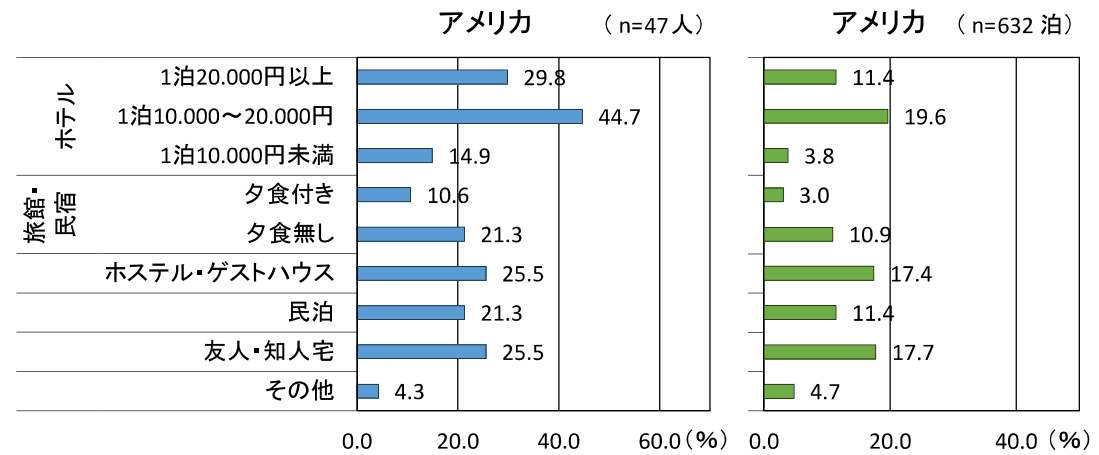
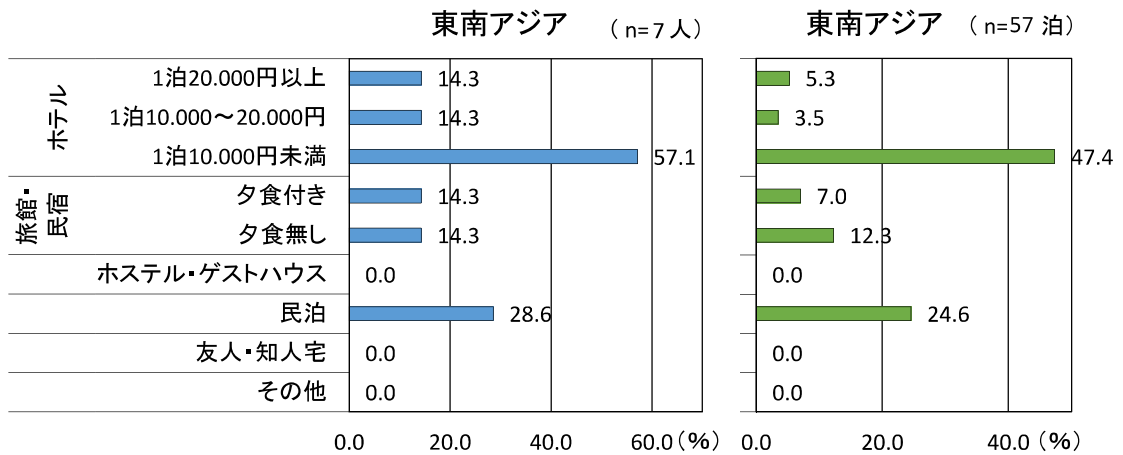
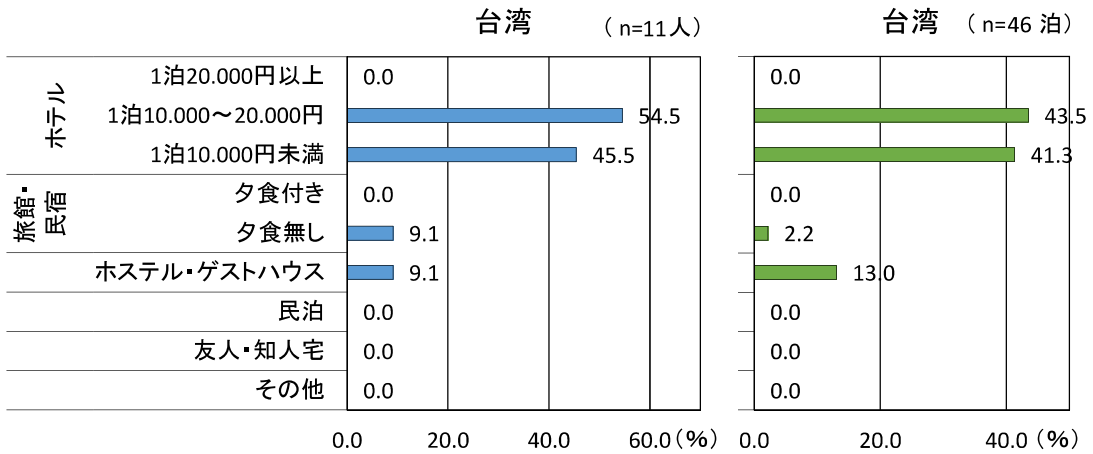
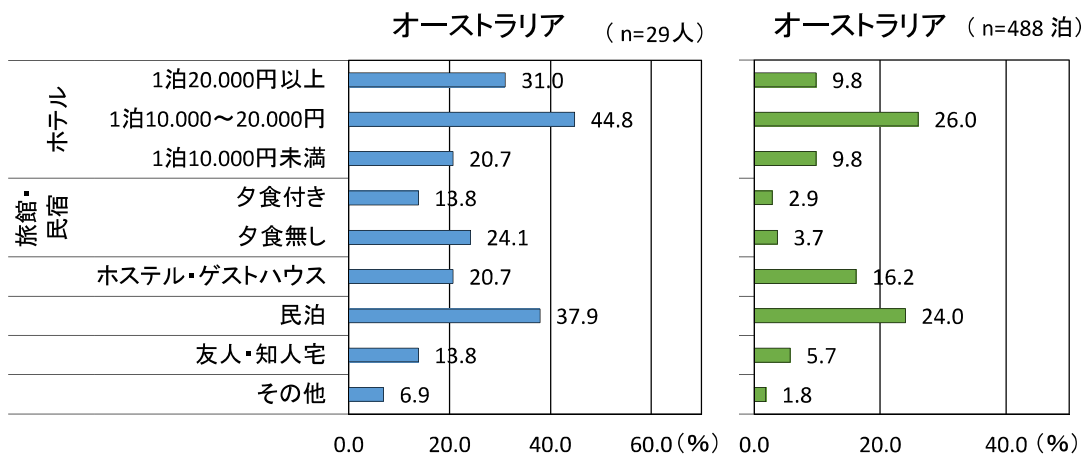
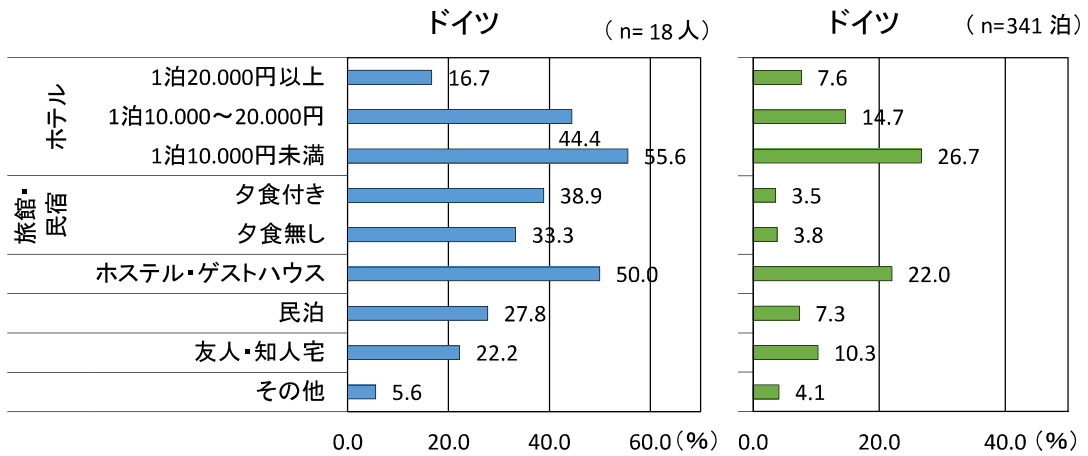
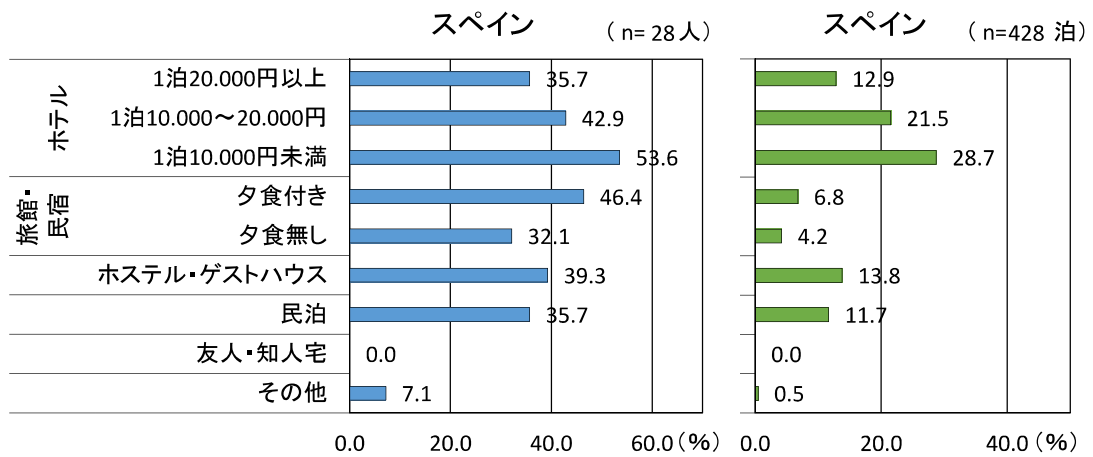
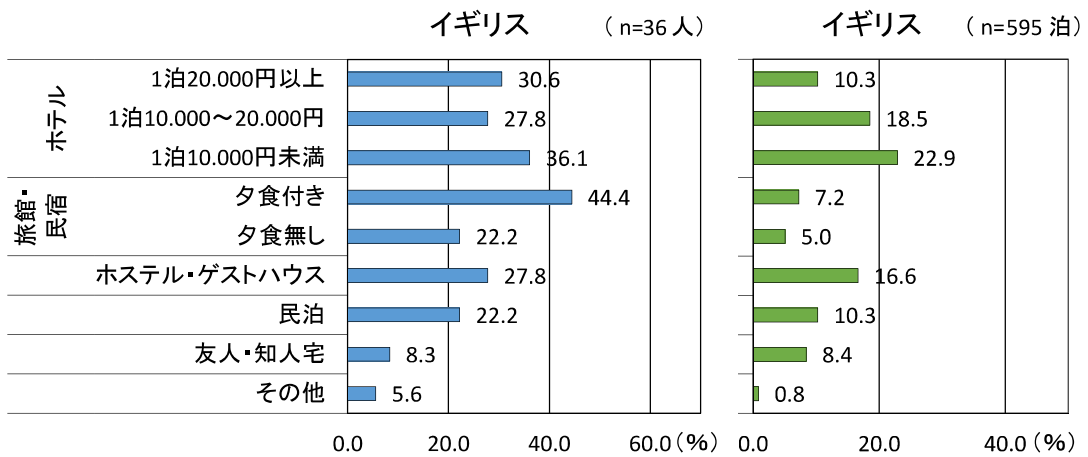

○宿泊のみ確定型

図 50 宿泊利用者数の割合 及び 延べ宿泊数の割合 (宿泊のみ確定型・全体)
全体 (n=953人) 全体 (n=11,538泊)



図 51 宿泊利用者数の割合 及び 延べ宿泊数の割合 (宿泊のみ確定型・国籍別)
韓国 (n=41人) 韓国 (n=111泊)
中国 (n=26人) 中国 (n=190泊)
香港 (n=161人) 香港 (n=961泊)





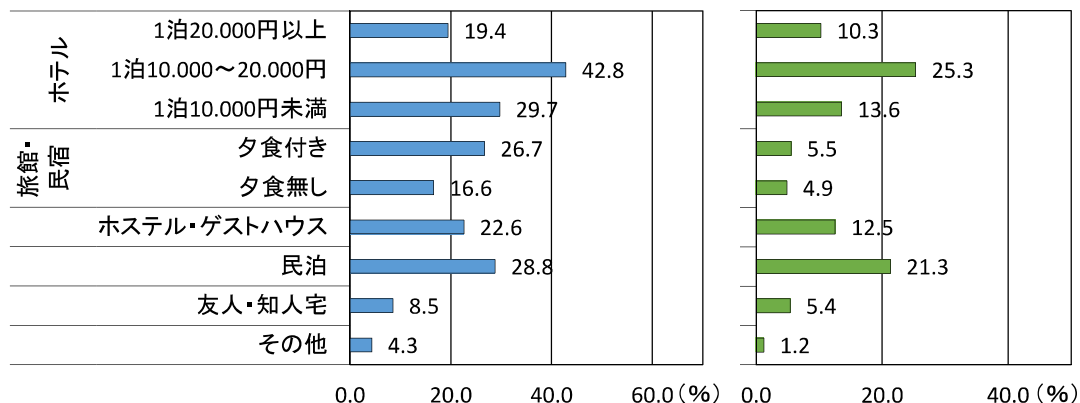
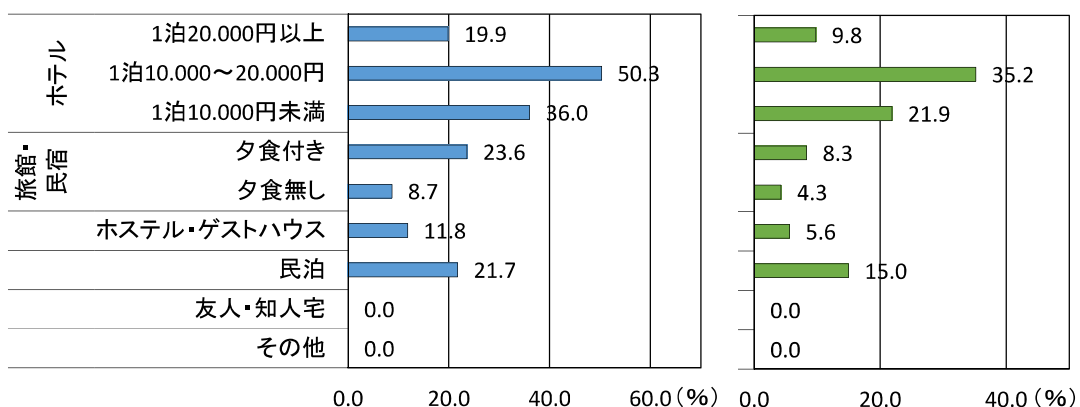
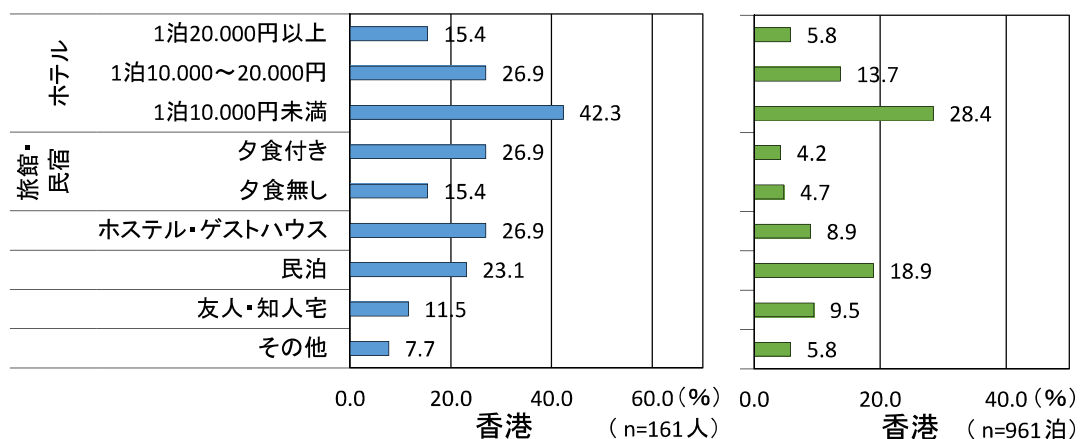
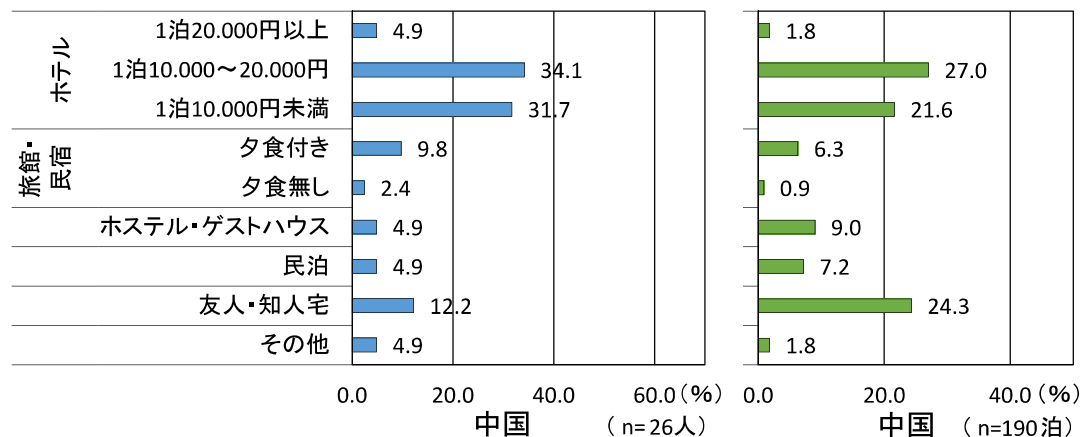
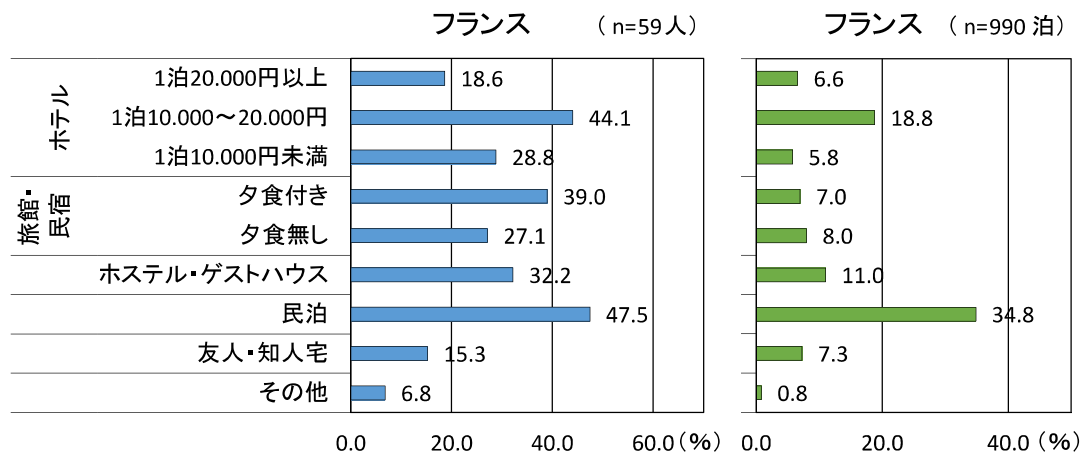
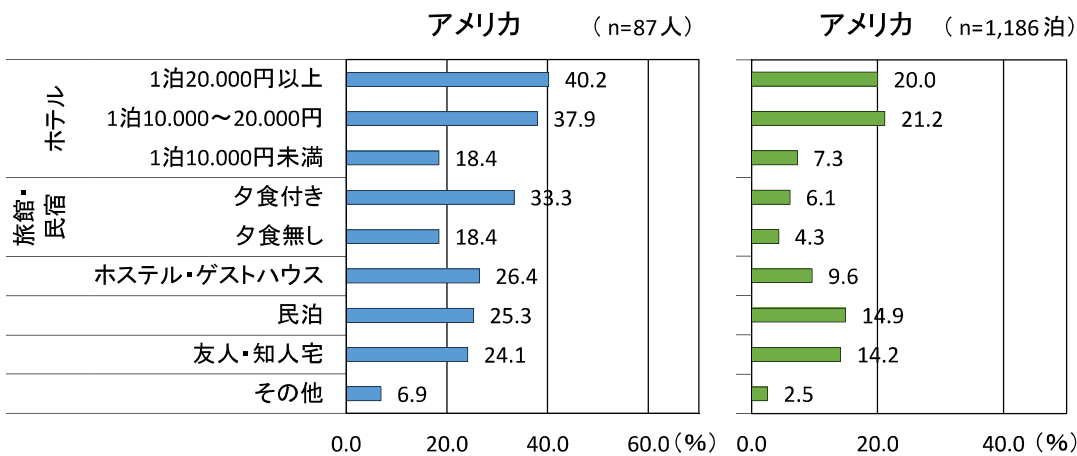
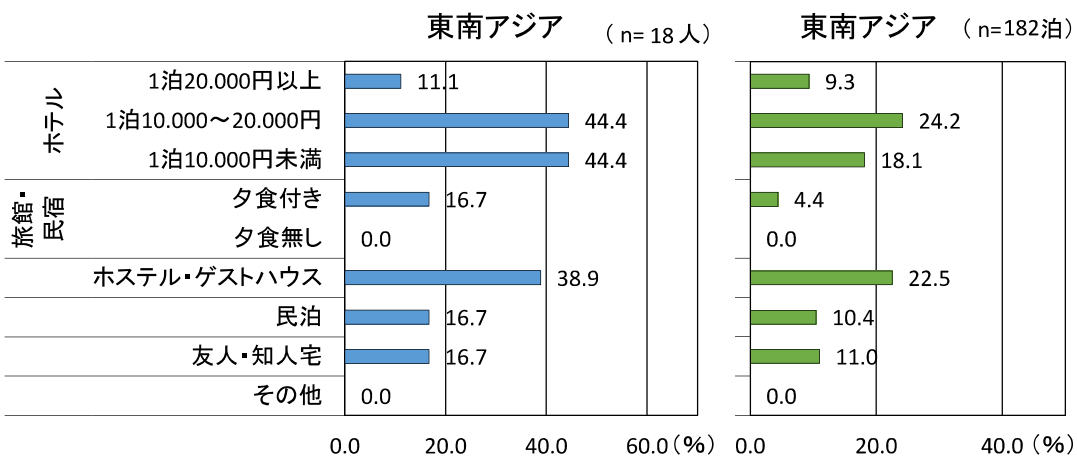
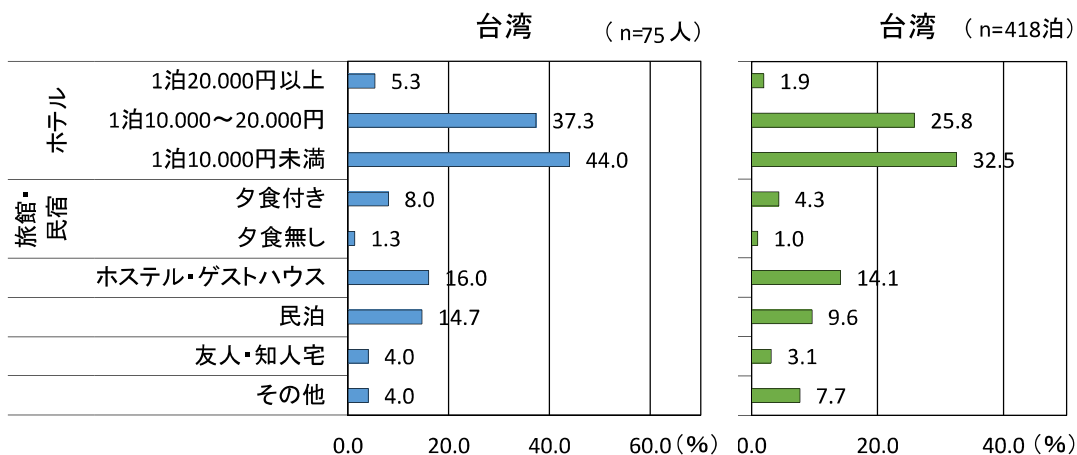
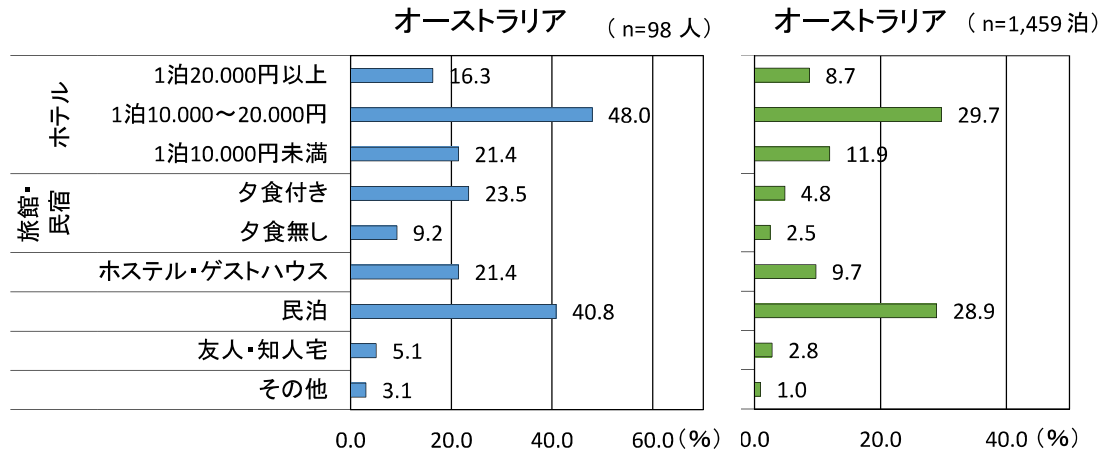
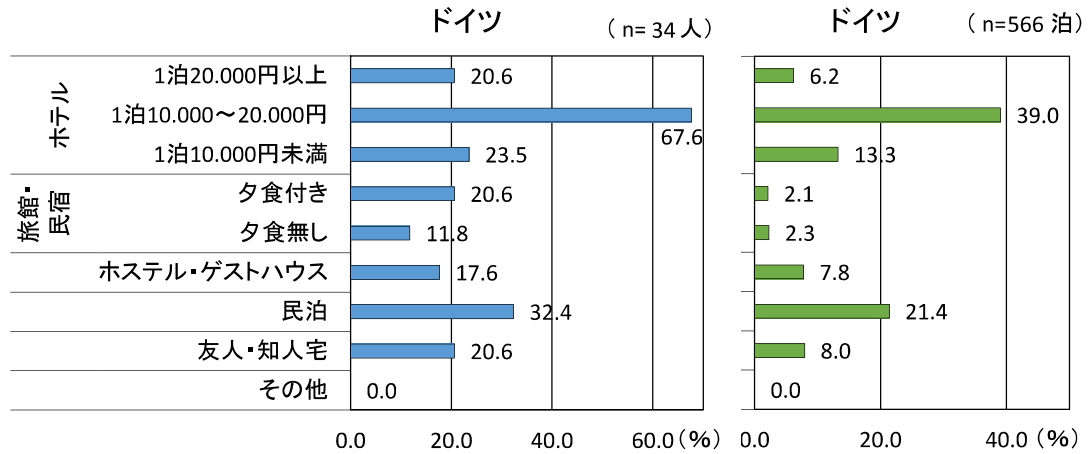
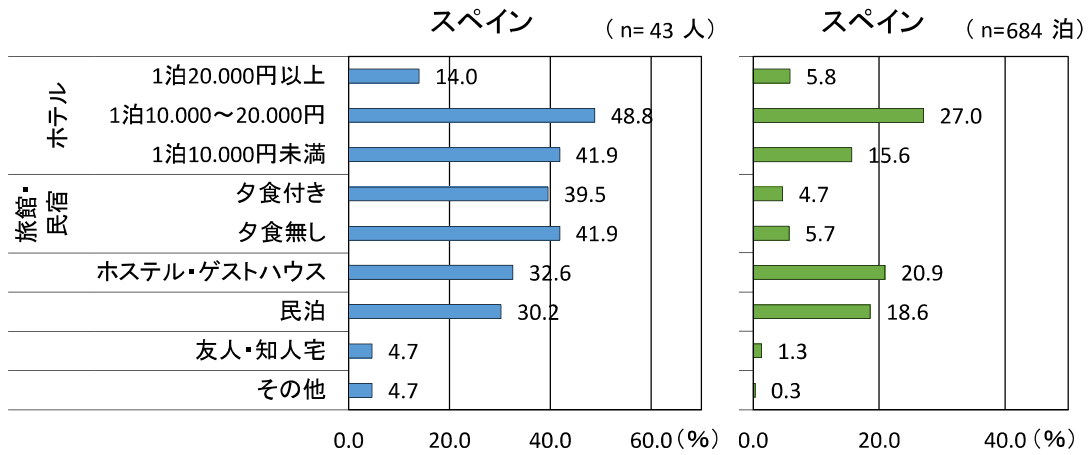
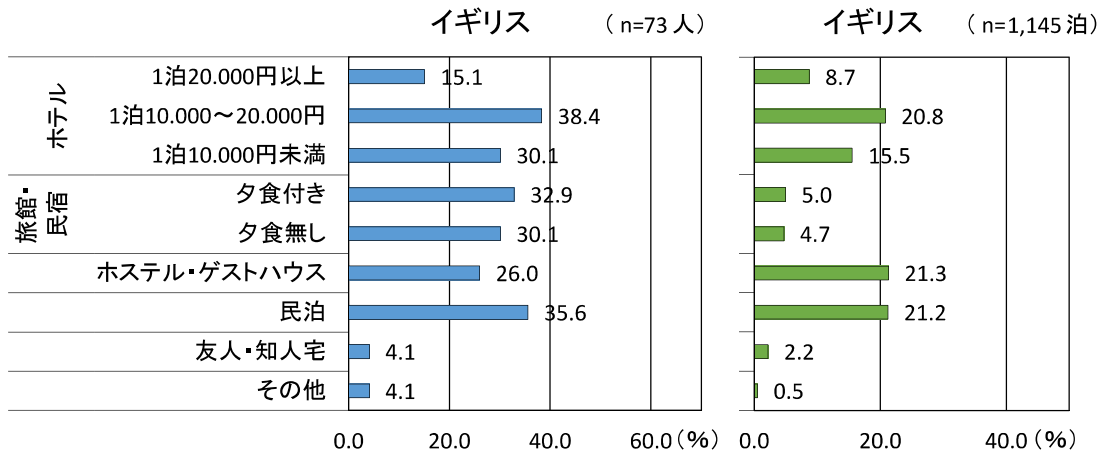

○旅程確定型

図 52 宿泊利用者数の割合 及び 延べ宿泊数の割合 (旅程確定型・全体)
全体 (n=376人) 全体 (n=4,560泊)



図 53 宿泊利用者数の割合 及び 延べ宿泊数の割合 (旅程確定型・国籍別)
韓国 (n=23人) 韓国 (n=34泊)
中国 (n=13人) 中国 (n=78泊)
香港 (n=39人) 香港 (n=205泊)





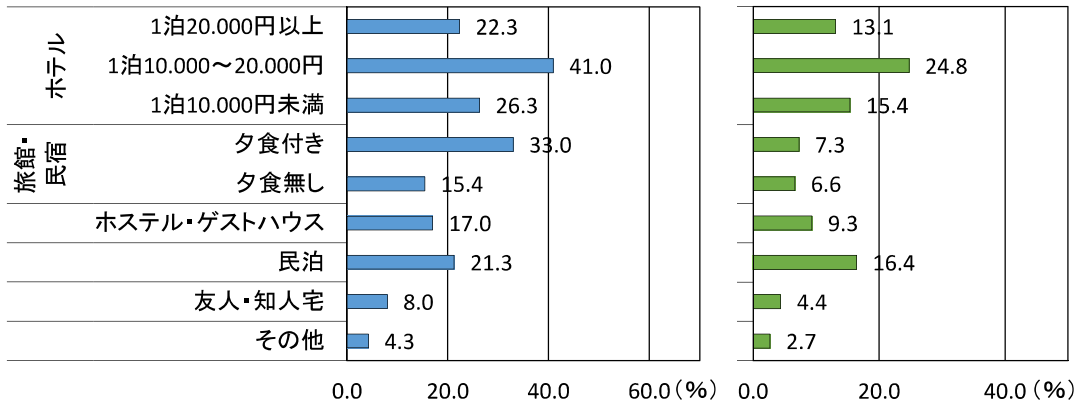
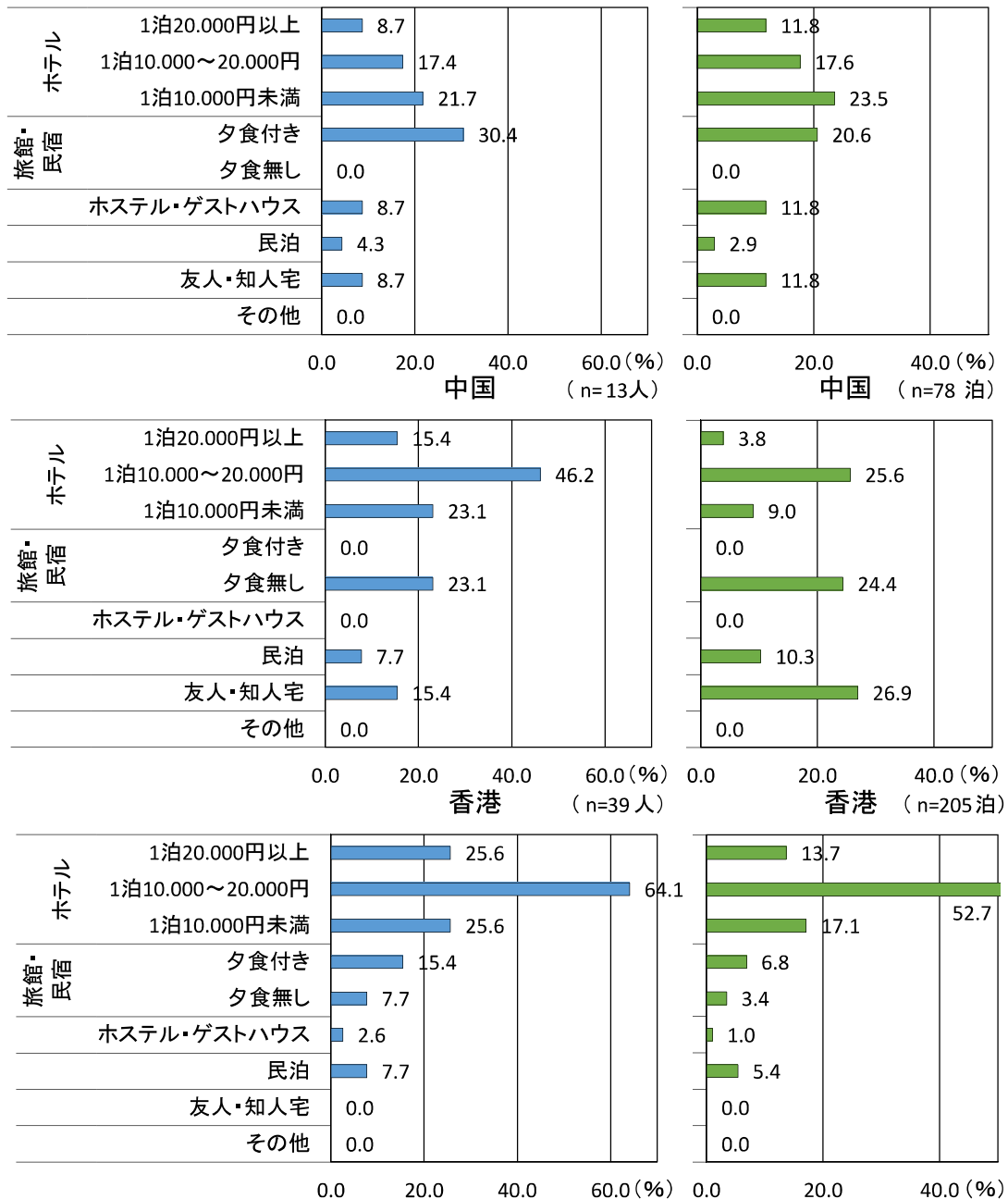
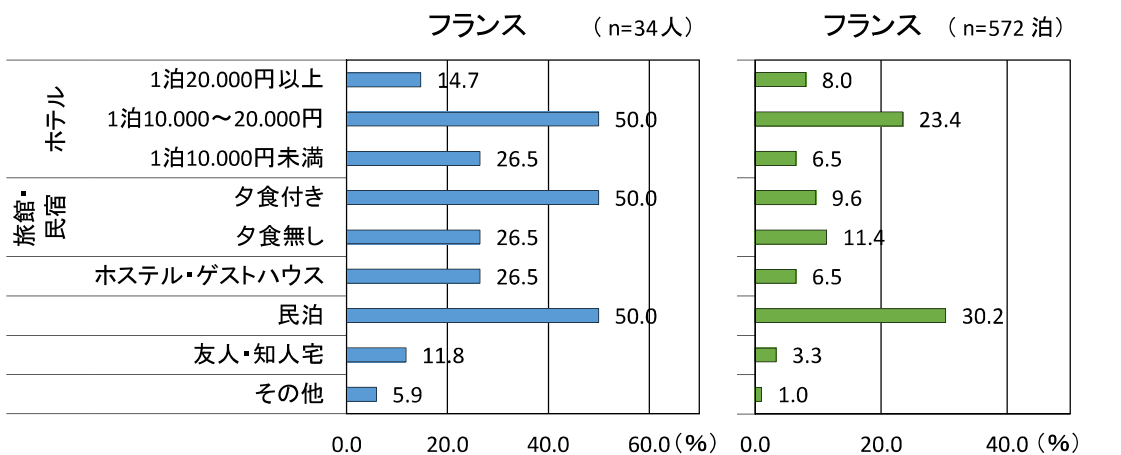
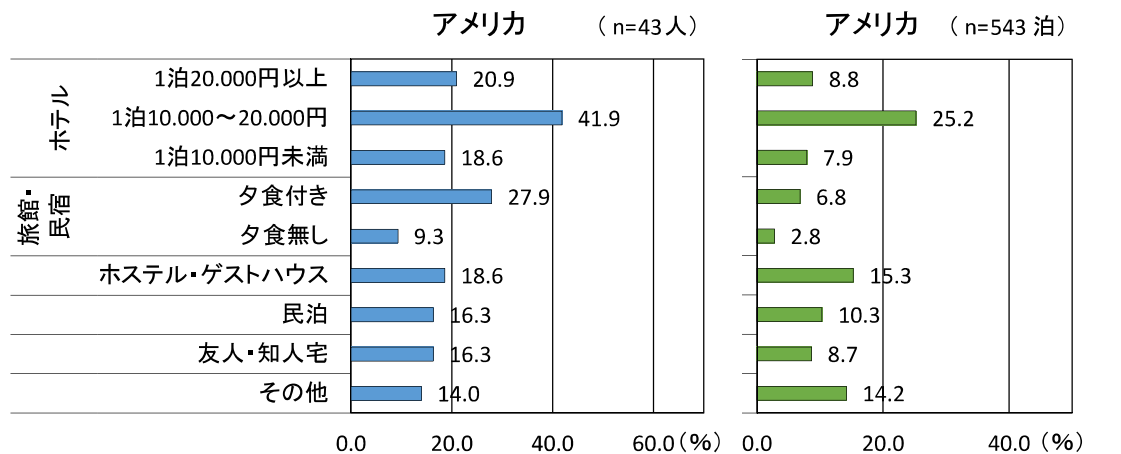
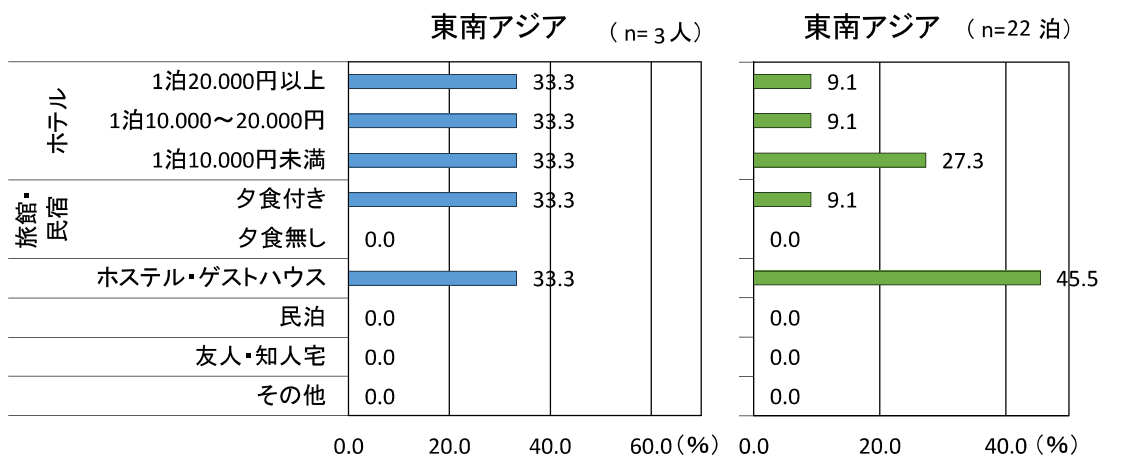
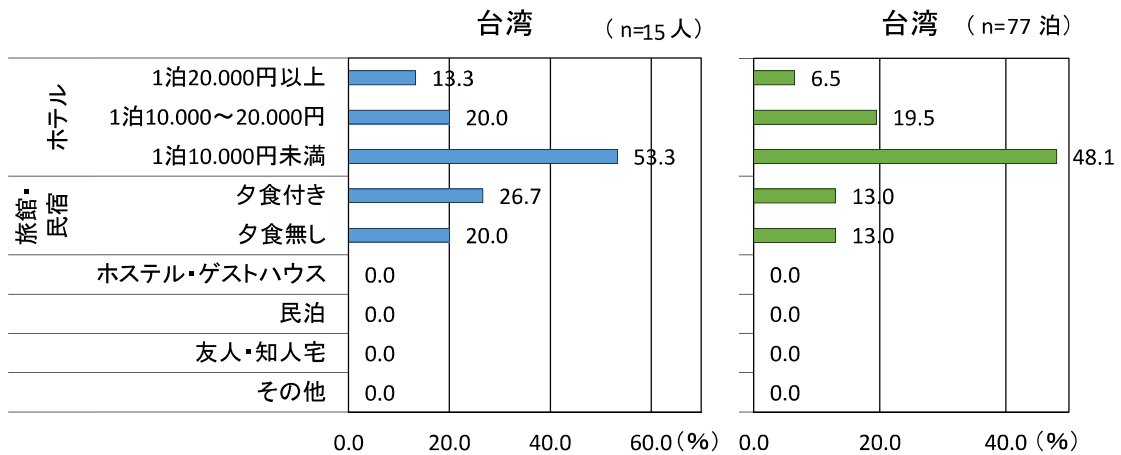
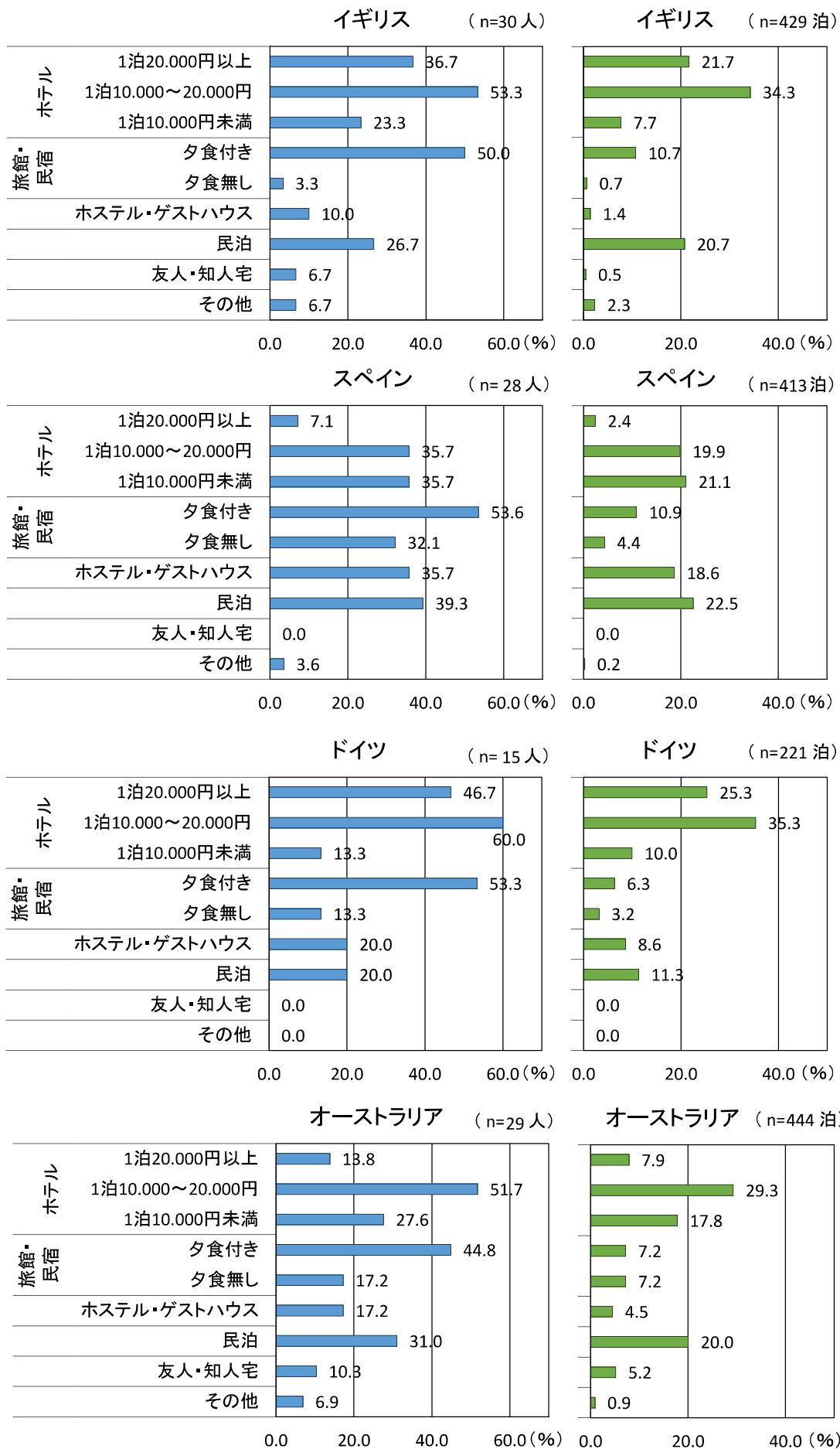

d. 年代別

図 54 宿泊利用者数の割合 及び 延べ宿泊数の割合（年代別）

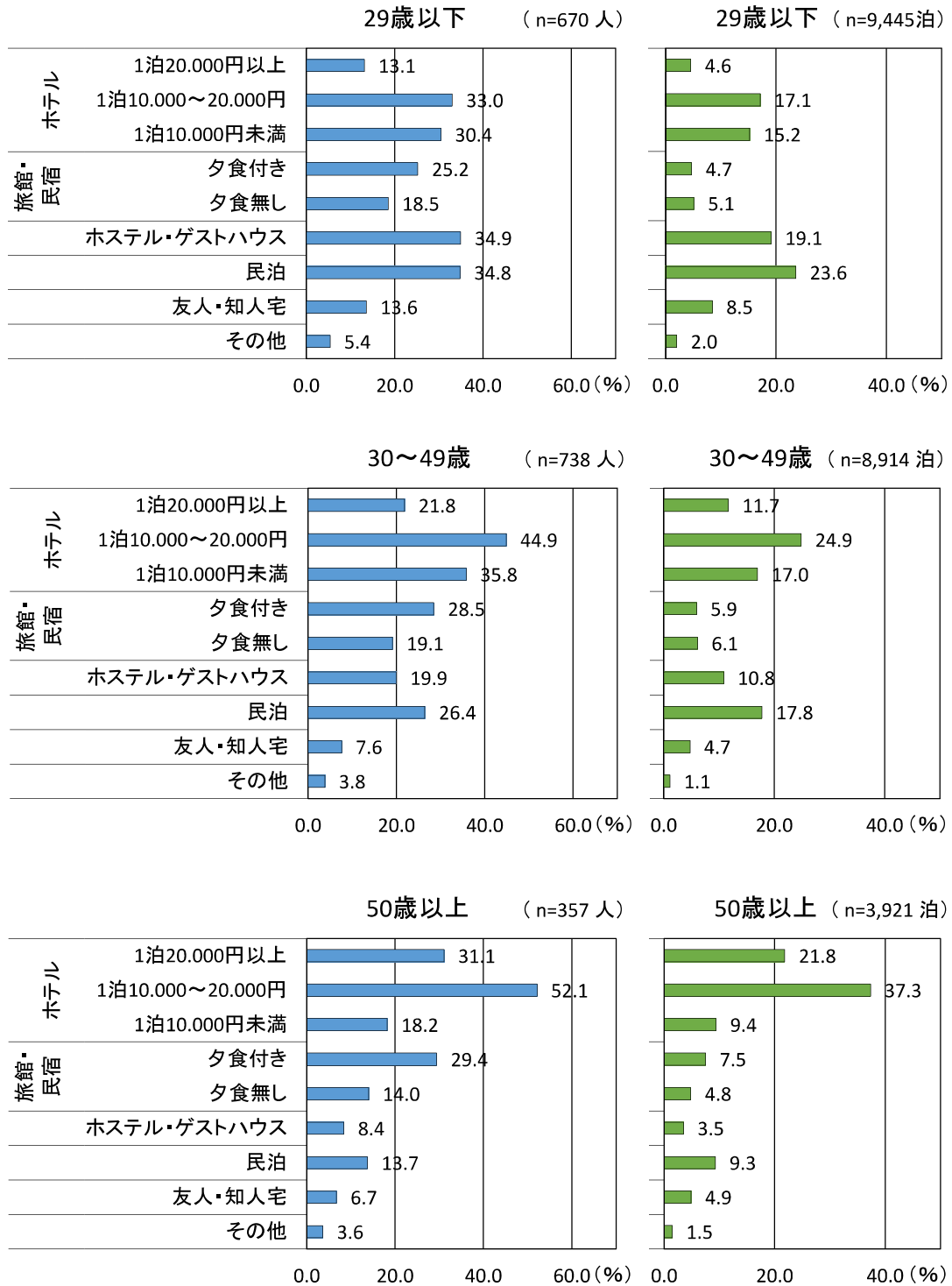

③行程

a. 全体

行程は、成田・羽田空港利用が過半数であり、東京から京都を經由して広島に入るコースと途中に中部・大阪（その他近畿地方）を經由して広島に入るコースが多い。

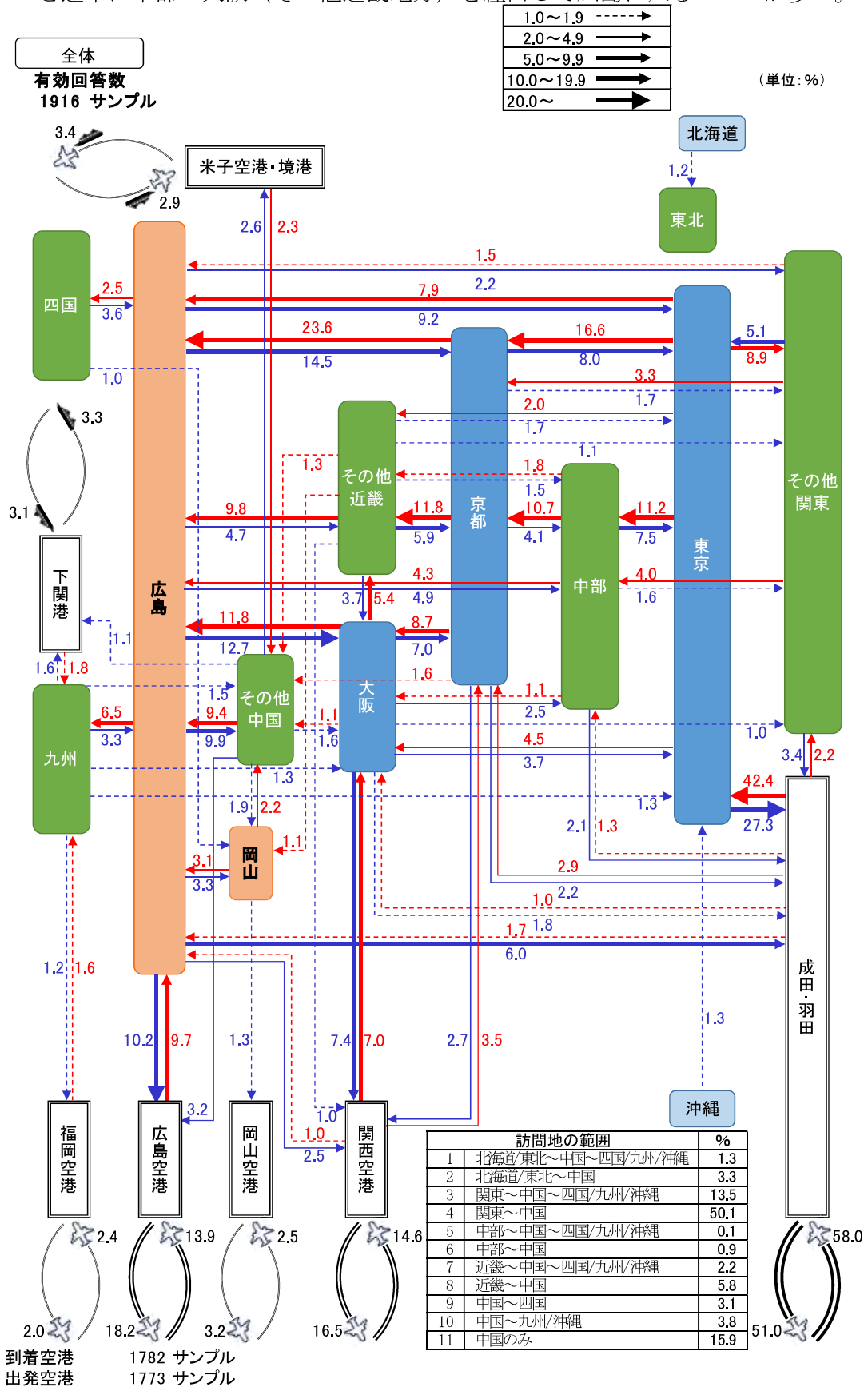

b. 国籍別

韓国
有効回答数
103 サンプル

2.0~4.9	→
5.0~9.9	→
10.0~19.9	→
20.0~	→

※国籍別は2%以上を表示
※サンプル数が100以下の場合は5%以上を表示 (単位: %)

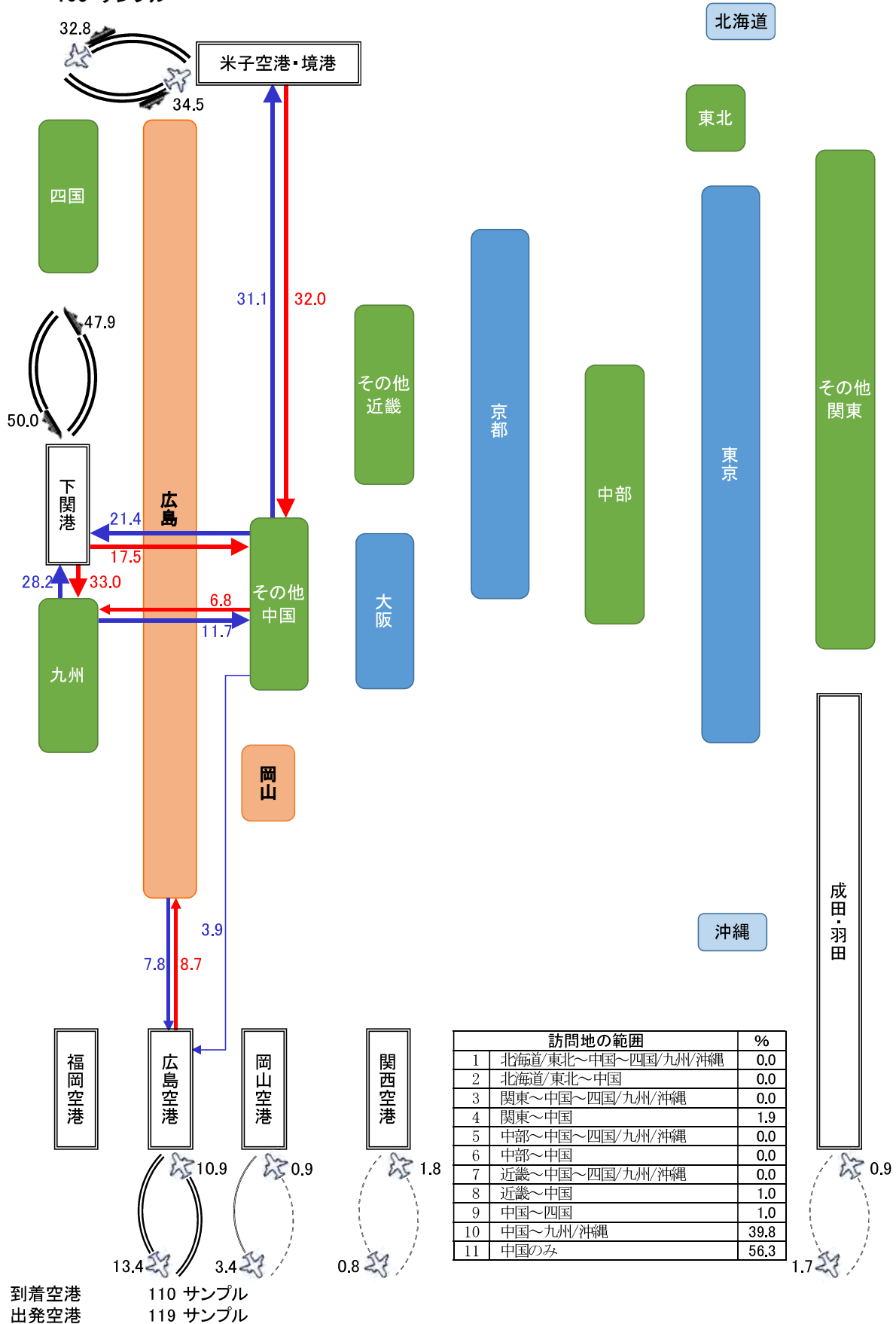

中国
有効回答数
50 サンプル

2.0~4.9	→
5.0~9.9	→
10.0~19.9	→
20.0~	→

※国籍別は2%以上を表示
※サンプル数が100以下の場合は5%以上を表示 (単位: %)

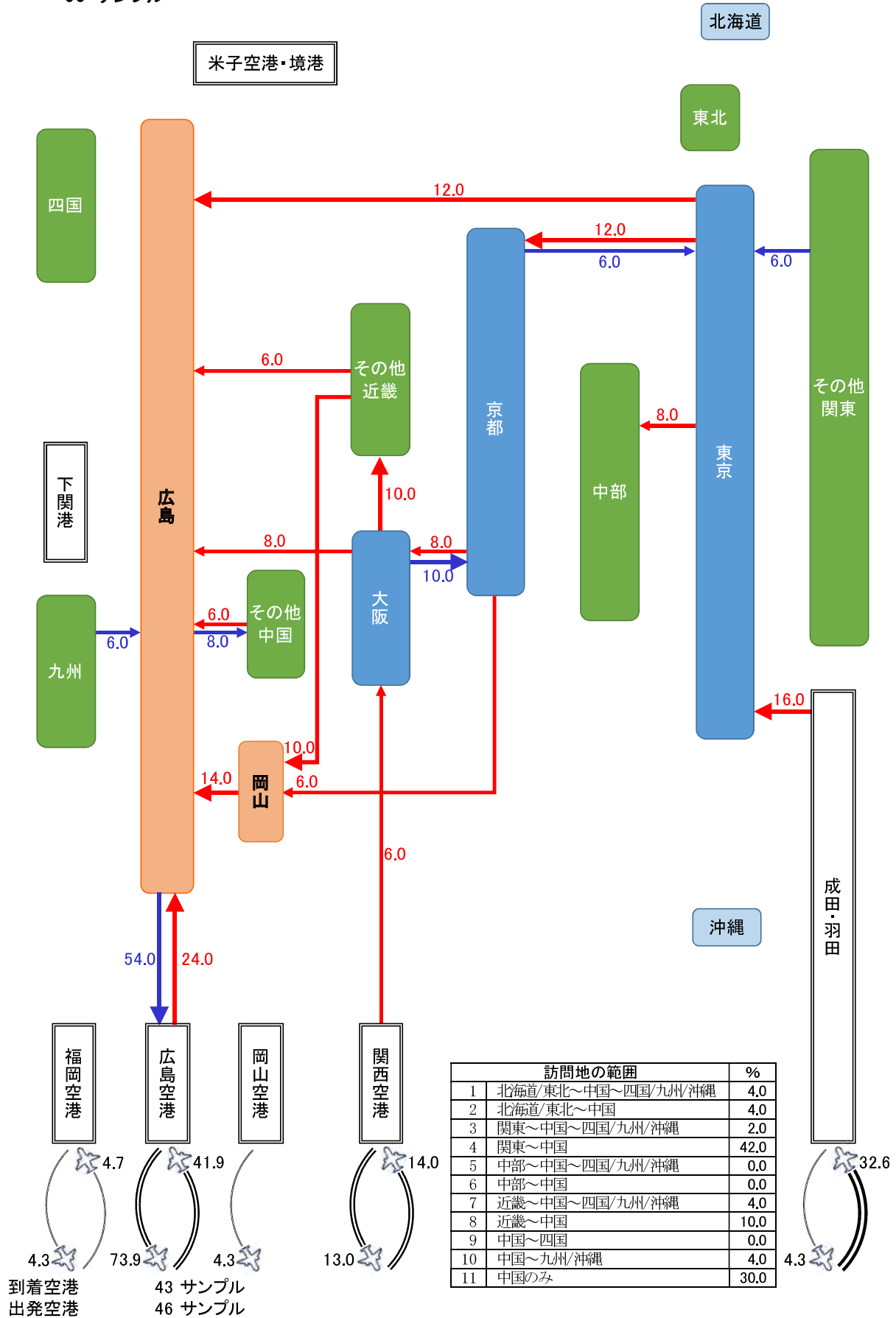

香港
有効回答数
240 サンプル

2.0~4.9	→
5.0~9.9	→
10.0~19.9	→
20.0~	→

※国籍別は2%以上を表示
※サンプル数が100以下の場合は5%以上を表示 (単位: %)

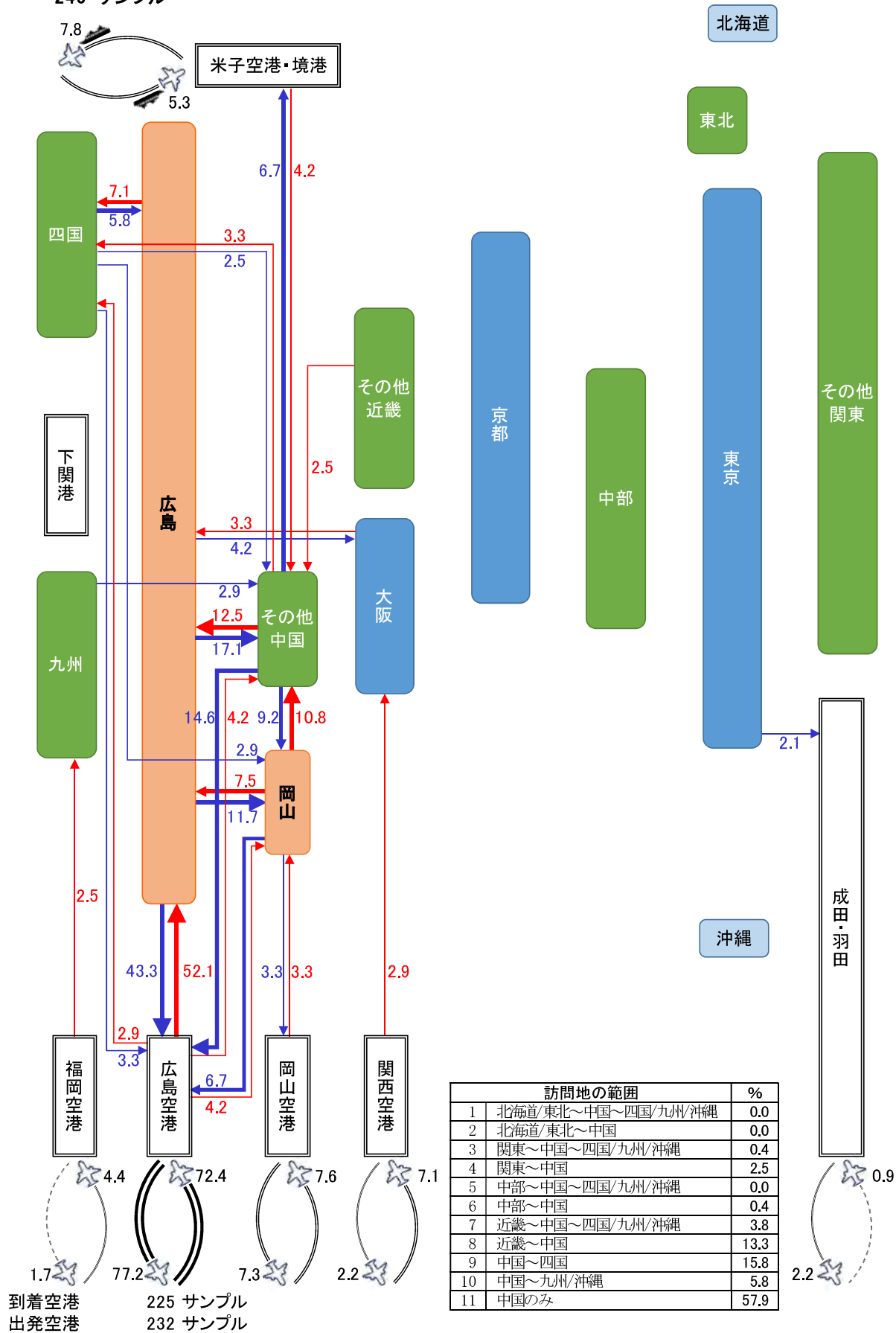

台湾
有効回答数
107 サンプル

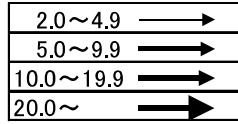

※国籍別は2%以上を表示
※サンプル数が100以下の場合は5%以上を表示 (単位: %)

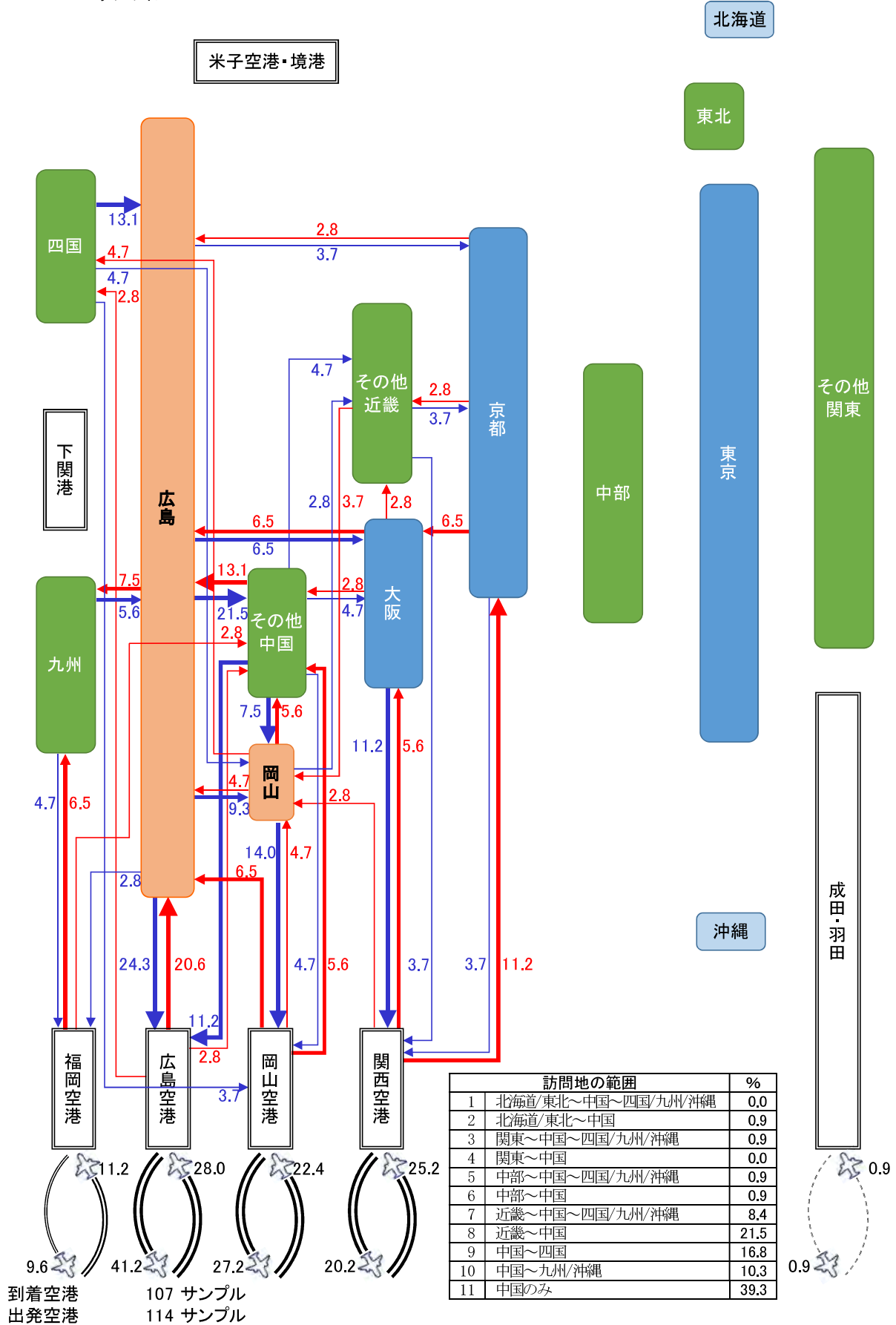

東南アジア
有効回答数
29 サンプル

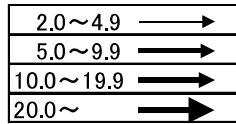

※国籍別は2%以上を表示
※サンプル数が100以下の場合は5%以上を表示 (単位: %)

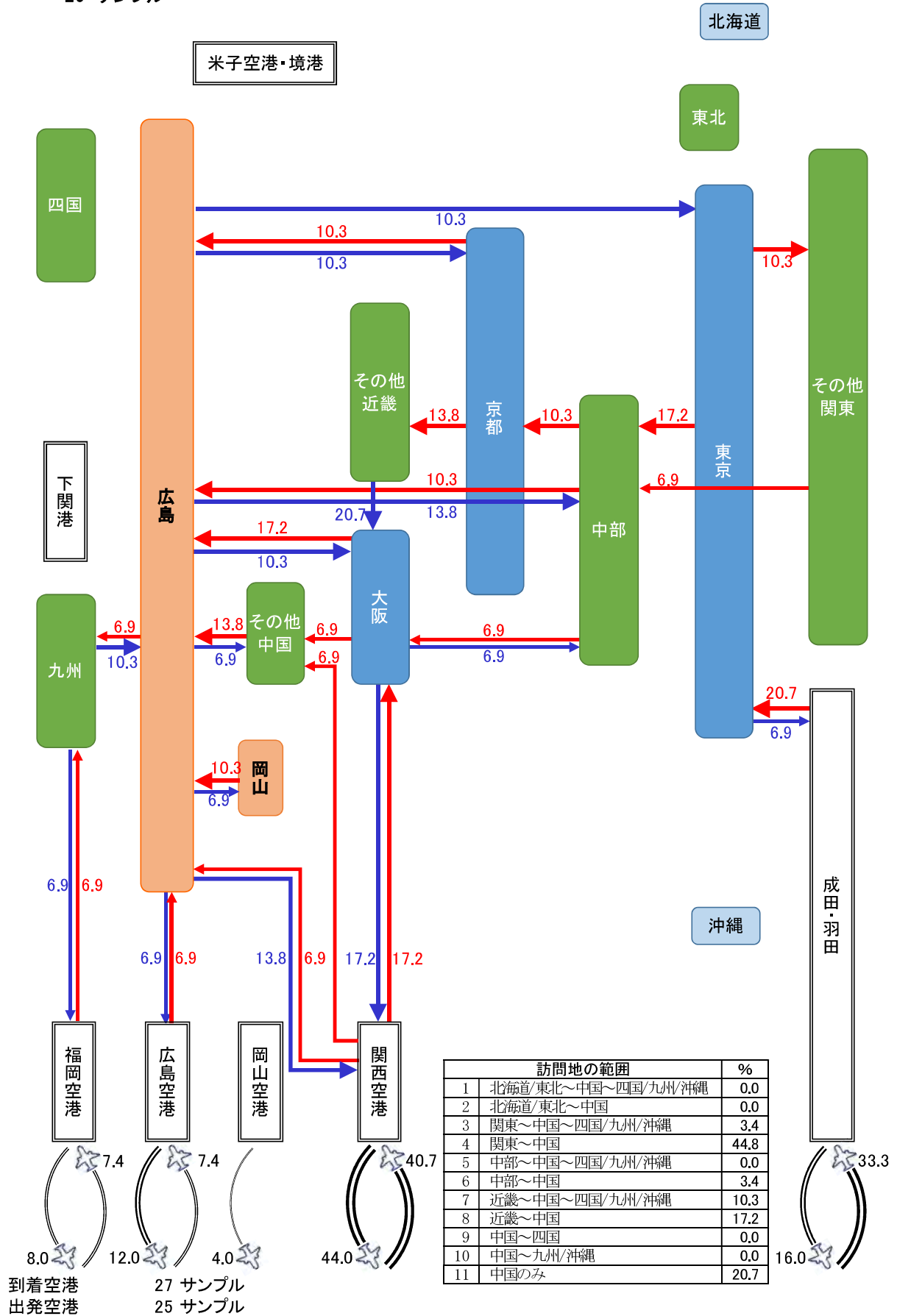

アメリカ
有効回答数
201 サンプル

0.6



米子空港・境港

2.0~4.9	→
5.0~9.9	→
10.0~19.9	→
20.0~	→

※国籍別は2%以上を表示
※サンプル数が100以下の場合は5%以上を表示 (単位: %)

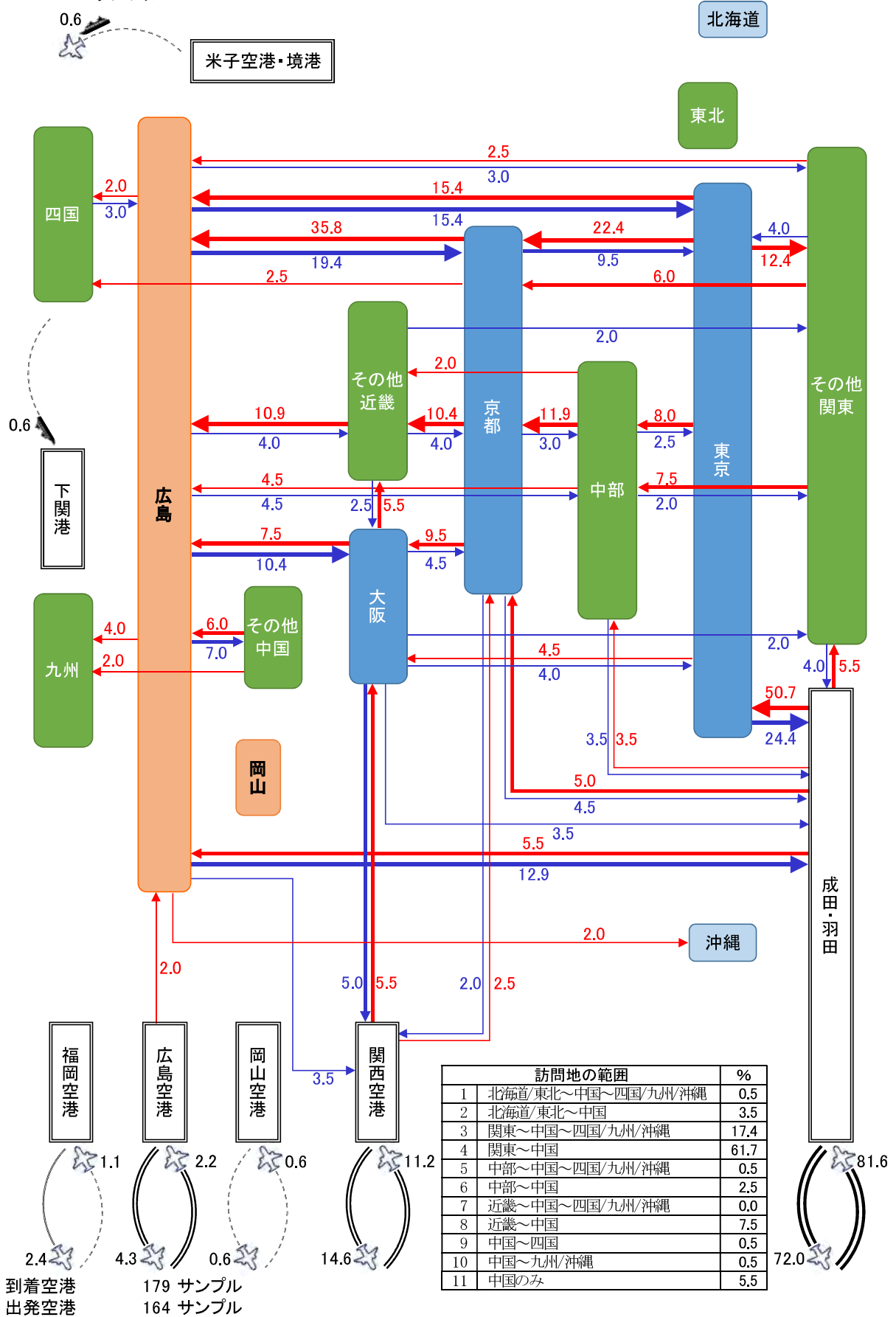

フランス
有効回答数
159 サンプル

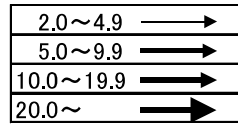

※国籍別は2%以上を表示
※サンプル数が100以下の場合は5%以上を表示 (単位: %)

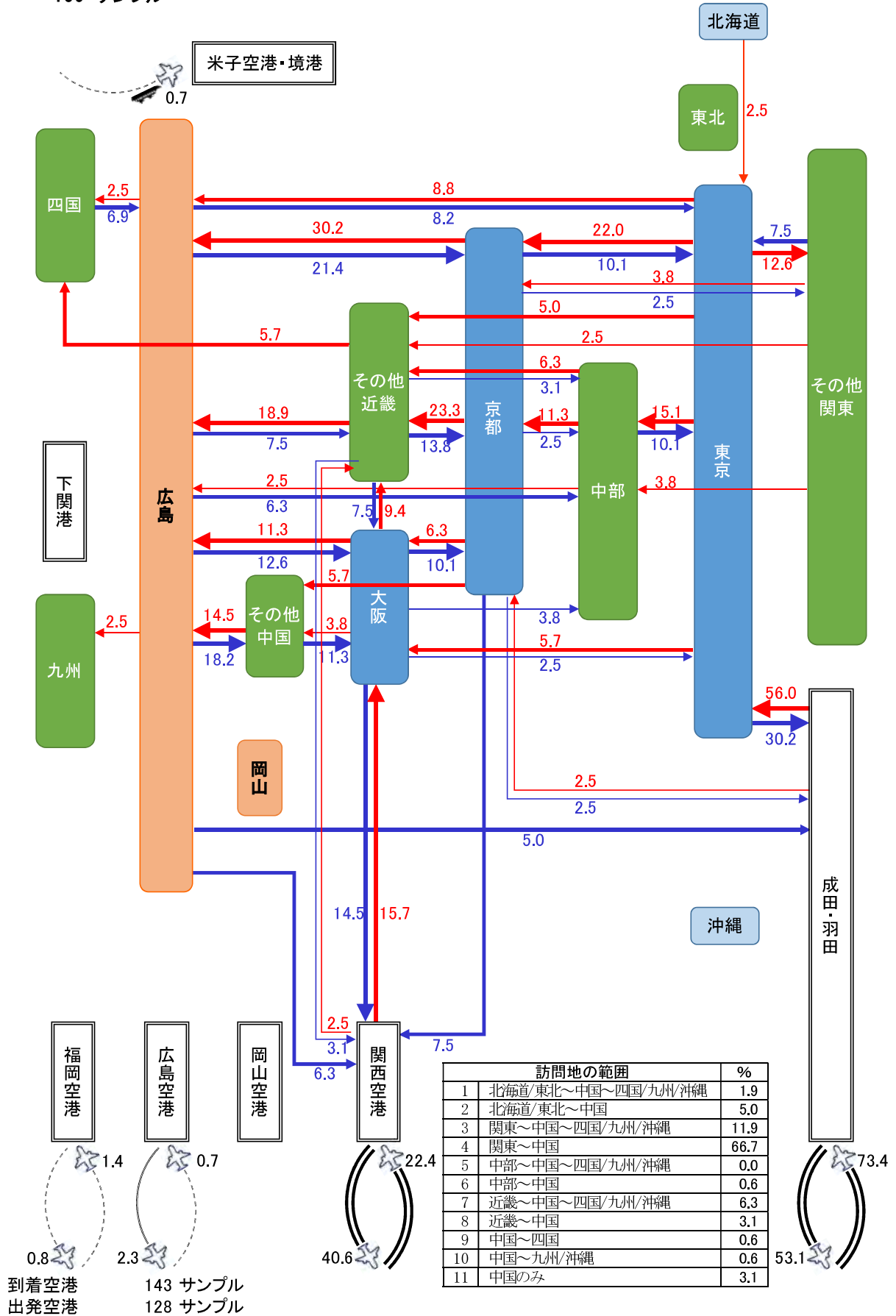

イギリス
有効回答数
142 サンプル

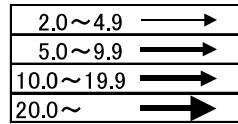

※国籍別は2%以上を表示
※サンプル数が100以下の場合は5%以上を表示 (単位: %)

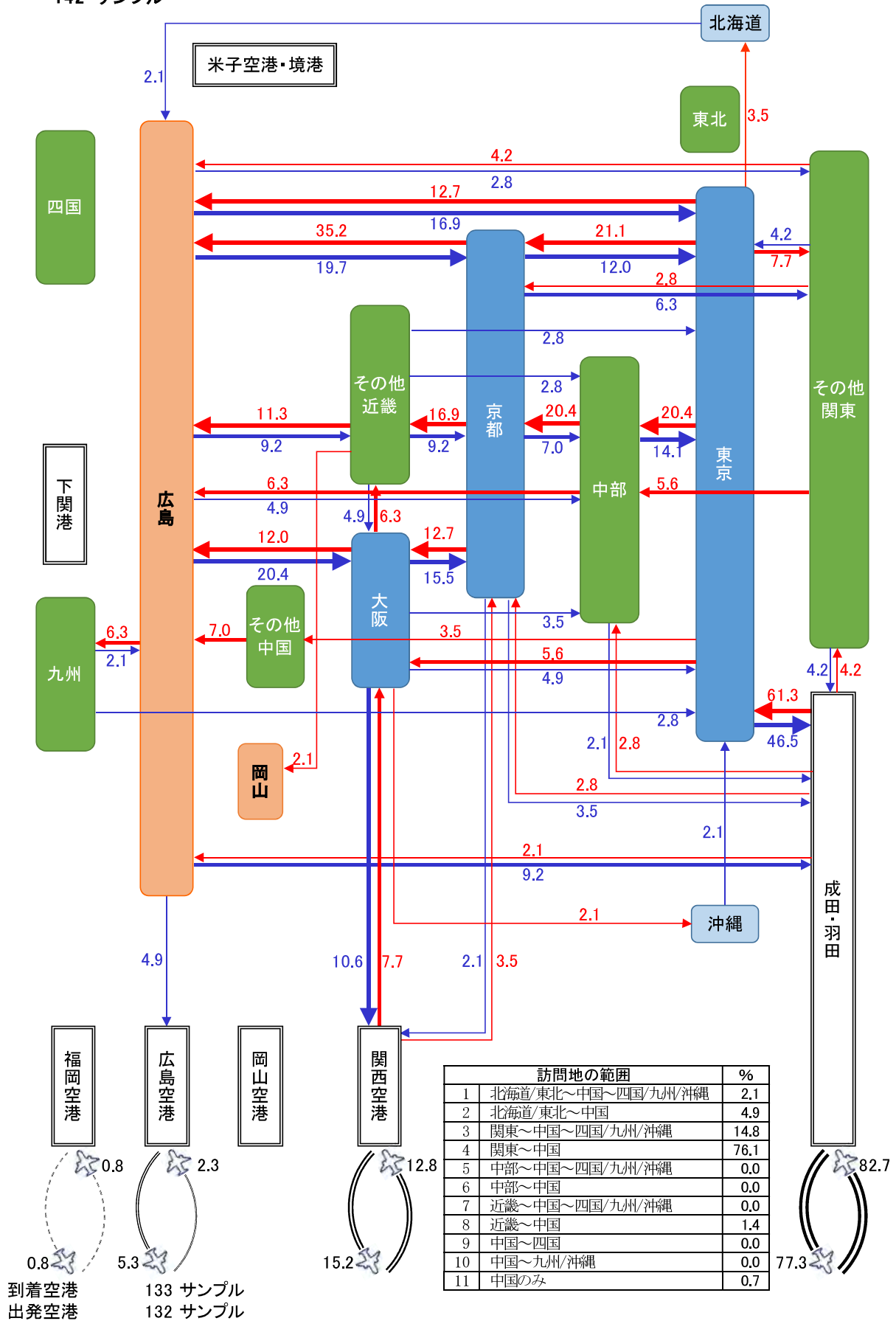

訪問地の範囲		%
1	北海道/東北~中国~四国/九州/沖縄	2.1
2	北海道/東北~中国	4.9
3	関東~中国~四国/九州/沖縄	14.8
4	関東~中国	76.1
5	中部~中国~四国/九州/沖縄	0.0
6	中部~中国	0.0
7	近畿~中国~四国/九州/沖縄	0.0
8	近畿~中国	1.4
9	中国~四国	0.0
10	中国~九州/沖縄	0.0
11	中国のみ	0.7

スペイン
有効回答数
106 サンプル

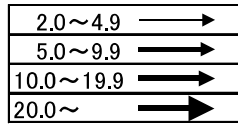

※国籍別は2%以上を表示
※サンプル数が100以下の場合は5%以上を表示 (単位: %)

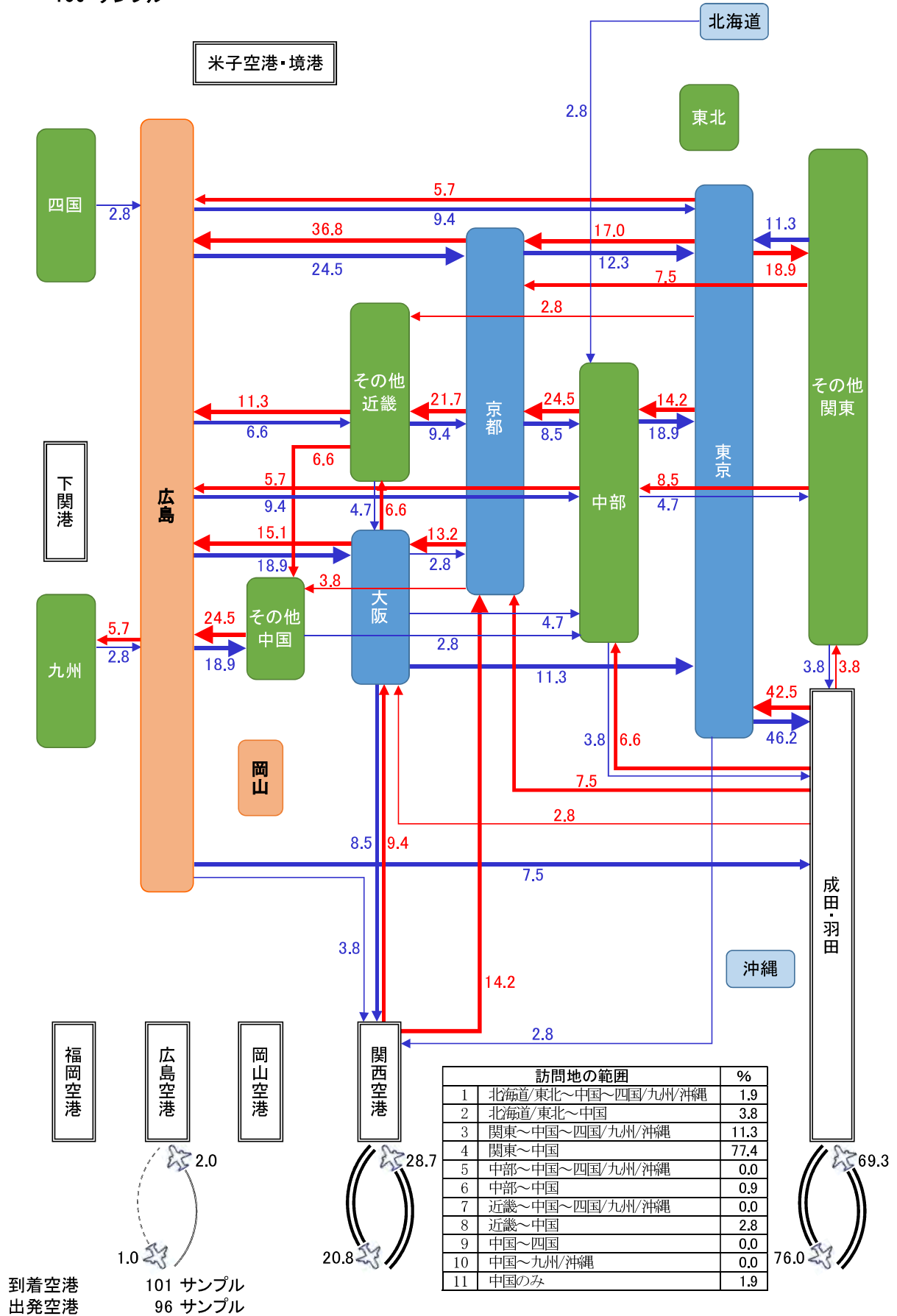

訪問地の範囲		%
1	北海道/東北~中国~四国/九州/沖縄	1.9
2	北海道/東北~中国	3.8
3	関東~中国~四国/九州/沖縄	11.3
4	関東~中国	77.4
5	中部~中国~四国/九州/沖縄	0.0
6	中部~中国	0.9
7	近畿~中国~四国/九州/沖縄	0.0
8	近畿~中国	2.8
9	中国~四国	0.0
10	中国~九州/沖縄	0.0
11	中国のみ	1.9

ドイツ
有効回答数
69 サンプル

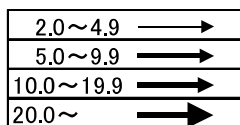

※国籍別は2%以上を表示
※サンプル数が100以下の場合は5%以上を表示 (単位: %)

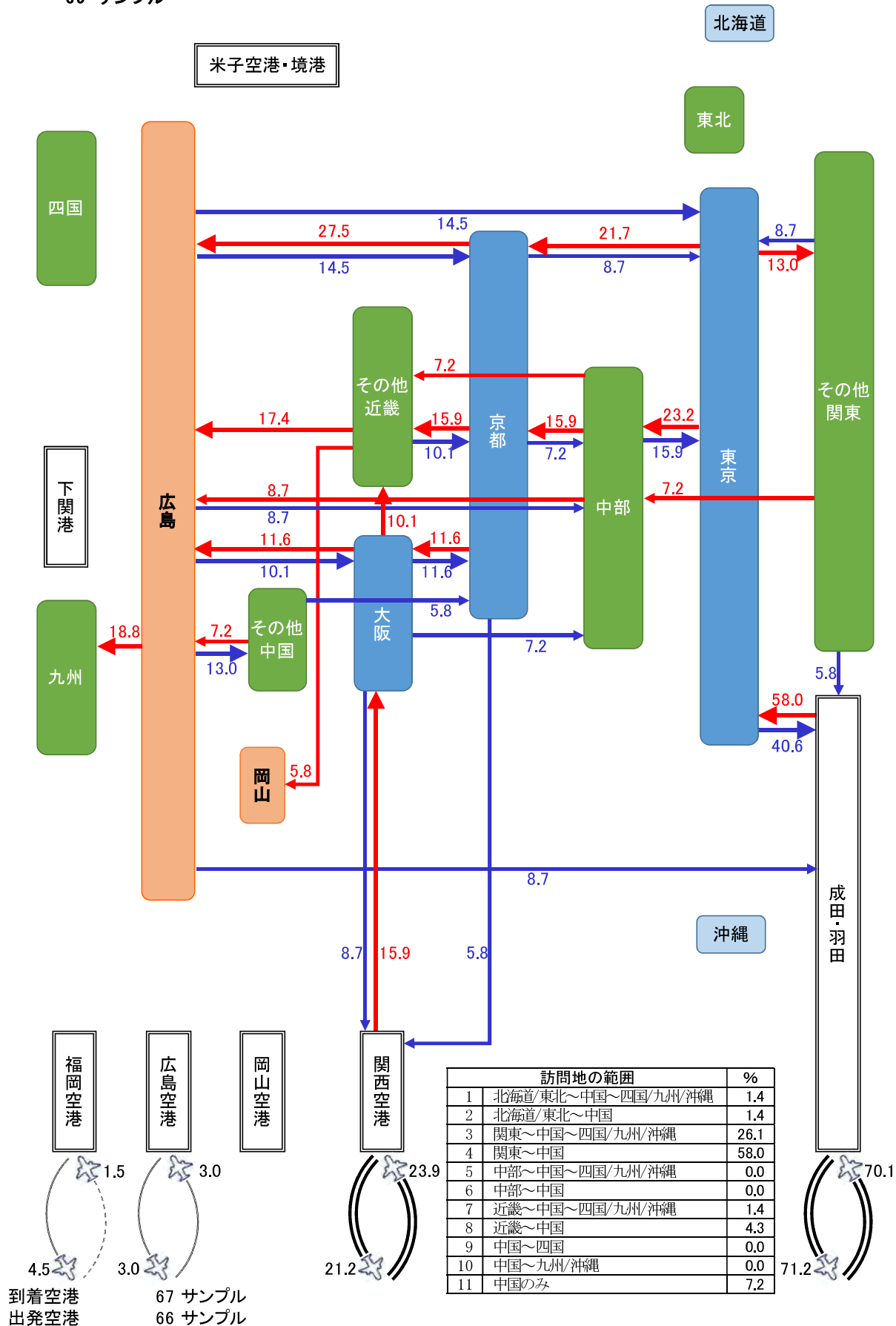

オーストラリア
有効回答数
164 サンプル

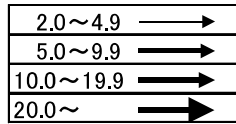

※国籍別は2%以上を表示
※サンプル数が100以下の場合は5%以上を表示 (単位: %)

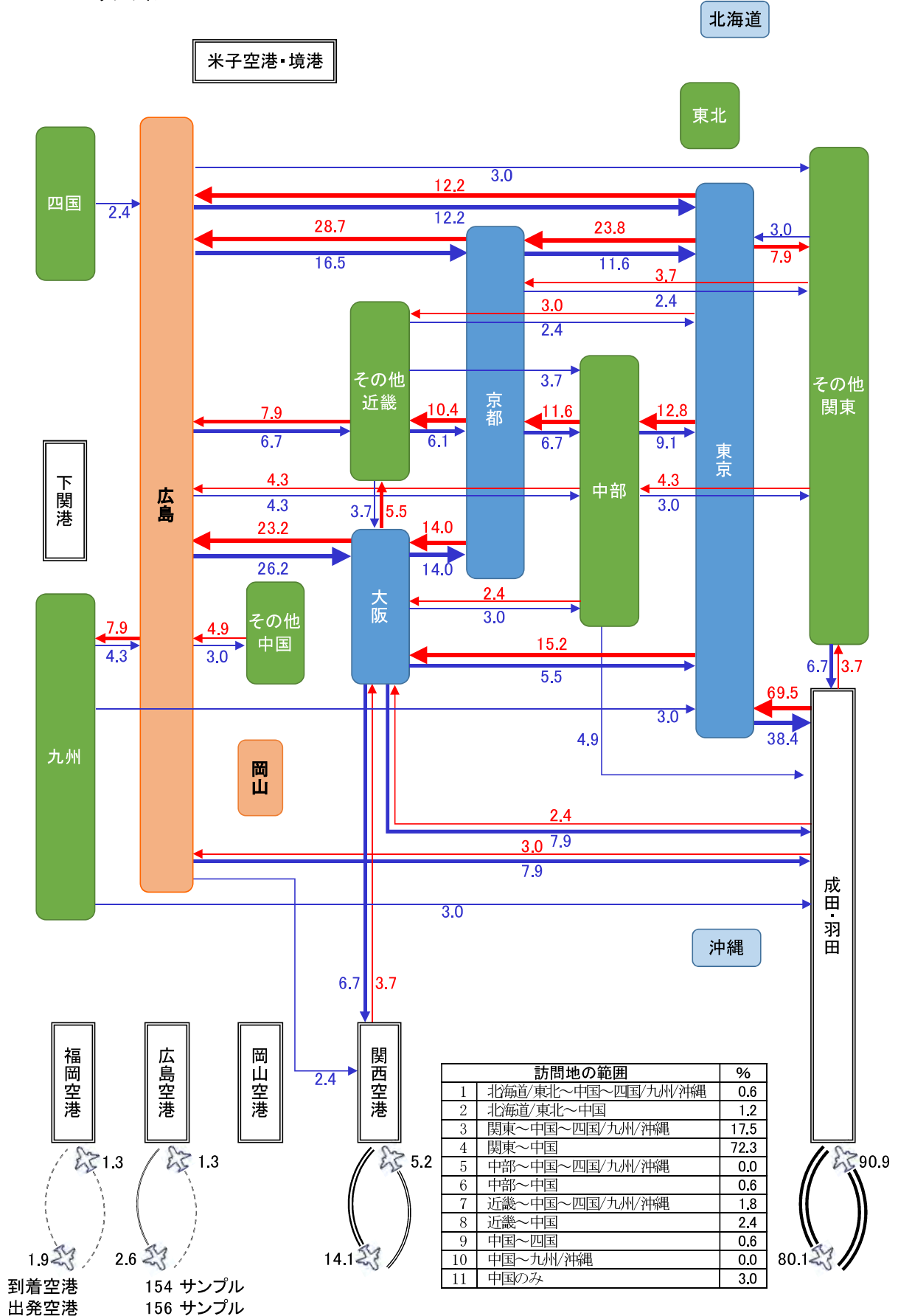

c. 行動類型別

旅程自由型

有効回答数
452 サンプル

1.0~1.9	----->
2.0~4.9	————>
5.0~9.9	————>
10.0~19.9	————>
20.0~	————>

(単位:%)

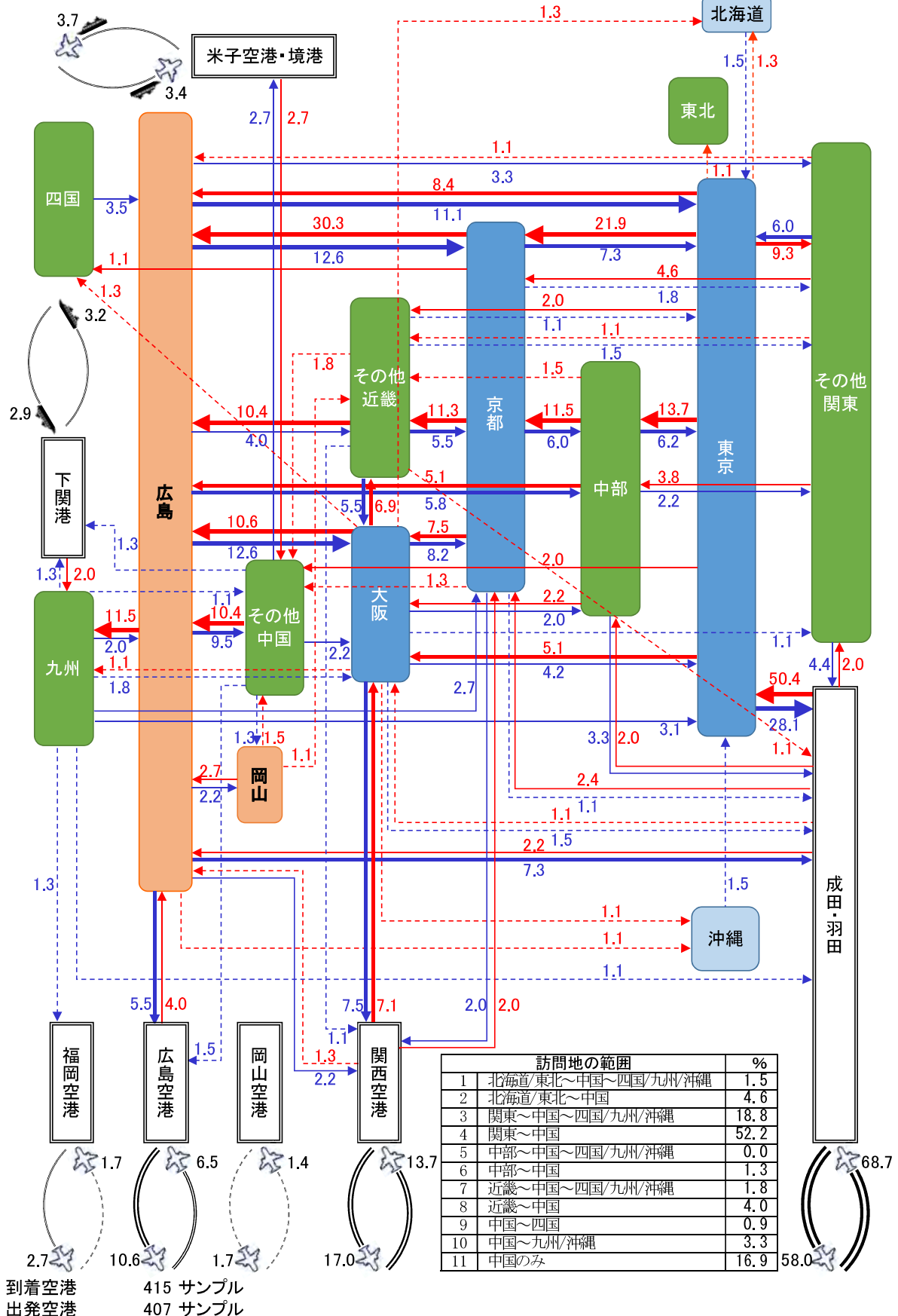

宿泊のみ確定型

有効回答数
984 サンプル

1.0~1.9	----->
2.0~4.9	----->
5.0~9.9	----->
10.0~19.9	----->
20.0~	----->

(単位: %)

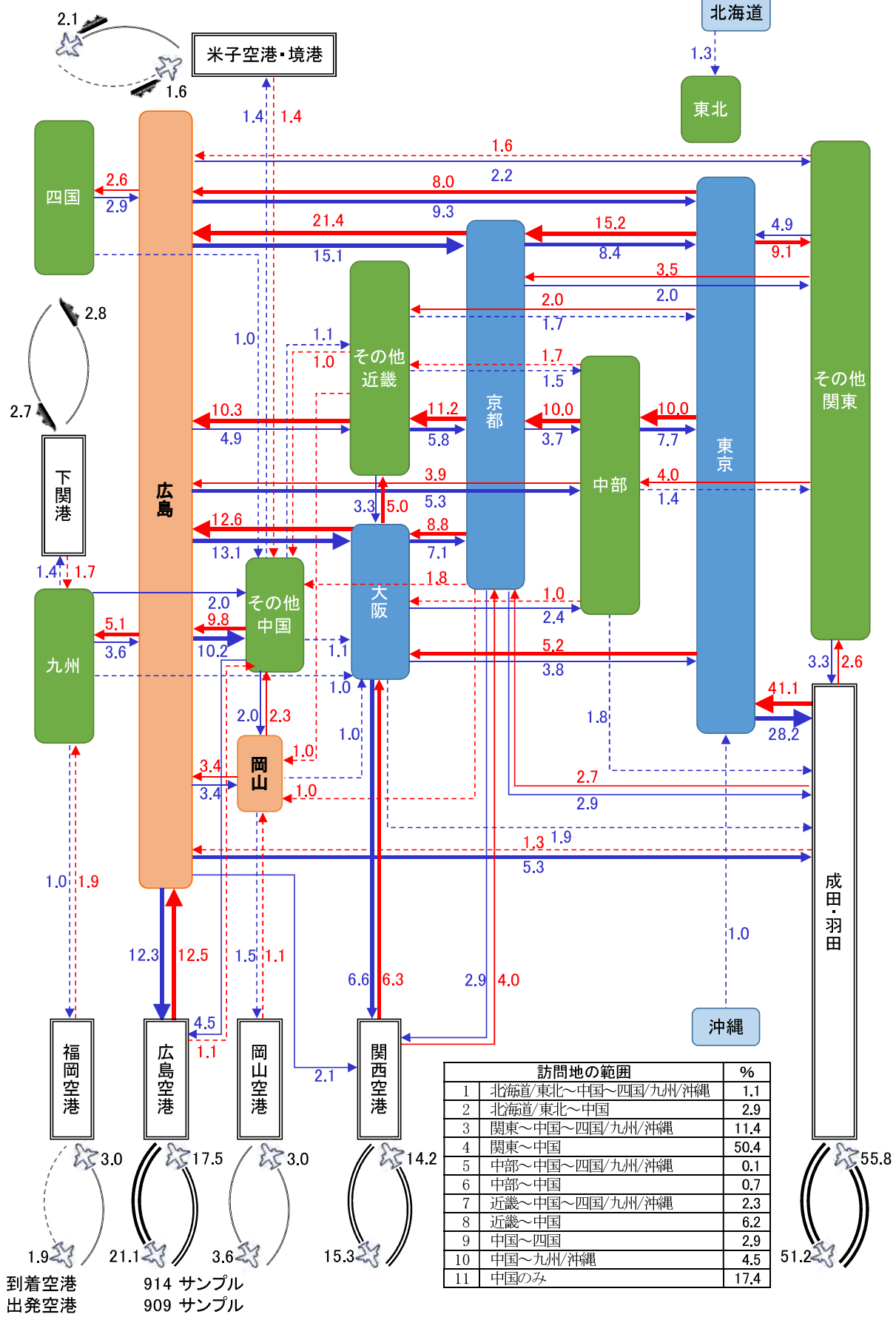

旅程確定型
有効回答数
445 サンプル

1.0~1.9	----->
2.0~4.9	----->
5.0~9.9	----->
10.0~19.9	----->
20.0~	----->

(単位: %)

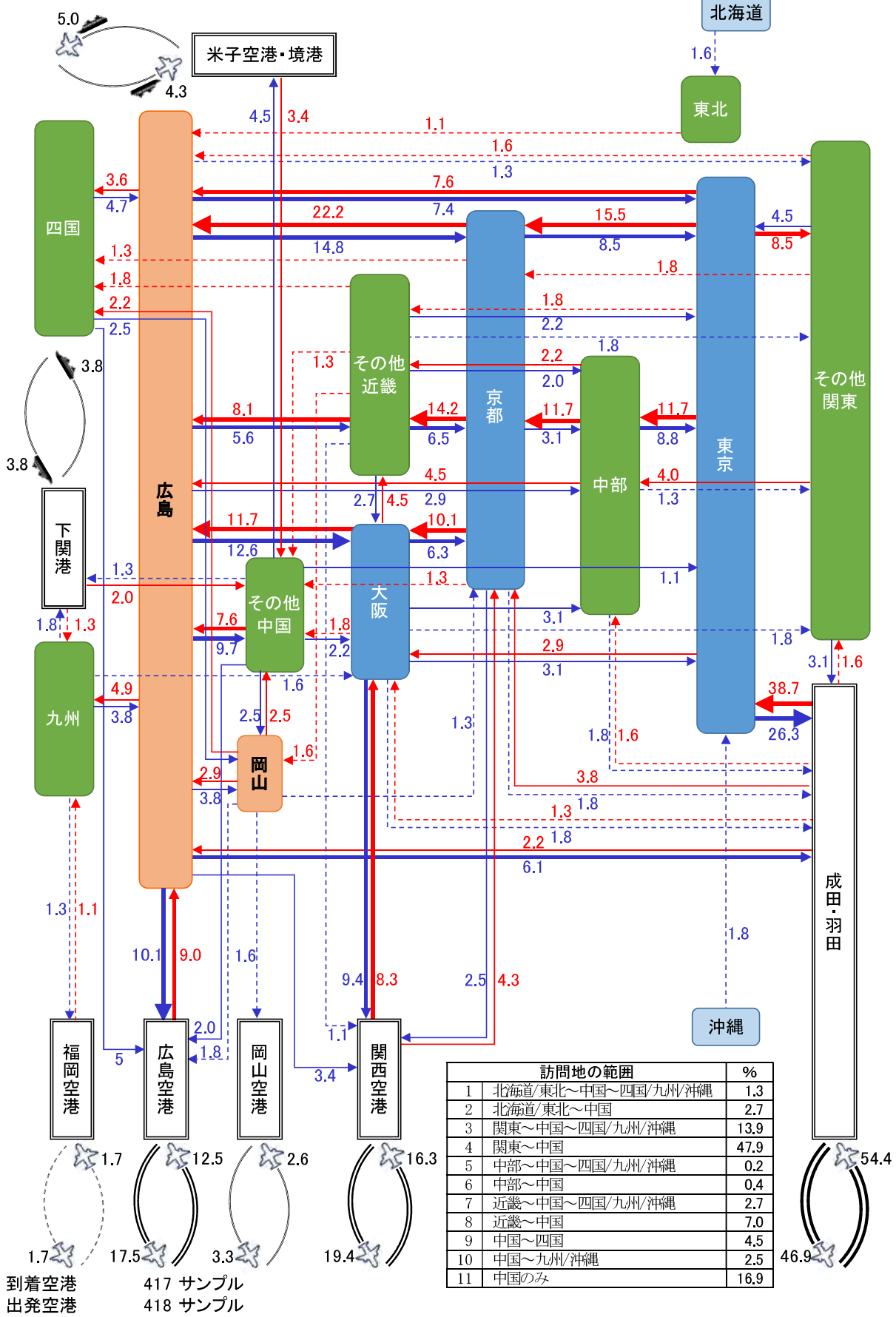

④場所別宿泊数

a. 全体

場所別の平均宿泊数は、東京が3.7泊で最も多く、次いで京都2.4泊、広島は1.5泊と大阪の1.3泊を上回っている。



b. 国籍別



中国

行程に記入のあった
45人の場所別平均宿泊数
合計 8.1泊

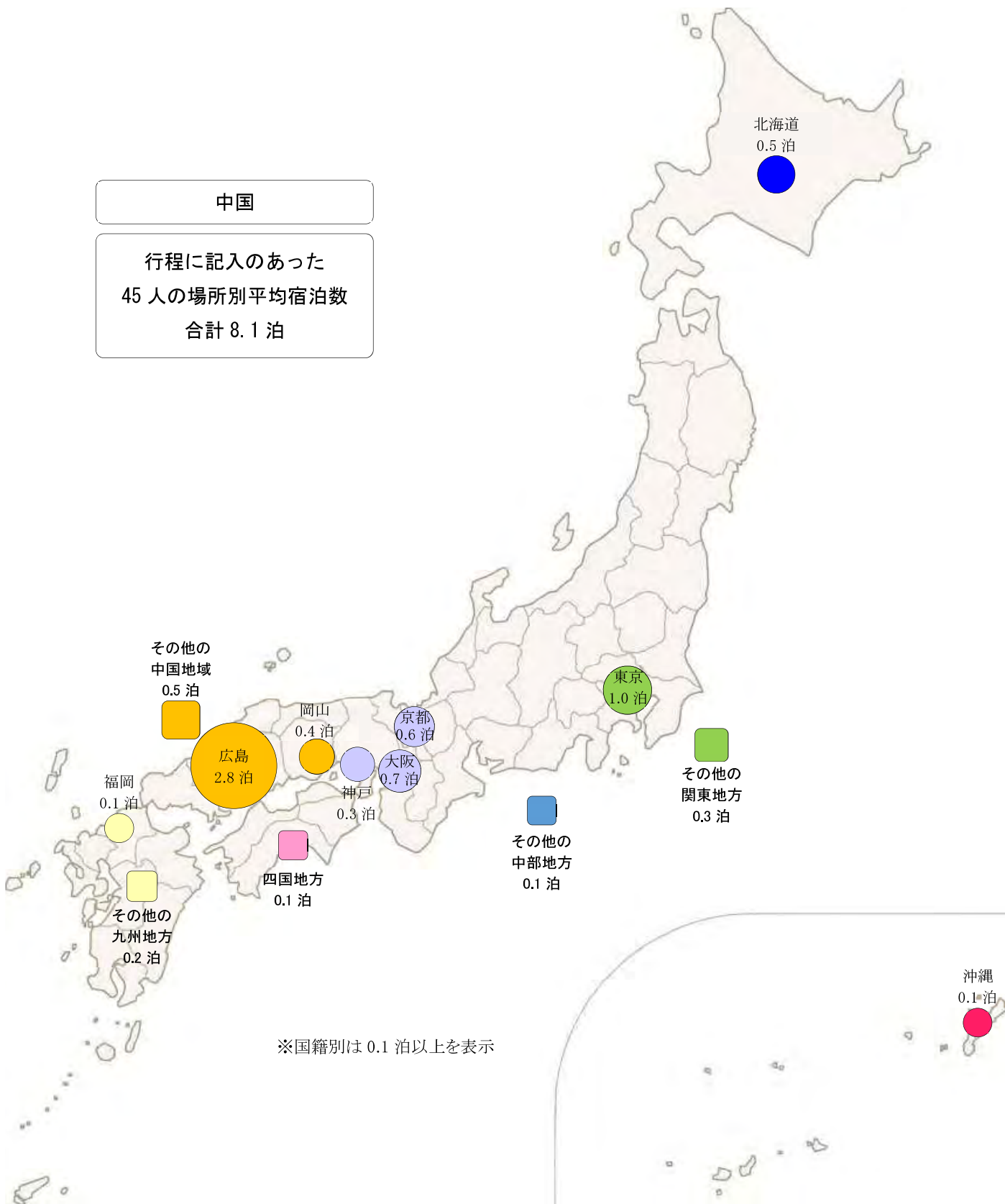

※国籍別は 0.1泊以上を表示

香港

行程に記入のあった
231人の場所別平均宿泊数
合計 5.7泊



※国籍別は 0.1泊以上を表示



東南アジア

行程に記入のあった
26人の場所別平均宿泊数
合計 8.7泊



※国籍別は 0.1泊以上を表示

アメリカ

行程に記入のあった
186人の場所別平均宿泊数
合計 13.0泊



※国籍別は0.1泊以上を表示

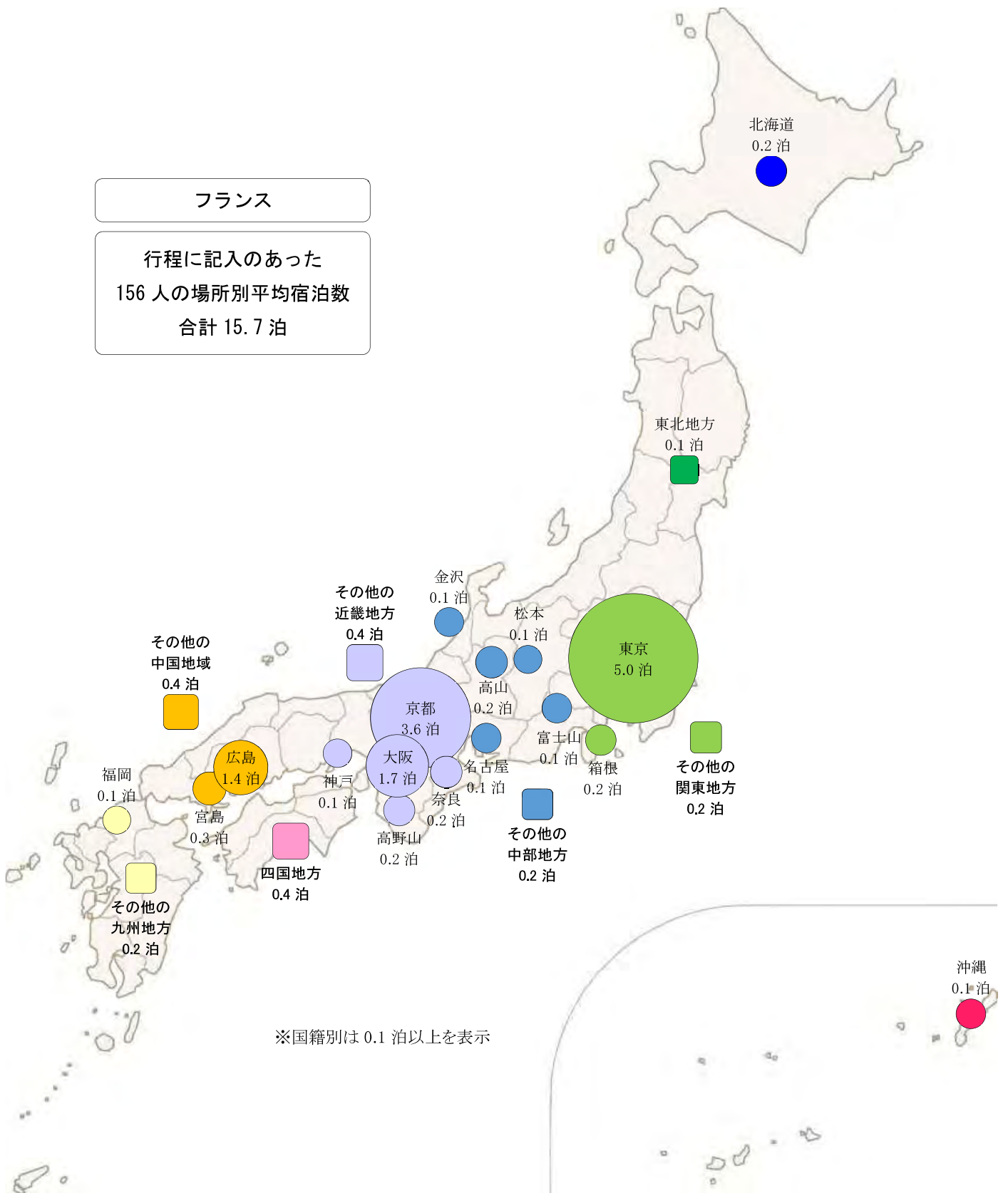

※国籍別は0.1泊以上を表示

イギリス

行程に記入のあった
139人の場所別平均宿泊数
合計 14.3泊



※国籍別は0.1泊以上を表示

スペイン

行程に記入のあった
104人の場所別平均宿泊数
合計 14.8泊



※国籍別は 0.1泊以上を表示



ドイツ

行程に記入のあった
63人の場所別平均宿泊数
合計 15.9泊

※国籍別は0.1泊以上を表示

オーストラリア

行程に記入のあった
159人の場所別平均宿泊数
合計 14.6泊



※国籍別は 0.1泊以上を表示

c. 行動類型別



宿泊のみ確定型

行程に記入のあった
945人の場所別平均宿泊数
合計 11.9泊

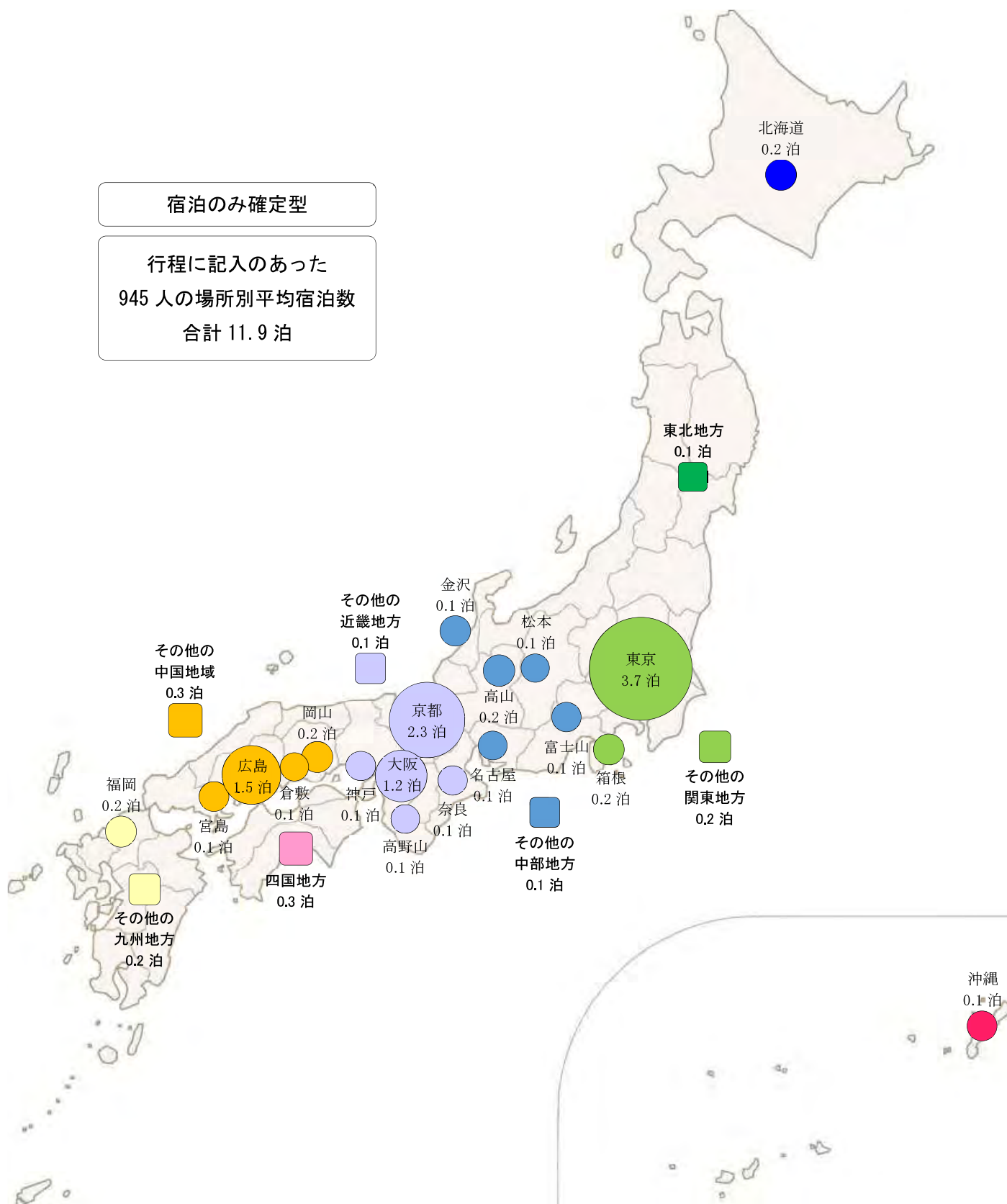

旅程確定型

行程に記入のあった
415人の場所別平均宿泊数
合計 11.8泊



⑤ 出入国空港・港湾

中国地域を訪れた旅行者の出入国空港は成田・羽田空港インアウトが最も多く、広島空港に直行便が就航しているアジアは、香港がインアウトともに7割強、中国はイン4割・アウト7割強、台湾はイン3割弱・アウト4割強、韓国はインアウトともに1割強。

図 55 到着空港・港湾（全体）



図 56 到着空港・港湾（国籍別）



図 57 到着空港・港湾（行動類型別）

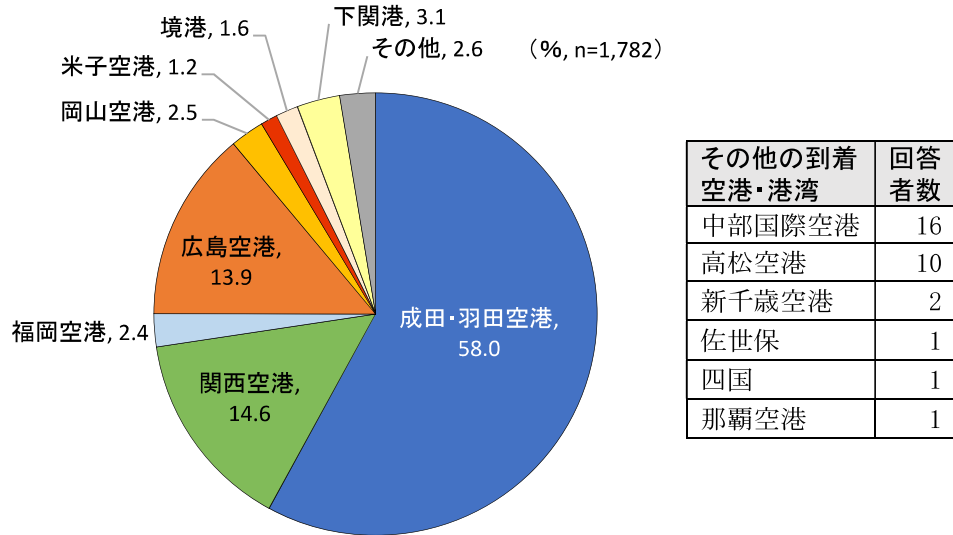

図 58 到着空港・港湾（年代別）

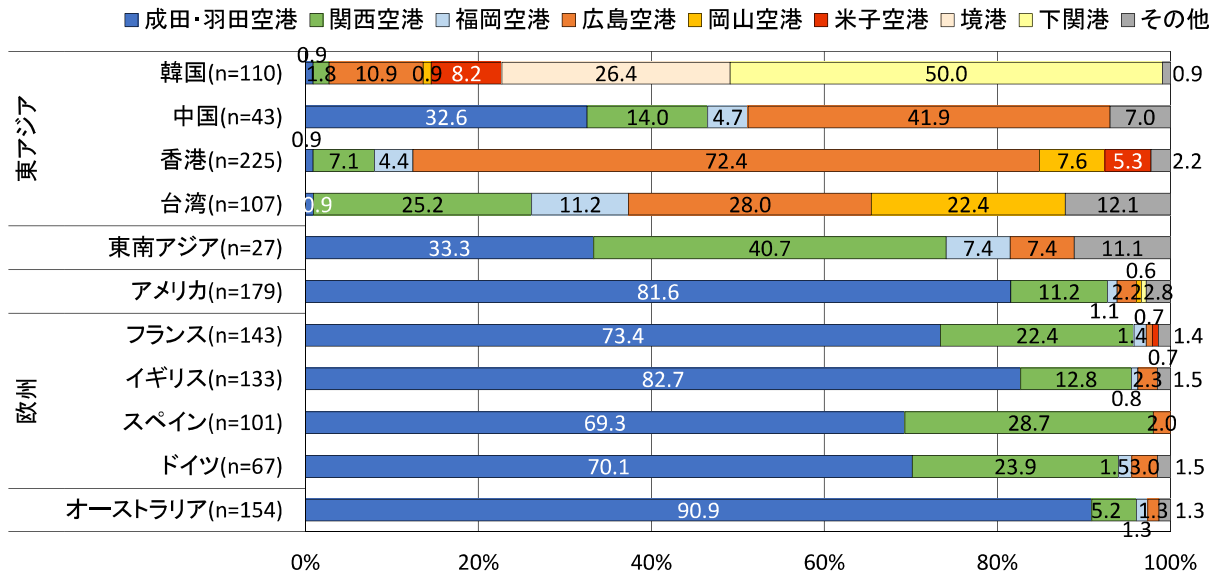

図 59 出発空港・港湾（全体）

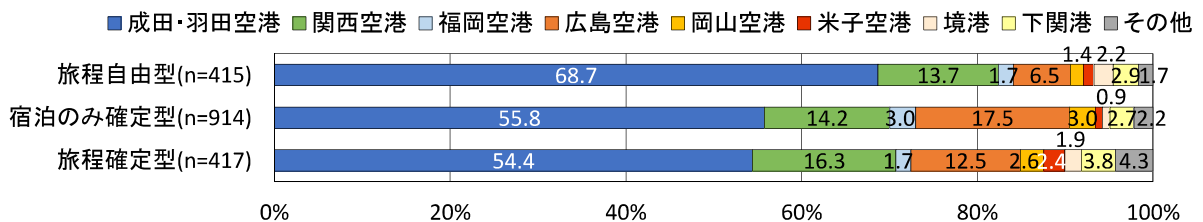

その他の出発空港・港湾	回答者数
中部国際空港	19
那覇空港	6
新千歳空港	3
高松空港	3
横浜港	2
京都	2
福岡港	2

図 60 出発空港・港湾（国籍別）

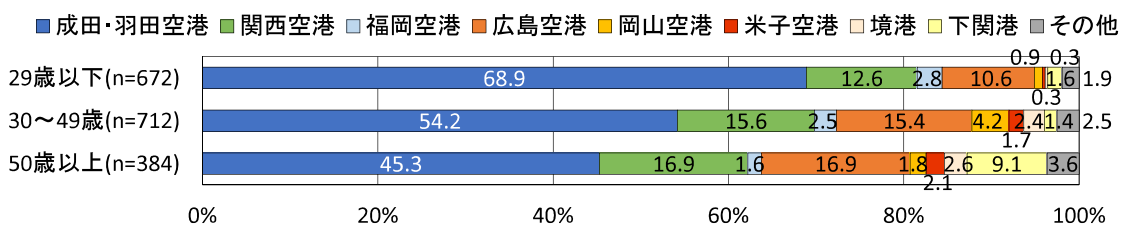
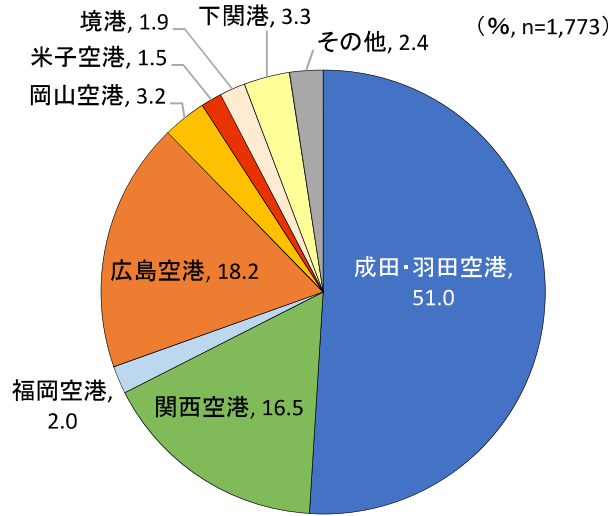

図 61 出発空港・港湾（行動類型別）



図 62 出発空港・港湾（年代別）

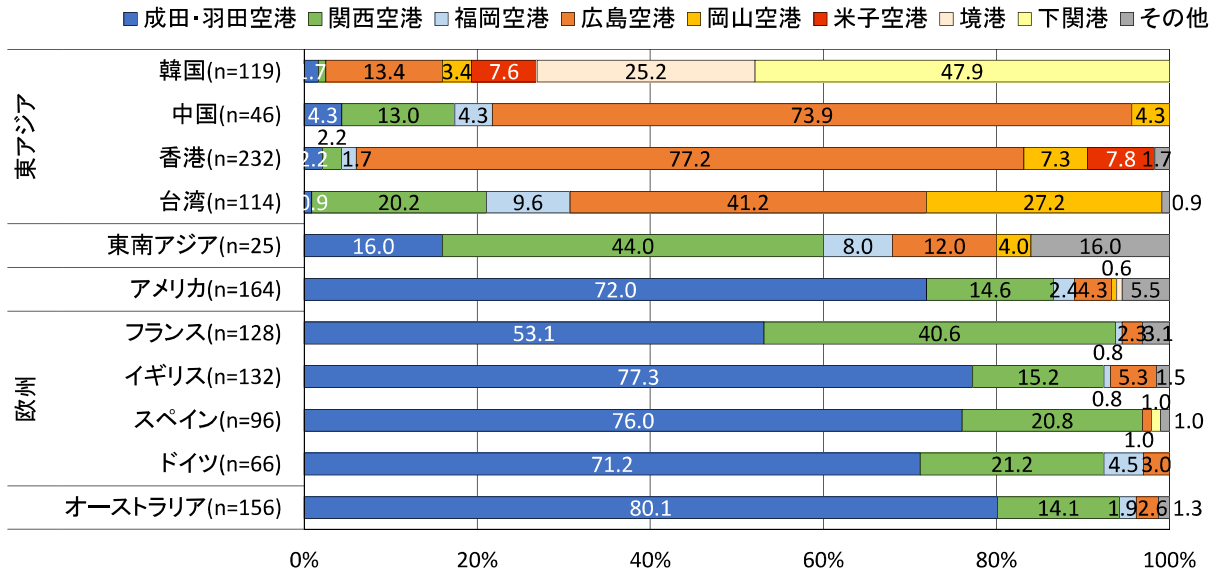

(6) 交通手段

①利用交通機関

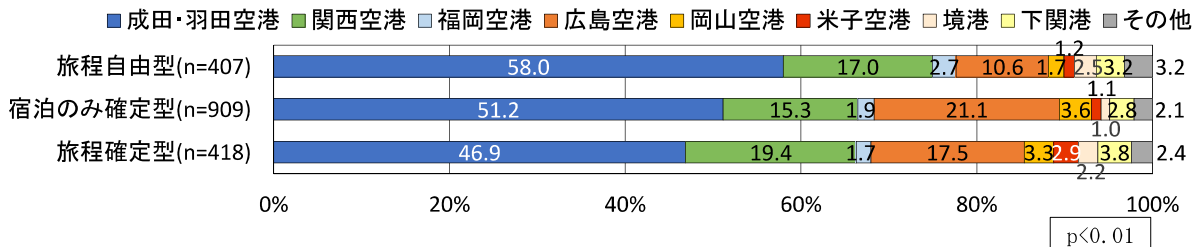
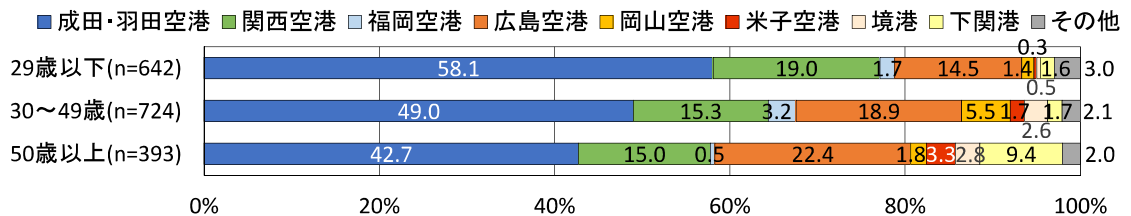
国内移動は新幹線が最も多く、次いでその他の鉄道・電車、バスの順となっている。国籍別では、東南アジア・アメリカ・欧州・オーストラリアで新幹線の利用が多く、香港はレンタカー利用が3割強となっている。

図 63 利用した交通機関（全体）

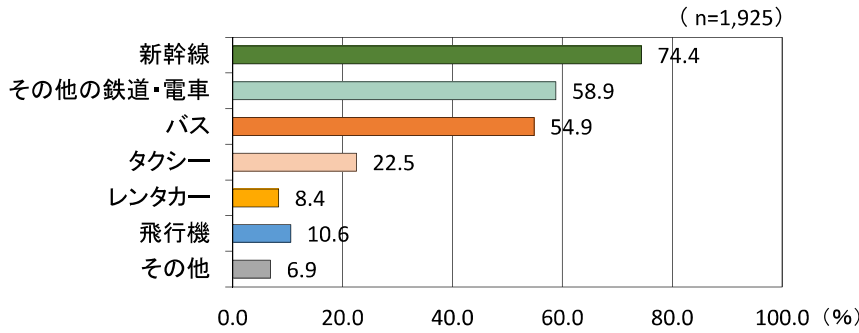

その他の交通機関	回答者数
船、フェリー	55
路面電車	21
車	11
自転車	11
地下鉄	8
徒歩	5
ロープウェイ	3
バイク	2
ヒッチハイク	2

図 64 利用した交通機関（国籍別）



図 65 利用した交通機関（行動類型別）



図 66 利用した交通機関（年代別）

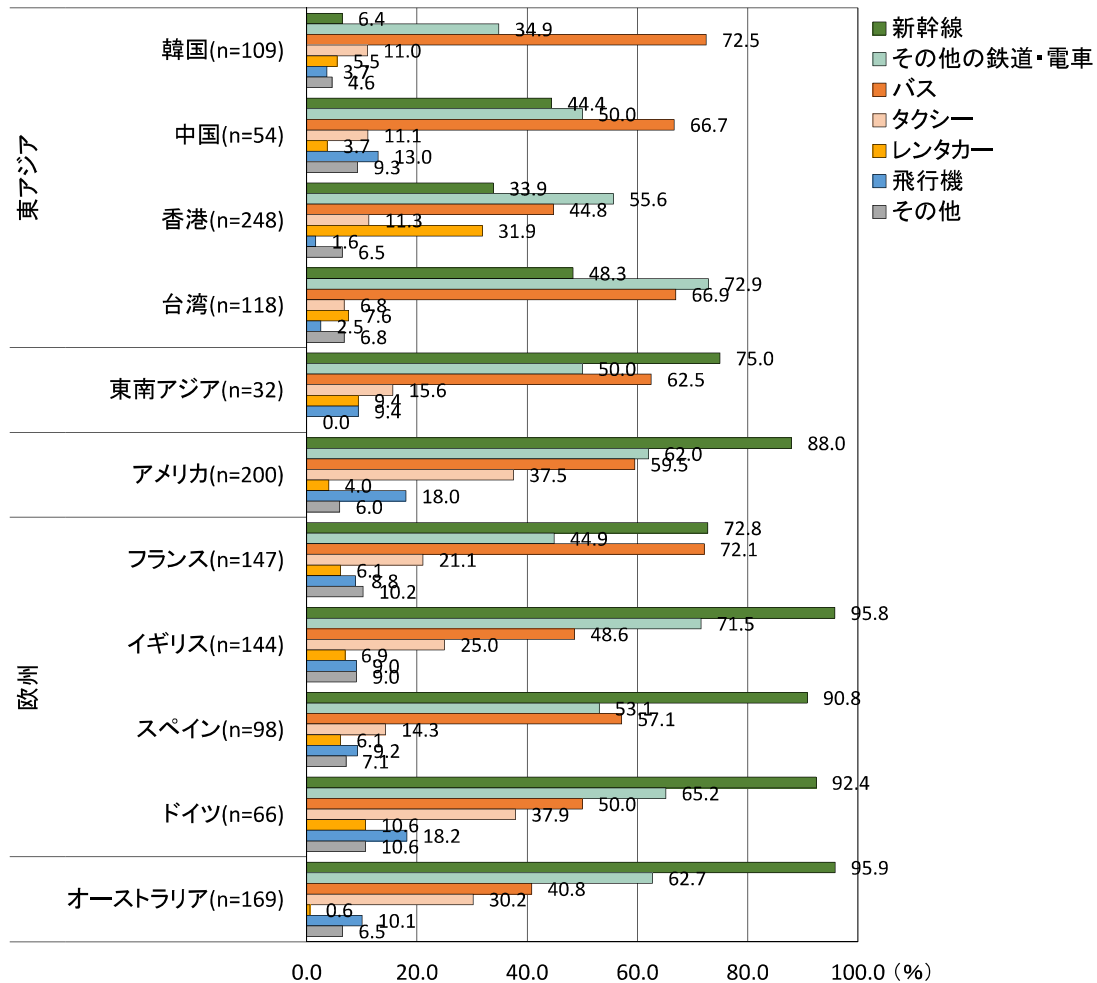

②利用交通パス

所持している交通パスはJRパスが最も多く、8割強の旅行者が保持していた。アメリカ・欧州・オーストラリアでは、9割以上がJRパスを保持している。また、韓国・中国・東南アジアでは、2～3割強がバス周遊パスを保持している。

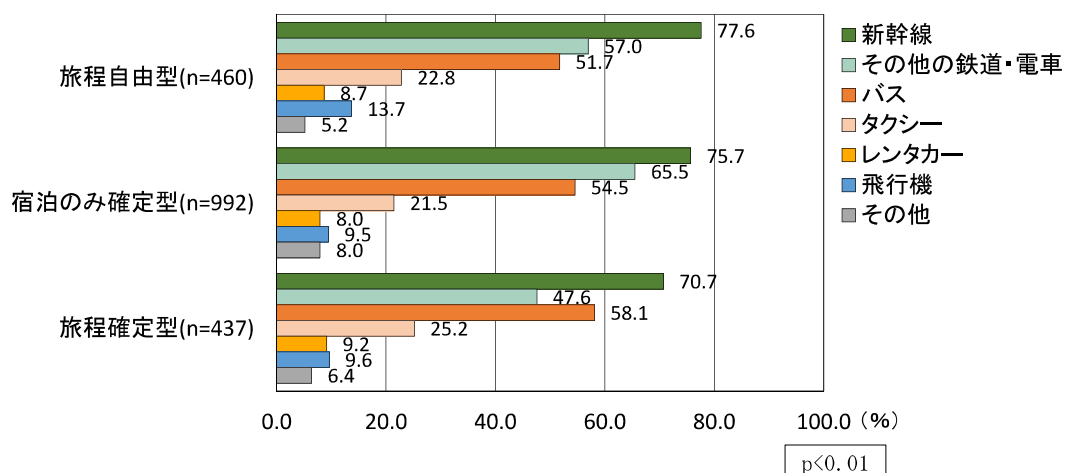
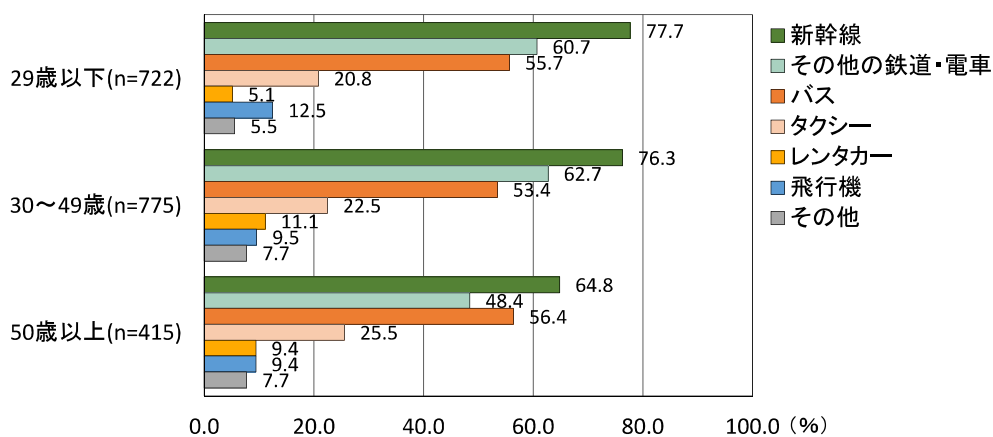
図 67 交通パス利用率（国籍別）



図 68 交通パス利用率（行動類型別）



図 69 交通パス利用率（年代別）

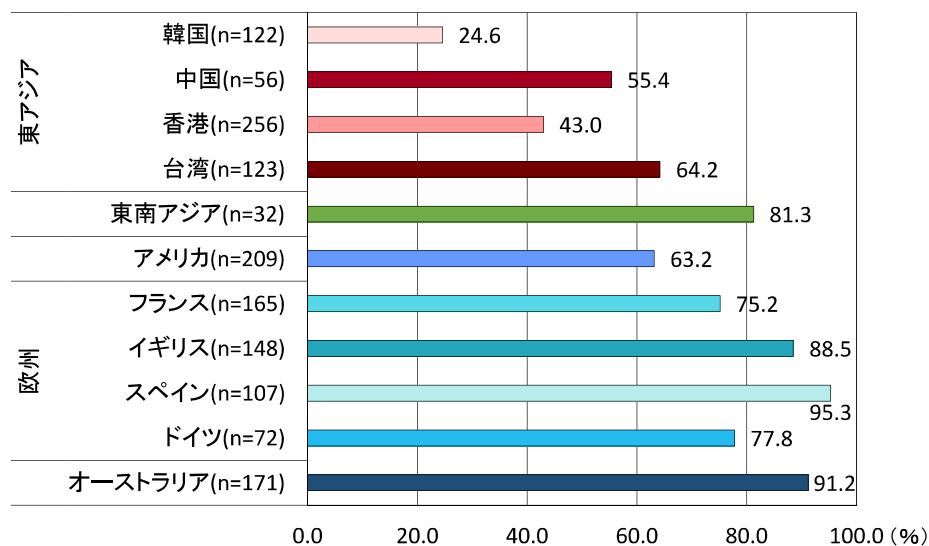

図 70 利用した交通パス（全体）

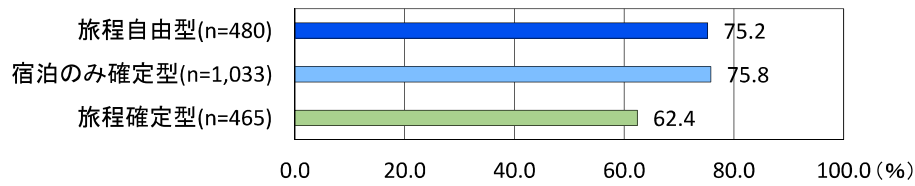

その他の交通パス	回答者数
IC カード	42
広島パス(Visit Hiroshima Tourist Pass)	15
関西エリアパス	10
箱根フリーパス	7
四国(オール四国レイルパス)	6
メトロパス	6
山陽山陰エリアパス	4
大阪周遊パス	3
富士箱根パス	2
コナンパス	2
山陰岡山エリアパス	1

図 71 利用した交通パス（国籍別）

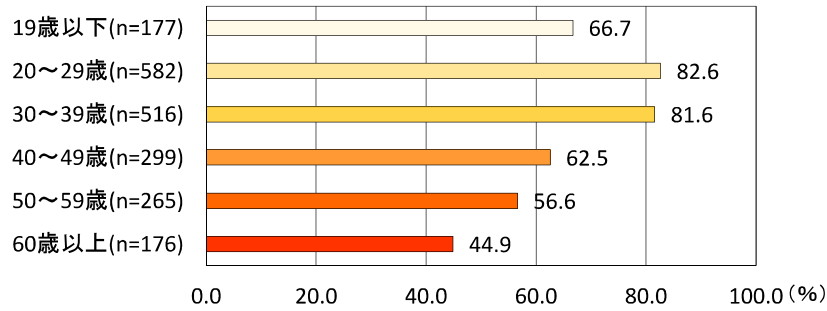
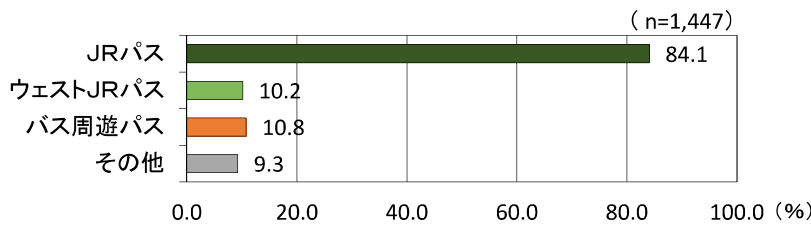

図 72 利用した交通パス（行動類型別）



図 73 利用した交通パス（年代別）

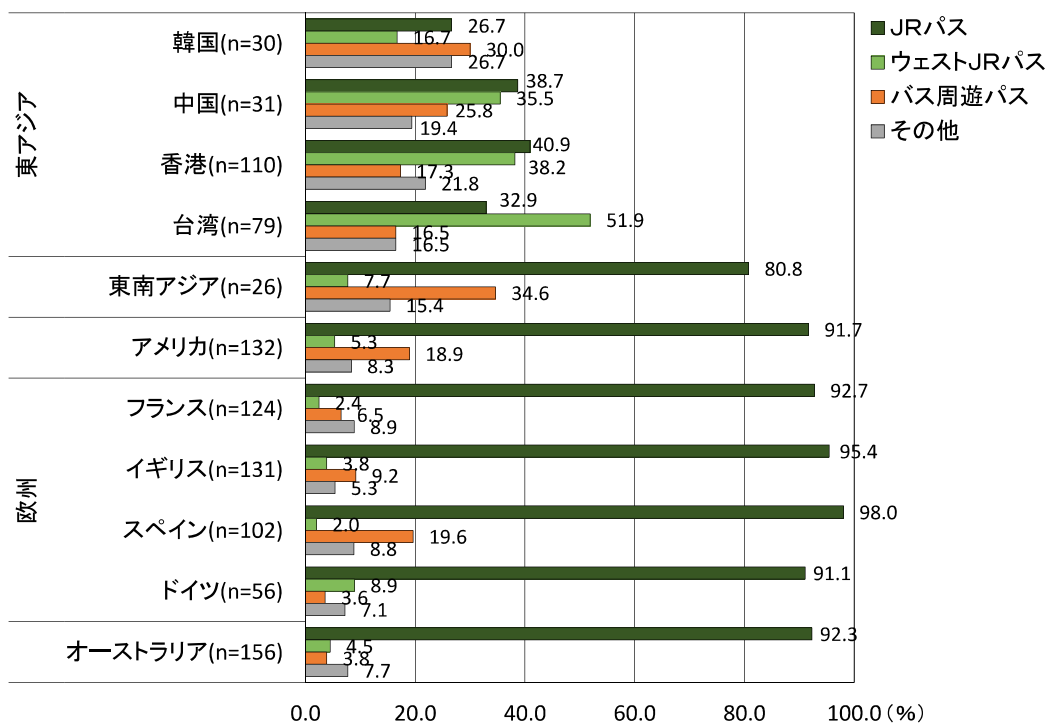

③バスパス利用状況

図 74 バスパス利用者の内訳（国籍別）

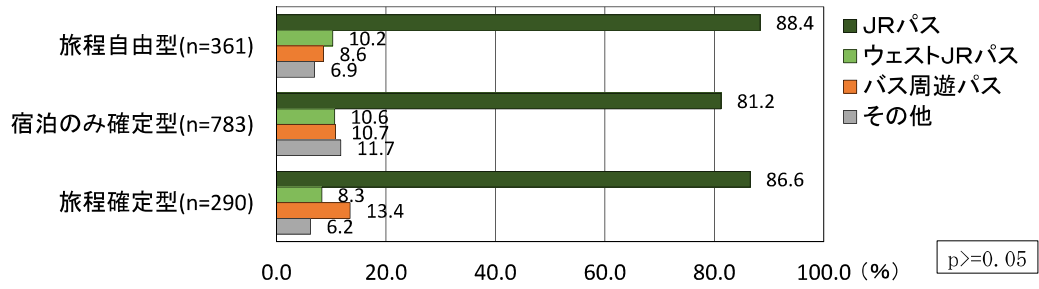
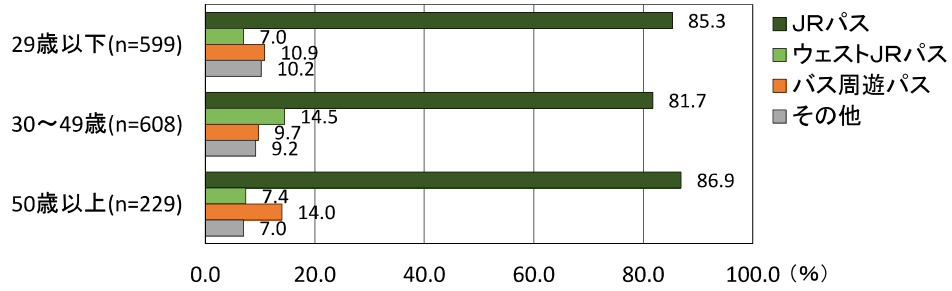

図 75 バスパス利用率（国籍別）



図 76 バスパス利用者の内訳（訪問地の範囲別）

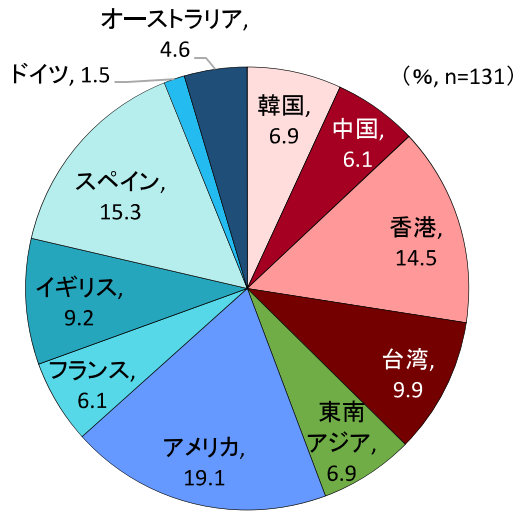

図 77 バスパス利用率（訪問地の範囲別）

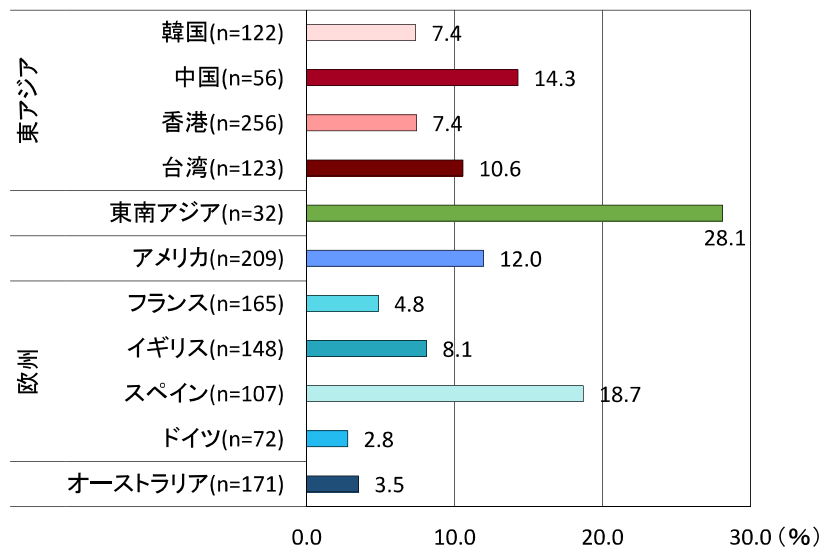

図 78 バスパス利用者の内訳（到着空港別）

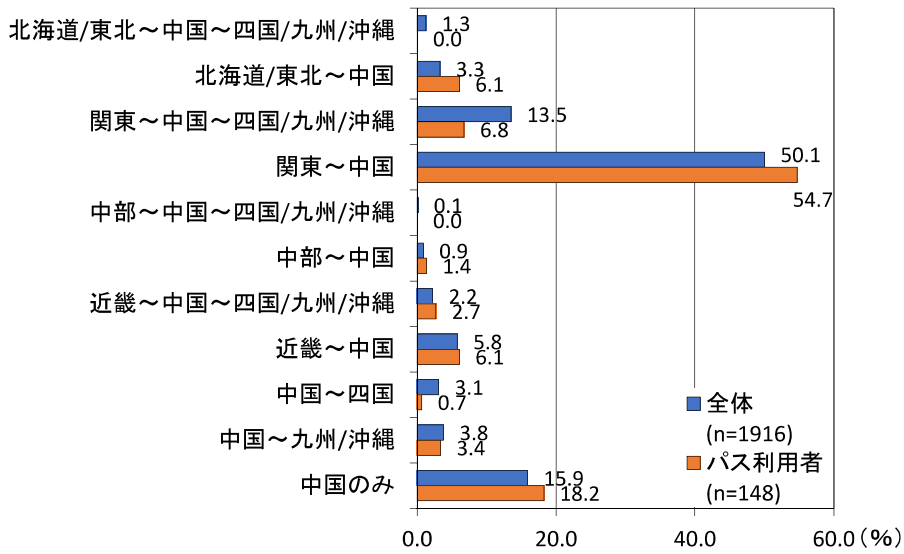

図 79 バスパス利用者の内訳（出発空港別）

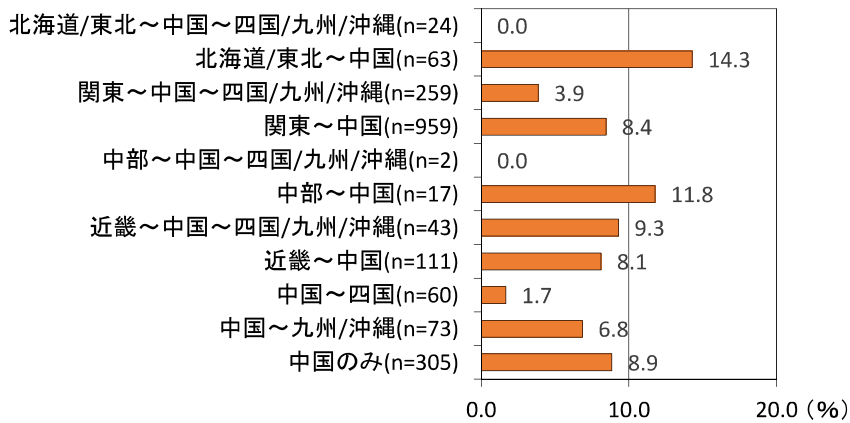

(7) 情報入手経路

役立った情報源は、インターネットが最も多く全体の約7割が回答している。次いで空港以外の観光案内所が47.0%となっており、各地の観光案内所で情報を入手している観光客が多い。また、有料の旅行ガイドブックも42.5%となっており、紙媒体の情報源も依然として使われていることがわかる。

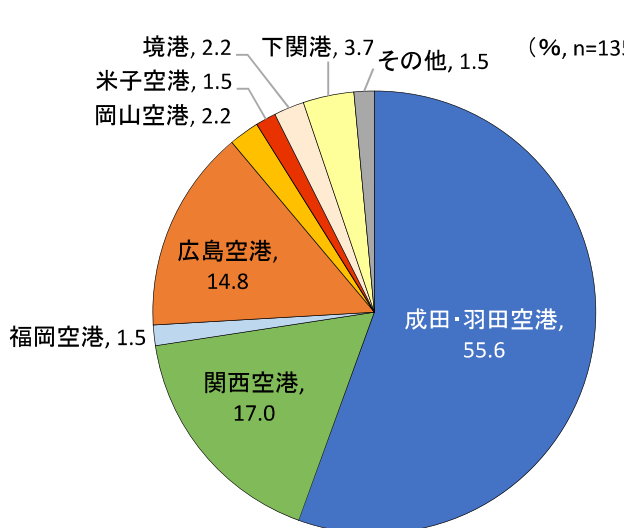
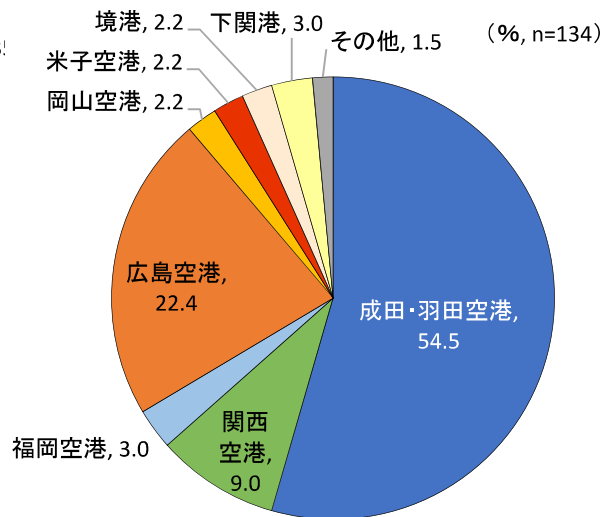
図 80 情報入手経路 (全体)

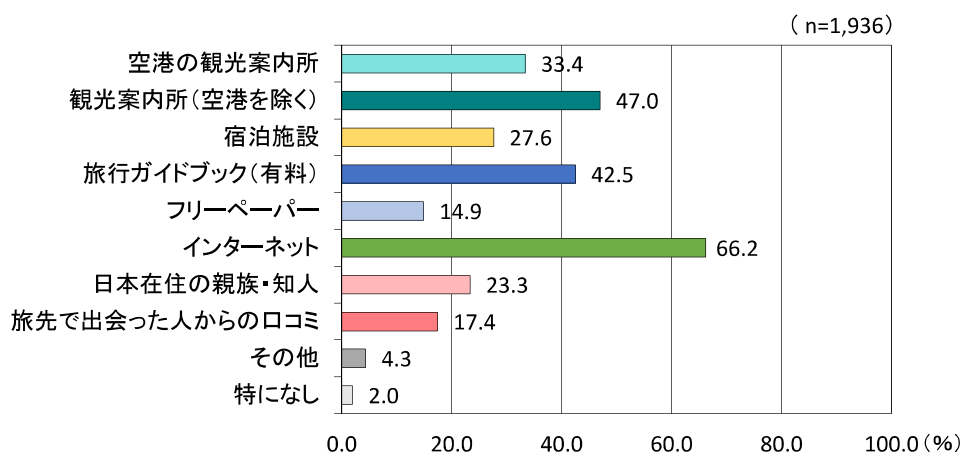

フリーペーパー	回答者数
JRの駅で配布される冊子	4
無料地図	2
京都ガイド・地図	2
ガイドブック	1
ぐるぐる	1
広島観光ガイド	1
ホテル提供のもの	1
松江インフォメーションセンター	1

インターネットサイト	回答者数
Trip Advisor	97
Google	87
Japan Guide	74
ブログ	22
Japonismo	18
Kanpai	18
Hyperdia	16
Google map	13
NAVER	11
Lonely Planet	8
Japanican	6
Vivre le Japon	5
Wikitravel	5
Facebook	4
JNTO	4
Booking.com	3
Expedia	3
Inside Kyoto	3
Japan Travel	3
Wikipedia	3
JR Japan	2

インターネットサイト	回答者数
InsideKyoto.com	2
La Maison du Japon	2
Hiroshima Navigator	2
Odigo	2
Reddit.com	2
Tabelog	2
Willer Express	2
Yahoo	2
Youtube	2
地方観光協会	2
日本観光ウェブサイト	2
Agoda	1
Airbnb	1
Atlas Obscura	1
Experience Japan	1
Foursquare	1
Get Hiroshima	1
Hostelworld	1
Hotel website	1
Interpark	1

インターネットサイト	回答者数
Jalan	1
Japan.com	1
Japantravelguide.com	1
JTB	1
Le Routard.com	1
Losviajeros.com	1
Minube	1
Odigo.travel	1
Pantip.com	1
Routard	1
Travel Japan	1
True Japan	1
Tumblr	1
Twitter	1
Visit Japan	1
Wanderweb.de	1
Yokoso Japan	1
一路東瀛	1
日本観光旅遊局	1
乗り換え案内	1

その他	回答者数
ツアーガイド	16
家族・友人	9
日本人々	7
ホテル・店員・派出所	4
ガイドブック	4
アプリ	3
駅	3
自国の旅行社	3

図 81 情報入手経路（国籍別）

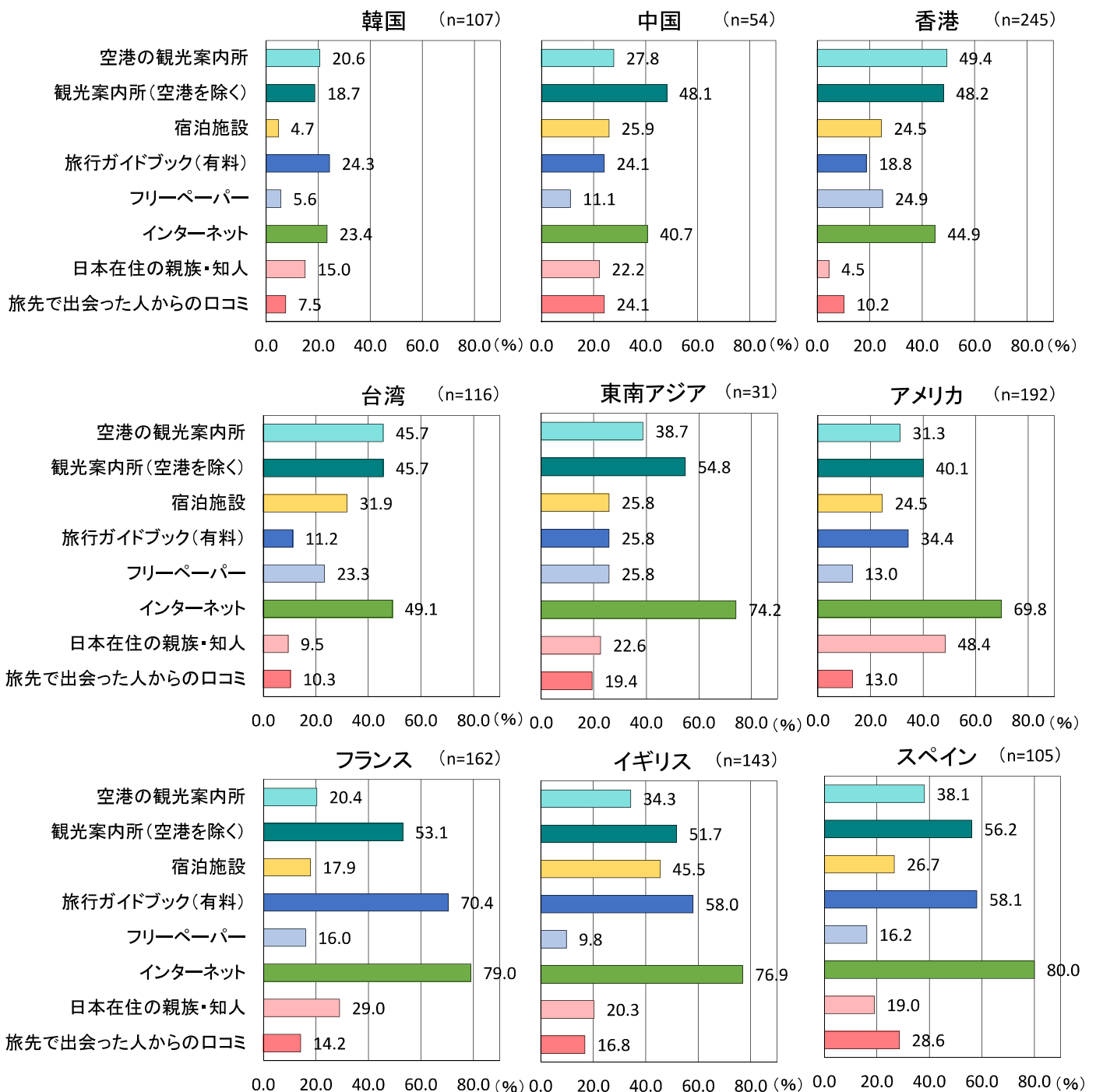



図 82 情報入手経路（行動類型別）



図 83 情報入手経路（年代別）

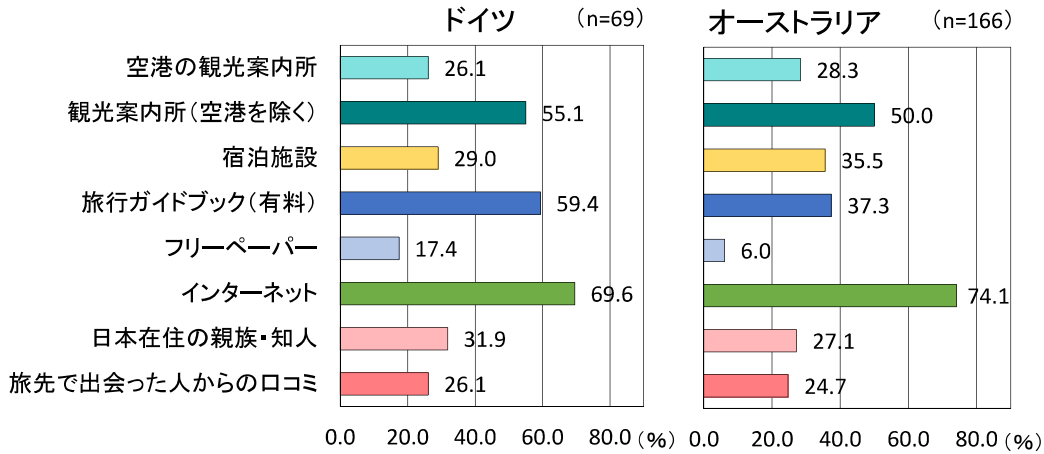

(8) 旅行の評価 (中国地域各地)

①中国地域内の周遊状況

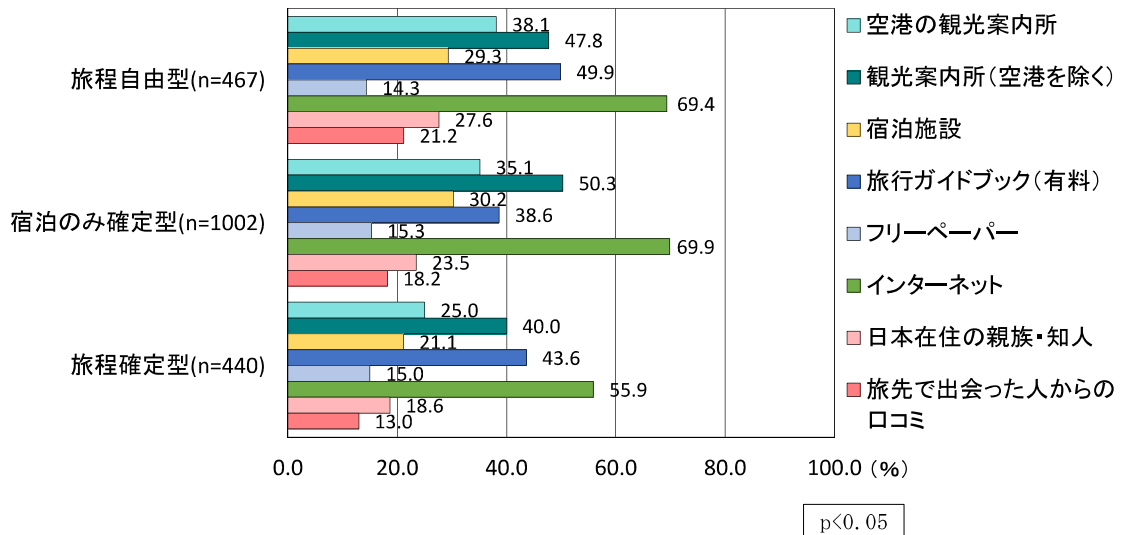
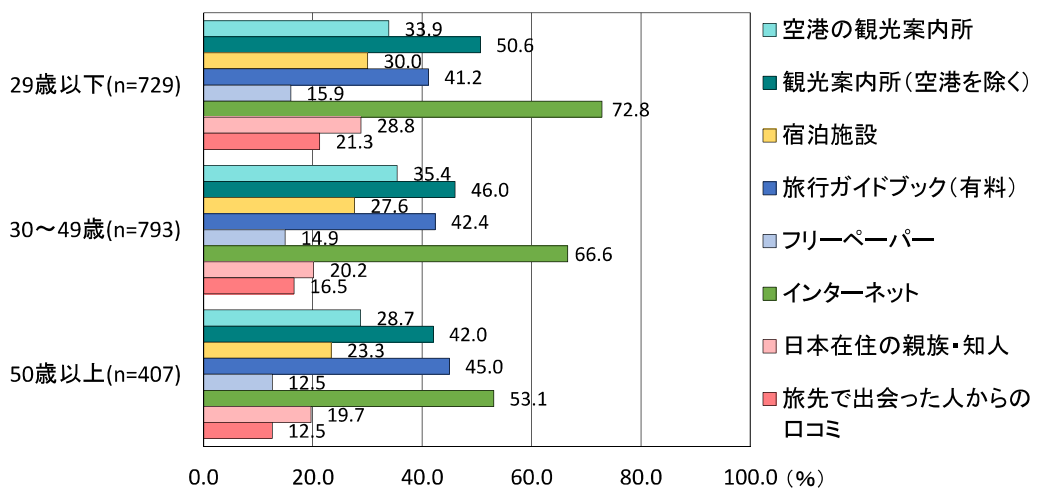
広島、宮島への訪問率が高く、その他の地域への周遊状況としては、岡山、倉敷、鳥取が若干見られる程度である。

図 84 中国地域内の周遊状況 (全体)

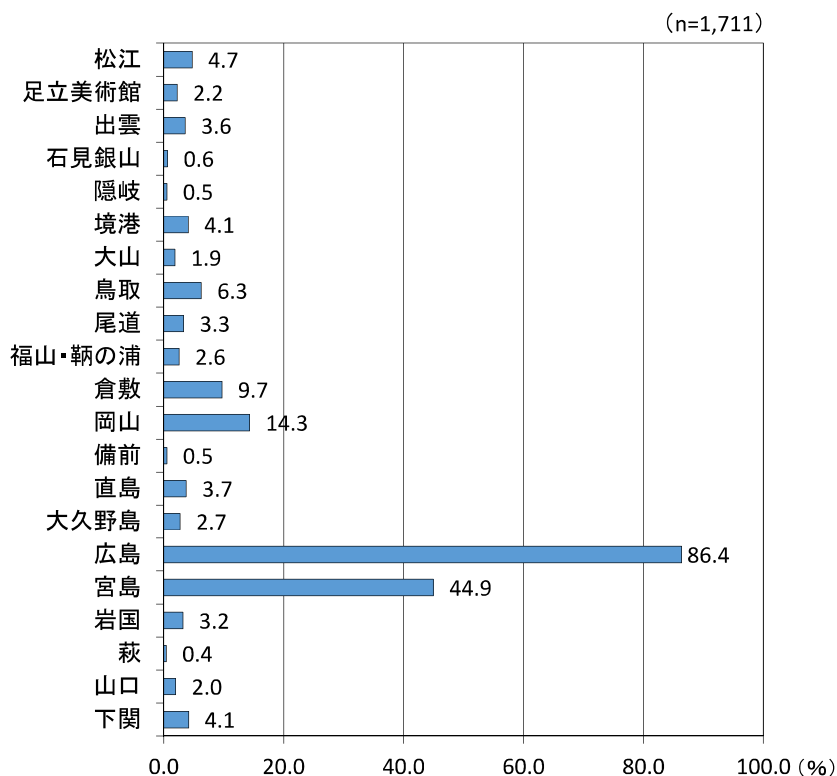

その他の訪問地		回答者数
鳥取県	三朝	2
	浦富海岸	1
	鬼守橋(伯耆町)	1
	皆生温泉	1
	倉吉	1
	米子	1
島根県	玉造	1
	津和野	1
	美保関	1
岡山県	井倉洞	1
	犬島	1
	岡山大学	1
	岡山後楽園	1
	新見	1
広島県	呉	10
	江田島	2
	西条	2
	三段峡	2
	広島城	2
	三滝	2
	大崎上島	1
	世羅	1
	竹原	1
	東広島	1
マツダミュージアム	1	
山口県	巖流島	2
	かさど	1
瀬戸内	小豆島	3
	豊島	3
	男木島	2
	女木島	1

②旅行の評価

訪問者が多い広島、宮島の評価をみると、全体の約6～7割が5段階評価の「5」と回答しており、「2」「1」のネガティブ評価はほとんどみられない。

図 85 中国地域各地の評価（全体）

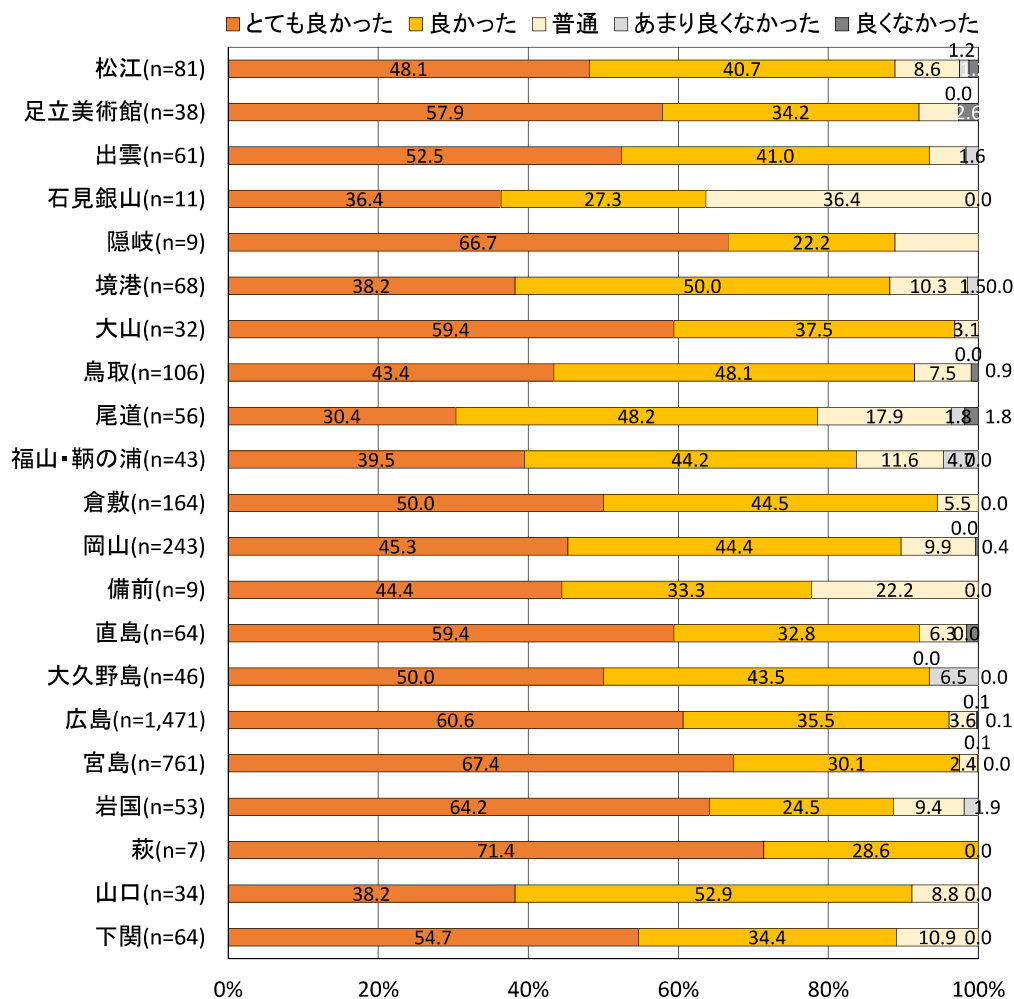

(9) 自由記述（中国地域について）

①美味しかった料理

a. 全体

ジャンル	料理名	回答者数
上位 5 位	お好み焼き(尾道焼き、出雲焼きを含む)	397
	寿司	135
	牡蠣(焼き、生、フライを含む)	132
	ラーメン(尾道、博多、とんこつ、牛肉、ハラルを含む)	122
	刺身	40
肉料理	焼肉	15
	しゃぶしゃぶ	14
	とんかつ	13
	和牛(山形牛、神戸牛、比婆牛、松阪牛を含む)	13
	焼き鳥	13
	すき焼き(うどんすきを含む)	5
	牛肉	3
	ステーキ	3
	串焼き	2
	照り焼き	2
	肉まん	2
	肉料理	2
	豚串	2
	フライドチキン	2
	牛カツ	1
	鶏肉	1
	鳥のから揚げ(鳥取)	1
	肉のグリル	1
豚肉	1	
魚料理	シーフード(瀬戸内海のものを含む)	23
	ふぐ(寿司、定食、ふぐ刺、ふぐ汁を含む)	16
	うなぎ(うなぎ丼を含む)	15
	あなご(あなご飯を含む)	11
	魚料理(鯛を含む)	8
	蟹(松葉蟹を含む)	6
	伊勢えび	2
	鮎	1
	いくら	1
	貝	1
	海鮮丼	1
	牡蠣(岩牡蠣)	1
	しじみ	1
	ちくわ	1
ご飯もの	カレー	20
	おにぎり	8
	カツ丼	5
	丼もの	4
	牛丼	3
	カツカレー	2

ジャンル	料理名	回答者数
ご飯もの	牛肉飯	1
	白米	1
	ビーフカレー	1
麺類	うどん	38
	そば	22
	麵	12
	つけ麵(広島風を含む)	9
	冷麵	3
	たまご麵	2
	冷やし中華	2
	カップラーメン	1
	カレーうどん	1
	そうめん	1
	まぜ麵	1
	焼きそば	1
	野菜・果物	桃
ぶどう		4
野菜		4
梨(二十世紀梨を含む)		4
果物		3
枝豆		1
温野菜		1
ベジタリアン		1
松茸		1
その他の和食	日本料理	38
	天ぷら(天井、えび天、野菜天を含む)	33
	たこ焼き	14
	懐石料理	12
	鉄板焼き	7
	定食	7
	弁当	7
	居酒屋	4
	味噌汁	4
	伝統的な料理	3
	地元の料理(岡山を含む)	3
	宮島料理	2
	朝食(日本式)	2
	鴨鍋	1
	関東煮	1
	コロッケ	1
	精進料理	1
	豆腐	1
	納豆	1
	鍋料理	1
もんじゃ焼き	1	
湯葉	1	
旅館の料理(錦水館)	1	

ジャンル	料理名	回答者数
洋食・ 多国籍料理	餃子	13
	インド料理	6
	イタリア料理	3
	洋食	2
	サブウェイ	1
	タイ料理	1
	チャーハン	1
	バーガー	1
	ピラフ	1
	フランス料理	1
酒・その他 飲料	酒	7
	日本茶	2
	カフェラテ	1
	焼酎	1
	ハイボール	1
デザート	もみじ饅頭(揚げもみじを含む)	16
	パンケーキ	12
	アイスクリーム	9
	かき氷	3
	ケーキ	3
	牡蠣(パイ)	1
	きびだんご	1
	どら焼き	1
	ビーガンケーキ	1
	抹茶クッキー	1
	りんごのシャーベット	1
	和菓子	1
その他	パン(メロンパンを含む)	7
	朝食(ホテルのものを含む)	6
	ビュッフェ(ホテル・旅館を含む)	5
	コンビニ	4
	ディナー	4
	スープ	3
	Airbnb で提供された食事	2
	BBQ	1
	岡山香印	1
	オムレツ	1
	家庭料理	1
	グリル	1
	自然食	1
	ジャムトースト	1
	スーパー(フジ)のランチ	1
	珍味	1
	広島の鉄道を眺めながら食事ができるレストラン	1
	ゆで玉子	1
ランチ	1	

b. 国籍別（回答者数が2人以上の料理）

韓国 (n=78)

料理名	回答者数
寿司	19
ふぐ	14
懐石料理	7
お好み焼き	6
カレー	5
刺身	3
うどん	3
牡蠣	2
ラーメン	2
しゃぶしゃぶ	2
とんかつ	2
肉料理	2
シーフード	2
丼もの	2
定食	2
酒	2

中国 (n=40)

料理名	回答者数
お好み焼き	11
牡蠣	9
ラーメン	7
寿司	5
シーフード	3
定食	3
もみじ饅頭	3
うなぎ	2
コンビニ	2

東南アジア (n=20)

料理名	回答者数
お好み焼き	9
寿司	2
牡蠣	2
ラーメン	2
たこ焼き	2

香港 (n=197)

料理名	回答者数
牡蠣	70
お好み焼き	56
ラーメン	28
寿司	16
刺身	12
焼肉	9
和牛	9
うどん	8
シーフード	7
うなぎ	7
蟹	6
つけ麺	5
あなご	4
梨	4
ぶどう	3
懐石料理	3
とんかつ	2
そば	2
麺	2
日本料理	2
もみじ饅頭	2

台湾 (n=94)

料理名	回答者数
お好み焼き	35
ラーメン	13
牡蠣	12
シーフード	6
カレー	5
うどん	5
桃	5
寿司	4
焼肉	3
アイスクリーム	3
ふぐ	2
うなぎ	2
そば	2
日本料理	2
居酒屋	2

アメリカ (n=106)

料理名	回答者数
お好み焼き	33
寿司	15
天ぷら	10
牡蠣	9
ラーメン	7
焼き鳥	5
あなご	4
刺身	3
とんかつ	3
そば	3
日本料理	3
餃子	3
パン	3
おにぎり	2
冷やし中華	2
たこ焼き	2
イタリア料理	2
ディナー	2

フランス (n=82)

料理名	回答者数
お好み焼き	39
寿司	10
天ぷら	10
牡蠣	7
刺身	7
ラーメン	6
もみじ饅頭	6
うどん	5
しゃぶしゃぶ	3
焼き鳥	3
すき焼き	2
アイスクリーム	2

イギリス (n=70)

料理名	回答者数
お好み焼き	31
ラーメン	6
寿司	4
牡蠣	4
日本料理	3
伊勢えび	2
カレー	2
うどん	2
そば	2
麺	2
つけ麺	2
弁当	2
パンケーキ	2

スペイン (n=50)

料理名	回答者数
お好み焼き	26
寿司	10
ラーメン	9
牡蠣	5
うなぎ	2
野菜	2
たこ焼き	2
餃子	2
もみじ饅頭	2

ドイツ (n=39)

料理名	回答者数
お好み焼き	18
寿司	4
ラーメン	2
そば	2
日本料理	2
天ぷら	2
餃子	2

その他欧州 (n=149)

料理名	回答者数
お好み焼き	63
寿司	20
ラーメン	17
日本料理	12
刺身	9
うどん	7
天ぷら	7
牡蠣	6
カレー	5
そば	3
パンケーキ	3
しゃぶしゃぶ	2
和牛	2
シーフード	2
たこ焼き	2
味噌汁	2
朝食	2
スープ	2

オーストラリア (n=92)

料理名	回答者数
お好み焼き	32
ラーメン	13
寿司	8
日本料理	5
そば	4
麺	4
餃子	4
牡蠣	3
朝食	3
焼き鳥	2
フライドチキン	2
おにぎり	2
うどん	2
天ぷら	2
たこ焼き	2
弁当	2
ビュッフェ	2

c. 行動類型別（上位 15 位）

旅程自由型（n=252）

順位	料理名	回答者数
1	お好み焼き	96
2	寿司	35
3	ラーメン	24
4	牡蠣	14
5	天ぷら	13
6	刺身	10
	うどん	10
8	日本料理	9
9	しゃぶしゃぶ	6
10	ふぐ	5
	魚料理	5
	餃子	5
13	カレー	4
	たこ焼き	4
	パンケーキ	4
		4

宿泊のみ確定型（n=634）

順位	料理名	回答者数
1	お好み焼き	238
2	牡蠣	92
3	ラーメン	73
4	寿司	63
5	うどん	19
6	刺身	17
7	そば	16
8	日本料理	15
9	うなぎ	14
	天ぷら	14
11	焼肉	13
12	もみじ饅頭	12
13	シーフード	11
	カレー	11
15	とんかつ	10

旅程確定型（n=232）

順位	料理名	回答者数
1	お好み焼き	61
2	寿司	35
3	牡蠣	25
	ラーメン	25
5	刺身	12
	日本料理	12
7	シーフード	9
8	うどん	7
9	麵	6
	天ぷら	6
11	カレー	5
12	焼き鳥	3
	そば	3
	懐石料理	3
	インド料理	3
	ビュッフェ	3
		3

②購入したおみやげ

a. 全体

購入した土産		回答者数
果物	果物	6
	巨峰	2
	梨(20世紀梨を含む)	12
	葡萄	7
	みかん	1
	メロン	1
	桃(岡山白桃を含む)	18
	りんご	1
	レモン	1
	菓子	菓子
飴		5
カープの鯉人		1
かっぱえびせん		1
カルビー		1
鬼太郎飴		1
キットカット		4
キットカット抹茶味		1
きび団子		2
草餅		2
クッキー		3
蒟蒻ゼリー		2
島根県のお菓子		1
じゃがポックル		2
白い恋人		3
ゼリー		1
茶だんご		1
チョコ餅		1
チョコレート		6
東京ばなな		1
博多少女		1
バナナケーキ		1
パブロのチーズタルト		1
ビスケット		1
ポテトチップス		2
ホワイトチョコレート		1
抹茶チョコレート		2
饅頭		16
桃饅頭		1
宮島のお菓子		1
門司港チョコレート		1

購入した土産		回答者数
菓子	森永キャラメル	1
	羊羹	1
	桐葉菓	1
	ケーキ	7
	ケーキ(レモン)	2
	ケーキ(Le Tao)	3
	ケーキ(夏みかん)	1
	和菓子	8
	米菓子	1
	蒟蒻ゼリー	2
	せんべい	3
	牡蠣せんべい	4
	蟹せんべい	2
	海老せんべい	1
	二重焼き	1
	八天堂	2
	もみじ饅頭	47
	もみじ饅頭(藤い屋)	1
	桃製品	3
	梨製品	1
レモン製品	2	
食品	赤シソ	1
	あなご	1
	うどん	2
	海軍カレー(大和ミュージアム)	1
	牡蠣	4
	蟹	1
	葛	1
	昆布	1
	素麺	1
	食べ物	25
	食べ物(おつまみ)	1
	食べ物(点心)	1
	つけ麺	1
	漬物	1
	ナッツ	1
	納豆	4
飲み物	2	
白米	1	
はちみつ	2	

購入した土産		回答者数
食品	飛騨牛	1
	ひれ	1
	広島焼き	1
	マーマレード	1
	マーマレード(萩)	1
	麺	1
	明太子	1
	明太マヨネーズ	1
	餅	6
	ラーメン	1
	醤油	4
	味噌	1
	レモスコ	3
飲料	お茶	6
	コーヒー	2
	抹茶	5
	緑茶	3
	ウイスキー	3
	ウイスキー(山崎)	1
	酒(梅酒)	0
	酒	13
	酒(どぶろく)	1
	酒(日本酒)	1
	酒(保命酒)	1
	酒(ワイン)	1
	酒(獺祭)	3
	梨のお酒	1
三次ワイン	1	
衣類他	服	15
	服(ピンテージ)	1
	服(ユニクロ)	1
	シャツ	2
	Tシャツ	19
	Tシャツ(カープ)	1
	Tシャツ(宮島)	1
	着物	5
	浴衣	4
	帽子	5
	靴下	2
足袋	1	
ボタン	1	

購入した土産		回答者数	
衣類他	ハンカチ	6	
	タオル	2	
	手ぬぐい	3	
	ハンドタオル	2	
	スカーフ	1	
	運動靴	1	
	靴	2	
	サンダル	1	
	生地	1	
	鉛筆	1	
文具	書類ケース	1	
	筆記具	1	
	文具	3	
	文具(マスクングテープ)	1	
	ペン	2	
	レターセット	1	
	文具(和紙テープ)	1	
	カード	4	
	切手	2	
	はがき	18	
	折り紙	5	
	折り鶴	5	
	手工芸品	しゃもじ	10
		箸	25
熊野筆		2	
書道		1	
毛筆		1	
漆器		1	
陶磁器		9	
備前焼		1	
手工芸品		4	
手工芸品(芸者)		1	
手工芸品(和風)		1	
数珠		1	
扇子		20	
こけし		7	
日本人形		4	
人形		8	
絵画		1	
絵画(芸者)		1	
美術品		1	
仏の絵		1	

購入した土産		回答者数
電化製品	家電	1
	カメラ	1
	電化製品	1
	電子時計	1
	時計	1
スポーツ用品	野球グッズ	3
	野球グッズ(カーブ)	5
	野球帽(カーブ)	3
	野球ボール	1
キッチン用品	キッチンタオル	1
	コップ	1
	ご飯茶碗	1
	酒グラス	2
	皿	3
	スプーン	5
	れんげ	1
	カップ	2
	ティーカップ	3
	ティーセット	1
	ティーポット	1
	包丁	1
	ボウル	2
	ボウル(木製)	1
	マグ(スターバックス)	1
	コーヒーマグ	1
	コーヒーマグ(広島のもの)	1
コーラのボトル(和風)	1	
おもちゃ・アニメ	おもちゃ	4
	おもちゃ(LaQ)	1
	おもちゃ(けん玉)	1
	おもちゃ(プラモデル)	1
	おもちゃ(ミニゲーム)	1
	がちゃぼん	2
	鉄道模型	1
	忍者グッズ	1
	忍者の服	1
	ぬいぐるみ	1
	ぬいぐるみ(鹿)	2
	ポーカード	1

購入した土産		回答者数	
おもちゃ・アニメ	ポケモングッズ	3	
	フィギュア	2	
	フィギュア(動物)	1	
	宮島の鹿グッズ	1	
	漫画	2	
	ワンピースのルフィの飾り	1	
	時計(ハローキティ)	1	
	ハローキティ	4	
	雑貨	キーホルダー	22
		キーホルダー(大鳥居)	1
ストラップ		1	
ストラップ(宮島の鹿)		1	
マグネット		36	
マグネット(宮島)		1	
資料館グッズ		2	
資料館グッズ(しおり)		2	
ピンバッジ		3	
オーナメント		1	
置き物(像)		1	
金の龍		1	
まねき猫		1	
アクセサリー		1	
アロマグッズ		1	
イヤリング		3	
イヤリング(鶴)		2	
薬・化粧品・アクセサリー	髪飾り	2	
	髪留め	1	
	化粧品	15	
	化粧品(資生堂)	1	
	サンククリーム	1	
	ジュエリーボックス	1	
	ネイルグッズ	1	
	馬油	3	
	髭剃り	1	
	ブラシセット	1	
	プレスレット	1	
ヘッドバンド	2		
医薬品	8		
シップ	5		
マスク	1		

購入した土産		回答者数
社寺商品	厳島神社グッズ	2
	お守り	14
	神社のおみやげ	1
	御朱印	3
本・CD	書籍	10
	書籍(直島)	1
	しおり	3
	CD(洋楽)	1
鞆・財布	iPad カバー	1
	鞆	6
	鞆(広島のもの)	1
	鞆(帆布)	1
	倉敷屋の袋	1
	財布	2
	財布(小銭入れ)	1
	財布(和風の小銭入れ)	1
	ノートパソコンケース	1
	傘	4
地方の土産	鬼太郎グッズ	1
	ご当地土産	1
	境港のお土産	1
	特産品(島根県)	1
	特産物	1
	広島限定のお土産	1
	松江のお土産	1
	宮島のお土産	3

購入した土産		回答者数
その他雑貨	刀	4
	小刀	1
	武道道具	1
	のれん	1
	旗	1
	バナー	1
	毛布	1
	お土産	1
	記念品	2
	干支のメダル	1
	楽器	1
	歌舞伎グッズ	1
	小物	2
	雑貨	1
	ダイソー商品	1
	たばこ	1
	小さなメダル	1
	デコレーション	1
	東急ハンズのもの	1
	猫	1
ベル	2	
和風花柄の商品	1	

b. 行動類型別 (上位 15 位)

順位	購入した土産	回答者数
1	箸	9
2	菓子	7
	マグネット	7
4	お守り	6
5	食べ	5
6	もみじ饅頭	4
	Tシャツ	4
	はがき	4
	陶磁器	4
	キーホルダー	4
11	服	3
	しゃもじ	3
	扇子	3
	ポケモングッズ	3
	化粧品	3

順位	購入した土産	回答者数
1	もみじ饅頭	39
2	マグネット	18
3	桃	15
4	箸	14
	キーホルダー	14
6	食べ物	12
7	酒	11
8	菓子	10
	饅頭	10
	はがき	10
	扇子	10
	Tシャツ	9
12	化粧品	9
	梨	8
15	服	6
	医薬品	6
	お守り	6

順位	購入した土産	回答者数
1	マグネット	11
2	菓子	9
3	食べ物	7
	扇子	7
5	服	6
	Tシャツ	6
7	饅頭	5
8	和菓子	4
	もみじ饅頭	4
	はがき	4
	キーホルダー	4
	お茶	3
12	スプーン	3
	イヤリング	3
	化粧品	3
	シップ	3
	書籍	3

③特に良かった場所・体験

a. 全体

良かった場所・体験		回答者数	理由
鳥取県	鳥取(砂丘を含む)	22	砂丘や浦富海岸がとてもきれい(鳥取) 砂丘を登った。砂は細かく、海が望める。(鳥取砂丘)
	大山(寺を含む)	7	静かで安寧。美しい自然の風景。(大山) 森の中に建つとても静かな寺(大山寺)
	三徳山	3	国宝もあり、素晴らしいハイキングコース
	水木しげるロード	3	伝統家屋と妖怪通りが印象深い
	鬼太郎邸	1	遠く離れた郊外の風景は美麗
	倉吉	1	昔の味わいがある
	境港	1	きれいだった
島根県	米子	1	風景観、素朴な風土
	玉造温泉	4	温泉が気持ちよかった
	松江フォーゲルパーク	4	フクロウがかわいい。鳥はかわいくて、花はとてもきれい。
	出雲大社	3	とてもスピリチュアル。神道に興味がある。
	松江城	3	古い城、木や石垣の保存がよくなされている。
	出雲	2	文化的な特色が特別に素晴らしい
	宍道湖	2	湖に沈む夕日が美しかった
	堀川遊覧	2	一味違った体験が出来た(ベニスやアマゾンのような)
	松江	2	宍道湖の夕日
	足立付近の小さな町	1	ありのままの日本らしいライフスタイル
	石見銀山	1	洞窟の温度を体感することができた
	隠岐諸島	1	とても美しい島
	島根	1	街が清潔でよく整っている
美保関	1	岩、自転車で通るとき良かった	
岡山県	倉敷(美観地区)	21	古い町並みは江戸時代のような特色がある。昔の文化がよく保存されている。
	岡山後楽園	14	園内は広くきちんと整備されている。景色が大変美しくリラックスできる。
	岡山	8	瀬戸大橋を望む景色が美しい。交通が便利。 農場体験ができた
	岡山城	5	和服体験ができた
	備前	2	備前焼の工房がすばらしかった。交通の便が良い。
	井倉洞	1	おもしろい
	大原美術館	1	絵画が素晴らしい
	倉敷(居酒屋)	1	見るものもすることもたくさんある
	桃狩り	1	
広島県	桃太郎のからくり博物館	1	親切
	平和記念公園 (平和祈念資料館 334 名、原爆ドーム 50 名、原爆の子の像 5 名、国立広島原爆死没者追悼平和祈念館 3 名、記念モニュメント、佐々木禎子さんの千羽鶴、爆心地各 2 名、本川小学校、夕日、資料館の英語表記、平和の灯各 1 名を含む)	493	美しい、歴史的に重要な場所(平和記念公園) ここへ来るために広島に来た。折り鶴を折ったことが印象的だった。(平和記念資料館) 想像していたよりもショッキングだった。いつかまた必ず来たい。(平和記念資料館) 壊滅の象徴だが今は平和を訴えかける。歴史を鮮明に記憶することができた。(原爆ドーム) 佐々木禎子さんの物語はよく知っており、心と魂に触れるものがあった。(原爆の子の像)

良かった場所・体験		回答者数	理由
広島県	宮島(厳島神社 29 名、大鳥居 21 名、弥山 12 名、大聖院 9 名、管絃祭 6 名、夕日 3 名、散策、寺、もみじ谷公園、五重塔各 2 名、厳島神社での結婚式、鎮火祭、乗船、水族館、鹿、ハイキング、夜の宮島各 1 名を含む)	322	3 回目の訪問で初めて鳥居の下に行くことができた(宮島)
			水中に建つ、このように美しい神社は観たことがない(宮島)
			壮観。建築物が美しく、景色がすばらしい(厳島神社)
			自然の中に凜とそびえ建つ。寺の周辺を散策して回った(大聖院)
			マジカルな夜の祭りは魅惑的だった(宮島管絃祭)
	広島	73	人々が善良で親切に手助けをしてくれた
			歴史的にも文化的にも来る価値がある街
			食べ物が一番美味しかった。環境がよく、空気が新鮮。
	大久野島	17	たくさんのかわいいうさぎと触れ合うのはなかなかできないこと
	尾道	7	レンタルバイクで古寺などを周遊した。 安藤忠雄の尾道市立美術館がよかった。
	広島城	7	展望台から望む周辺の景観が美しい
	しまなみ海道(サイクリング、ツーリングを含む)	5	尾道から今治までの自転車ロードはよく整備されており、わかりやすい(しまなみ海道)
			サイクリングは疲れたけど景色が綺麗だった(しまなみサイクリング)
			通行人が手助けをしてくれた(しまなみサイクリング)
	野球観戦(カーブ)	4	広島生まれ変わりをみてとれた。試合にも勝った。
	マツダミュージアム	3	大変興味深かった
	三滝(寺)	3	静かで美しい。観光客がほとんどいない。
	路面電車	3	台湾には路面電車が無い。便利でおもしろい。
	西条(酒まつりを含む)	2	醸酒工場めぐりは新しい体験。賑やかで趣がある。
	三段峡	2	とても美しい自然の中をハイキングできた
	本通り	2	
	大和ミュージアム	2	歴史と技術を学んだ
	安佐町	1	山や川があり空気が澄んでいる。フレンドリーな人々。
	アステールプラザ	1	アニメーションフェスティバル
	大崎上島	1	風景がとてもきれい
	大三島温泉	1	茶梅旅館、温泉
	お好み村	1	食事が美味しかった
	縮景園	1	美しい庭園、スタッフがフレンドリーだった
瀬戸田	1		
中工場	1	静か。建築。メジャーな観光スポットでない。	
バックパッカーズ宮島	1	きれいだった	
広島を夜に散策	1		
フレンドシップセンター	1	ウェルカムな雰囲気	
ユニタール	1	娘の勤め先	
山口県	岩国	5	穏やかで美しい自然に囲まれた橋と城。静かで観光客が少ない。
	海峡ゆめタワー	3	展望台から一望する景色は壮観
	下関	3	静かで景色が美しい
	秋芳洞	2	神秘的できれい。自然がそのままの状態で見られる。
	錦帯橋	2	特色のある建築
	火の山公園	2	樹木が多い
	唐戸市場	1	普段は行けないところで貴重な経験をすることができた
	長門	1	空気がきれい
	萩のビーチ	1	とても良いビーチだった
	山口	1	洞穴
	山口温泉	1	気持ちよい

良かった場所・体験		回答者数	理由
瀬戸内	直島 (地中美術館、ベネッセハウス、ゲストハウス、温泉を含む)	23	アート、自然、建築が見事に融合している(直島)
			島内をサイクリングして回った。見るものやることに事欠かない。(直島)
			最高の美術館。すばらしい建築。(地中美術館)
			日本のライフスタイルを体験し、地元の人々と談笑しながら一緒に料理をした(ゲストハウス)
	豊島(美術館を含む)	4	息を呑むような建築、現代的(豊島美術館)
	男木島(民宿を含む)	2	瀬戸内国際芸術祭
	小豆島(エンジェルロード)	3	風景がすばらしい(小豆島)きれいだった(エンジェルロード)
	瀬戸内国際芸術祭	1	ひとあじ違った体験ができた
瀬戸内海	1	自然風景が美麗	
観光・宿泊	温泉	21	心身ともにリラックスできた
	登山	3	風景がきれい
	日本庭園	2	すばらしかった
	遊覧船	2	涼しい、親切な説明
	温泉旅館	1	とても特別
	海水浴	1	
	神楽イベント	1	文化的である
	観光	1	歴史的、文化的な体験ができた
	侍	1	侍と交流ができた
	散策	1	道を散策するのは美しかった
	自転車ツアー	1	
	植物公園	1	美しい眺め
	水族館	1	ペンギンを触ることが出来た
	相撲観戦	1	大変美しかった
	ダイビング	1	
展望台	1		
ホステル	1	スタッフがよかった	
旅館	1	温泉がよかった	
社寺・建築	神社仏閣	3	他とは異なる文化
	寺	5	海のそばに建つ寺、配色、眺め
	城	2	とても大きかった
	建築物	1	欧州とは違った建築様式
	神社(広島を含む)	2	文化的であった
	歴史的建築物	1	世界遺産だから
交通	交通	4	便利、整っていてかつ清潔
	新幹線	3	速くて正確、乗り心地が良い。アメリカの自分の街にはこのような電車はない。
	エバンゲリオン新幹線	1	かっこよかった
	自動車	1	交通が便利で安全
	公共交通機関	1	乗り心地がよく、便利で定刻どおりに走っている。
	市内バス	1	
	新幹線、トイレ	1	
	電車	1	
食事・買い物	食べ物	5	牡蠣やうなぎがとても美味しかった。新鮮で高品質。
	料理教室	2	本場の調理方法を地元の人から学べた
	買い物	2	みんなやさしい
	飲食	1	おいしい!

良かった場所・体験		回答者数	理由
食事・買い物	街道をぶらぶらできる	1	
	牡蠣レストラン	1	バーベキューやソイバーガー(大豆)を食べた
	地元のバーで酒を飲む	1	地元の人たちと交流できた
	食堂	1	ふぐを食べた
	居酒屋で野球中継を見たこと	1	大興奮した
人・自然・文化・その他	日本の人々	10	親切でフレンドリー。やさしく手助けをしてくれる。 マナーがあり、礼儀正しい。 日本の人々と過ごす時間は自分たちに新たな見聞を与えてくれる
	自然	3	自然がたくさんあるから
	風景	3	温泉、風景
	清潔	2	特別に清潔
	中国地域	2	温泉、風景が美しい
	文化	2	
	文化体験	2	新しい体験だった
	田舎	1	街では味わえないものがある
	映画	1	ナイス
	空気がきれい	1	空気がよく、過ごし易い
	国も人々もすばらしい	1	全てが良い体験で一つに絞りきれない
	景色が美しい	1	
	島々	1	
	純樸(シンプル)	1	
	親切な人々	1	やさしく手助けして、受け入れてくれた
	全て	1	全てが良い思い出
	清潔、やさしい、礼儀正しい	1	
	清潔、礼儀正しい	1	
	店員	1	
	伝統文化	1	
	どこも悠然としていて静かだった	1	
	日本	1	日本は全てにおいてすばらしい
	日本人は礼儀正しい、清潔	1	
	パンフレット	1	内容が詳しく、多様である
	文化、近代的な街並み	1	
	街がとてもクリーンできれい	1	何をするにもより楽しめる
	街の眺め	1	驚くような景観
湖	1	景色がきれい	
歴史文化	1	歴史的意義と自然の景観が調和している	

b. 国籍別（回答者数が2人以上の場所・体験）

韓国 (n=58)

場所・体験	回答者数
温泉	9
鳥取(砂丘)	6
平和記念公園	5
宮島	4
松江フォーゲルパーク	3
海峡ゆめタワー	3
大山(寺)	2
水木しげるロード	2
松江城	2
堀川遊覧	2
広島城	2
下関	2
火の山公園	2
遊覧船	2

中国 (n=37)

場所・体験	回答者数
宮島	13
平和記念公園	5
広島	5
玉造温泉	2
岡山後楽園	2

香港 (n=172)

場所・体験	回答者数
宮島	58
平和記念公園	20
広島	13
倉敷(美観地区)	10
大久野島	10
鳥取(砂丘)	9
温泉	7
岡山後楽園	4
岡山	4
尾道	3
風景	3
大山(寺)	2
玉造温泉	2
しまなみ海道(サイクリング、ツーリング)	2
西条(酒まつり)	2
錦帯橋	2
男木島(民宿)	2
登山	2
食べ物	2
清潔	2

台湾 (n=87)

場所・体験	回答者数
宮島	36
倉敷(美観地区)	8
平和記念公園	6
鳥取(砂丘)	5
岡山城	3
出雲	2
岡山後楽園	2
広島	2
尾道	2
路面電車	2

東南アジア (n=16)

場所・体験	回答者数
宮島	7
平和記念公園	2
大久野島	2

アメリカ (n=125)

場所・体験	回答者数
平和記念公園	75
宮島	25
広島	6
直島	3

フランス (n=91)

場所・体験	回答者数
宮島	40
平和記念公園	28
広島	8
直島	4
大山(寺)	3

イギリス (n=91)

場所・体験	回答者数
平和記念公園	63
宮島	17
広島	6
直島	2

スペイン (n=62)

場所・体験	回答者数
平和記念公園	27
宮島	25
日本の人々	3
直島	2

ドイツ (n=36)

場所・体験	回答者数
平和記念公園	12
宮島	7
広島	3
岡山後楽園	2
料理教室	2
日本の人々	2

その他欧州 (n=183)

場所・体験	回答者数
平和記念公園	102
宮島	34
広島	16
直島	6
岩国	3
自然	3
岡山後楽園	2
野球観戦(カープ)	2
食べ物	2

オーストラリア (n=110)

場所・体験	回答者数
平和記念公園	69
宮島	26
広島	3
直島	2
寺	2

c. 行動類型別（回答者数が2人以上の場所・体験）

旅程自由型（n=290）

良かった場所・体験	回答者数
平和記念公園	131
宮島	75
広島	18
直島	10
倉敷(美観地区)	4
岡山後楽園	4
鳥取(砂丘)	3
神社仏閣	3
大山(寺)	2
三徳山	2
三滝(寺)	2
豊島(美術館)	2
交通	2
日本の人々	2

宿泊のみ確定型（n=653）

良かった場所・体験	回答者数
平和記念公園	271
宮島	183
広島	36
倉敷(美観地区)	13
大久野島	12
鳥取(砂丘)	11
岡山後楽園	8
直島	8
温泉	8
広島城	5
しまなみ海道	5
日本の人々	5
玉造温泉	4
岡山	4
尾道	4
野球観戦(カープ)	3
マツダミュージアム	3
路面電車	3
食べ物	3
大山(寺)	2
出雲大社	2
出雲	2
宍道湖	2
岡山城	2
西条(酒まつり)	2
本通り	2
大和ミュージアム	2
下関	2
豊島(美術館)	2
男木島(民宿)	2
小豆島(エンジェルロード)	2
登山	2
日本庭園	2
寺	2
交通	2
新幹線	2
買い物	2
中国地域	2

旅程確定型（n=249）

良かった場所・体験	回答者数
平和記念公園	86
宮島	63
広島	18
温泉	10
鳥取(砂丘)	8
直島	5
倉敷(美観地区)	4
大久野島	4
大山(寺)	3
松江フォーゲルパーク	3
岡山	3
岩国	3
寺	3
日本の人々	3
岡山後楽園	2
岡山城	2
尾道	2
海峡ゆめタワー	2
火の山公園	2
遊覧船	2
食べ物	2
自然	2
文化体験	2

④不満な点、良くなかった場所・体験

※以下は、回答用紙の「不満な点、良くなかった場所・体験」に記載された内容をそのまま表記。項目の内容に適さない回答も含まれていることに留意が必要。

a. 全体

不満な点、良くなかった場所や体験		理由	国籍	性別	年齢
鳥取県	境港	英語や中国語に訳されていない	香港	40代	女性
	鳥取	速度超過で違反切符をきられた	香港	40代	女性
	鳥取の梨販売店	店の人に二十世紀梨かどうかを確認してから買ったのに、後から違う品種だとわかった。	香港	20代	男性
	米子	あまり発展していない	台湾	40代	男性
島根県	津和野	人の流れが少なく、観光名所も少ない	香港	40代	女性
	カラコロ工房	日本的なものがない	韓国	50代	女性
岡山県	岡山のバー	ソフトドリンクしか飲んでいないのに席代で300円支払った	オーストラリア	50代	女性
	岡山	レンタルバイクを借りるときに問題があり、借りられなかった。面倒だったし、がっかりした。	香港	20代	女性
	岡山城	休憩所が少ない	台湾	40代	男性
	宿泊施設が足りない	岡山では宿泊予約が取れず、姫路に泊まった	台湾	30代	女性
	倉敷	交通が不便	台湾	30代	女性
	倉敷美観地区	渋滞	香港	40代	男性
	倉敷美観地区	日没後はとても静かすぎて、少し危険を感じた	香港	30代	女性
	高梁市	交通が不便	香港	50代	女性
湯原	レストランがほとんどない	香港	40代	男性	
観光地	広島市	原爆以外に興味をわくものがない	ベルギー	20代	男性
	広島市	牡蠣を食べられる店が少ない	香港	19歳以下	女性
	広島市	天気が熱すぎる。	台湾	40代	女性
	広島市	レンタサイクルにベビーシートがない	香港	30代	男性
	広島市	つまらない。夜にすることがない。	イスラエル	20代	女性
	広島市	広島は悲しい	フランス	50代	男性
	広島市現代美術館	つまらなかった	トルコ	20代	男性
	広島市現代美術館	悪くないが所蔵が少ない	フランス	20代	女性
	広島市現代美術館	悪くはないが期待はずれ	フランス	20代	女性
	広島城	遠い	香港	20代	男性
	広島城	暑い	イギリス	19歳以下	女性
	広島	広島にはもっと期待していた。悪くはないのだが	オランダ	20代	女性
	広島の坂道	急過ぎる	イギリス	30代	男性
	広島の猫カフェ	閉まっていた	カナダ	20代	男性
	広島清酒バー	予約が困難	香港	30代	女性
	縮景園	道幅が狭い。普通すぎる。	香港	40代	男性
	日本国内の他の都市と比べると、広島の交通はちょっと不便だと思う。広島市内は温泉がないけど、あったらよかったね！		香港	20代	男性
	原爆ドーム	感傷的だった	オーストラリア	20代	女性
	禎子さんの千羽鶴	とても悲しかった	アメリカ	19歳以下	女性
	禎子さんの千羽鶴	とても悲しくて泣きたくなった	アメリカ	19歳以下	女性
平和記念公園	ものすごく感傷的になった	オーストラリア	20代	女性	
平和記念資料館	写真	アメリカ	19歳以下	女性	
平和記念資料館	とても良い資料館だが原爆は悲しすぎる。二度と起きてほしくない。	アメリカ	30代	男性	
平和記念資料館	泣けた	カナダ	19歳以下	女性	
平和記念資料館	館内にティッシュを設置すべき	カナダ	20代	女性	
平和記念資料館	衝撃的で悲しい	オーストラリア	20代	女性	
平和記念資料館	修学旅行生が多すぎる	オランダ	20代	男性	
平和記念資料館	混雑していた	カナダ	30代	男性	
平和記念資料館	混雑し過ぎ。入場制限を設けるべき。	イギリス	30代	男性	

不満な点、良くなかった場所や体験		理由	国籍	性別	年齢	
観光地	広島県	平和記念資料館	騒がしすぎてオーディオガイドすら聞き取れない	デンマーク	20代	女性
		平和記念資料館	多くの人で混雑していた	スイス	30代	女性
		平和記念資料館	学生が多すぎる	ベルギー	30代	女性
		平和記念資料館	大変混雑しており、何も読めなかった	アメリカ	40代	女性
		平和記念資料館	やりきれない気持ちになった	スイス	20代	女性
		平和記念資料館	とても悲しかった	メキシコ	19歳以下	女性
		平和記念資料館	展示の最初の部分	スペイン	30代	男性
		平和記念資料館	心がかき乱された	インド	60歳以上	女性
		平和記念資料館	心の準備ができていなかった	スイス	20代	女性
		大和ミュージアム	英語の説明書がない	香港	20代	男性
		呉大和ミュージアム	ガイドの機械は使いづらい	台湾	30代	男性
		大久野島	うさぎ島で健康状態があまり良くないうさぎが何匹かいたのでとても心配	香港	20代	女性
		大久野島	船の便数が少なく不便	香港	20代	男性
		大久野島	船の便数が少ない	台湾	30代	女性
		尾道	静か、商店の閉店時間が早い	香港	19歳以下	女性
		尾道	少々退屈	香港	50代	女性
		尾道	交通が不便、千山寺の営業時間が短い	香港	20代	男性
		龍馬館	資料が少なく、日本語版しかない	香港	40代	男性
		福山城	城内の説明文が日本語のみだった	香港	50代	男性
		宮島	ロープウェイが閉まっていた	フランス	30代	女性
		宮島までの路面電車	1.5時間もかかった。	香港	40代	女性
		鹿、暑い	鹿にお菓子を食われた。蚊に刺された	ポーランド	30代	男性
		宮島	観光地化されすぎている	スイス	40代	女性
		宮島	野生の鹿に追いかけられた。なぜ紙を食べる？	マレーシア	30代	男性
		宮島	もし小鹿に餌をあげられればなお良かった	中国	20代	女性
		厳島神社		香港	20代	男性
		宮島水族館	入場料が高い。遠い。館内はさほど広くない。	香港	30代	女性
		宮島	台風で島へ渡れなかった	中国	30代	男性
		宮島	人が多すぎる	香港	50代	男性
		宮島	台風でフェリーが運休になりました	香港	20代	女性
		台風	台風で宮島へ渡るフェリーが運休になった	香港	20代	女性
		宮島	台風でフェリーがとまった	香港	20代	女性
		宮島	国内と同様に、人が多すぎる	中国	30代	男性
	宮島	人数制限	台湾	50代	男性	
	宮島大島居	滞在時は修復作業中だった	ブラジル	20代	男性	
	マツダミュージアム	つまらなかった	イスラエル	30代	女性	
	瀬戸内	直島民宿	住居混宿隔壁	香港	30代	女性
		今治	駅の近くに観光スポットがない	香港	20代	女性
		直島	アートも自然景観も期待はずれだった	イタリア	20代	男性
	気候	暑い		デンマーク	19歳以下	女性
		暑い		アメリカ	19歳以下	女性
		暑い	暑いのは不得意	カナダ	19歳以下	女性
暑い		イギリス人なので	イギリス	20代	女性	
暑い		暑すぎる	アメリカ	60歳以上	男性	
暑い中での観光		暑すぎる	アルゼンチン	20代	男性	
暑すぎる			香港	30代	男性	
蒸し暑い			アメリカ	50代	男性	
蒸し暑い		過ごしにくい、なんとか我慢できる	アメリカ	50代	女性	
蚊		痛い	ドイツ	20代	男性	
気温が高い		暑くて溶けそう	アイルランド	20代	男性	
散策		とても暑い	アメリカ	19歳以下	男性	
森林		蚊	イギリス	20代	男性	
天気		とても暑い	ドイツ	19歳以下	男性	

不満な点、良くなかった場所や体験		理由	国籍	性別	年齢
気候	道路	暑い	スペイン	40代	女性
	道路	暑い	スペイン	19歳以下	男性
	道路	とても暑い	スペイン	40代	男性
	虫刺され	痛いし痒い	カナダ	50代	女性
	湿気が不快だった		韓国	50代	女性
	天気	暑すぎる	台湾	30代	女性
	天気	雨	香港	20代	女性
	天気	台風	香港	40代	女性
	天気が暑すぎる		台湾	30代	女性
食事・買い物	居酒屋	南アフリカ出身のため、入店を断られた	アメリカ	30代	女性
	駅のレストラン	言葉の問題、美味しくない	イギリス	30代	男性
	お好み焼き	日本食にはおもたい	アメリカ	50代	女性
	ぎんれんカードを使える店が少ない、suicaが使えない		中国	20代	女性
	食事	どれも肉が入っている	スイス	40代	女性
	スーパーを見つけられなかった		台湾	40代	男性
	たまごかけご飯	たまごが生だった	ベルギー	20代	男性
	タリーズカフェ	不味いし高い	カナダ	30代	女性
	価格が不明瞭	バーで高額な飲み物を買わされそうになった	アメリカ	20代	女性
	レストラン	英語メニューに記載の値段より高い金額を請求された	イスラエル	60歳以上	男性
	レストラン	店員は英語がわからず、意思疎通ができない	香港	50代	男性
	レストランのトイレ		イギリス	50代	女性
	レストランの閉店時間が早すぎる		スペイン	20代	女性
	商店	閉店するのが早すぎる	香港	30代	女性
	商店	閉店が早すぎる。夜の10時に閉店するのがよい	香港	30代	女性
	食堂	室内喫煙	韓国	40代	女性
	夜に開いている飲食店が少ない		中国	30代	男性
	夜の食事先	遅くまで開いていないので見つけるのが困難	オーストリア	20代	男性
	和食を提供する店が思っていたより少ない		香港	40代	女性
	交通	空港	チェックインに時間がかかり過ぎる	香港	30代
空港		指示がはっきりしない	香港	20代	女性
空港で海外配送サービスがない			香港	40代	女性
新幹線		係員が間違った日にちで予約をとっていた	イギリス	20代	男性
地図		道路の名称を見つけづらい	フランス	50代	男性
東京からの運賃		高すぎる	アメリカ	20代	女性
鳥取の電車		追加料金は予想外だった	フランス	50代	男性
乗り物の案内表示			香港	20代	男性
バスの運転手が道に迷い、時間をロスした			韓国	60歳以上	女性
広島駅		少し汚い	スイス	20代	女性
広島駅		少し迷う	スイス	20代	女性
広電		運賃の支払い方法がわかりにくい	メキシコ	20代	女性
広電		suicaが使えない。交通が不便。韓国のようにカード1枚で電車・バス・タクシーに乗れたらよい	韓国	40代	男性
満員電車		人が多すぎる	メキシコ	30代	男性
路面電車		降車時の支払いシステム	チェコ	30代	男性
交通		交通費が高い	中国	30代	男性
交通手段が不便			香港	50代	男性
地下鉄や駅は階段ばかりでエスカレーターが少ない			香港	50代	男性
電車		待ち時間が長い	香港	20代	男性
路線資料がない			香港	30代	男性
言語	言語	ほとんどの人は英語が喋れず、旅行者は苦労する	インド	40代	男性
	言語	日本語は難しい	スペイン	30代	男性
	言語		ブラジル	30代	男性

不満な点、良くなかった場所や体験		理由	国籍	性別	年齢
言語	コミュニケーション	みな英語を喋れない	カンボジア	30代	男性
	タクシー	英語が全く通じない	香港	20代	女性
	どこでも	言葉が通じない	香港	30代	男性
	日本語は難しすぎる		スペイン	20代	女性
	標識	外国人観光客のために標識などはより多言語化されるべき	香港	20代	男性
	看板などの案内	中国語が少ない	中国	19歳以下	男性
	言葉が通じない		香港	50代	女性
	言葉が通じない	英語がわかる人が少ない	香港	40代	女性
宿泊	公衆浴場、カプセルホテル	刺青のせいで利用不可	ウクライナ	20代	男性
	日本の宿泊施設のサイズ	居心地が悪い	スペイン	30代	女性
	ホテル	布団カバーがない、知識がない	アメリカ	20代	女性
	ホテル	汚かった	韓国	50代	女性
	ホテルが汚かった		韓国	40代	女性
	ホテルの客室	小さすぎる	ドイツ	30代	男性
	一晩泊まった民宿	値段が高い、エレベーターがない、他の宿は予約できなかった	マカオ	30代	女性
	宿		台湾	30代	女性
ネット環境	Wi-fiが空港しか利用できない		香港	40代	男性
	インターネットの使用が不便、電子機器の充電が不便		韓国	50代	男性
	宿泊先はインターネットが使えない		オーストリア	19歳以下	女性
	ホテル	Wi-fiが繋がらない	台湾	20代	男性
その他	ATM	海外のクレジットカード未対応	スペイン	30代	女性
	ATM	海外のクレジットカード未対応	スペイン	20代	男性
	アメリカ人	うるさい	イギリス	20代	男性
	あらゆる日用品がビニールに入っている		イギリス	60歳以上	男性
	インフォメーション	融通がきかない(旅行者なのに)	韓国	50代	男性
	うるさすぎる	もっと静かな場所を好むため	スイス	20代	男性
	コインロッカーが満杯		スペイン	30代	女性
	しほり(映画)	悲しい結末	ベルギー	40代	男性
	中国人観光客	横柄	フランス	20代	女性
	トイレ	とても狭い	スペイン	30代	男性
	トイレ	少し古い	香港	40代	女性
	トイレ		フランス	20代	女性
	どこも6時以降は閉まっている	6時以降やることがあまりない	オランダ	20代	女性
	トリップアドバイザー	主要な情報しか載っていない	オランダ	20代	女性
	場所に寄っては混雑し過ぎていた		アメリカ	50代	女性
	人が多い		ドイツ	50代	女性
	人が多すぎる		スペイン	30代	男性
	まだ開いていると思った店が閉まっていた		デンマーク	19歳以下	男性
	街	大都市ではない	スウェーデン	20代	男性
	礼儀のない外国人観光客が多すぎる		ドイツ	40代	男性
	ロッカーのサイズ	小さすぎる	コロンビア	20代	女性
	関係者たち	あまり親切ではない	台湾	30代	男性
	危険		香港	30代	女性
	休憩時間が短い		香港	40代	男性
	行程が遠い		台湾	30代	女性
	山道が多く、歩くのが危ない		香港	30代	女性
	施設の休館日や営業時間がネットでわからない。		香港	50代	女性
	動物園	触れる動物が少ない	香港	19歳以下	女性
	道にゴミ箱が多くな、探すのが難しかった		韓国	30代	女性

b. 行動類型別

○旅程自由型

	不満な点、良くなかった場所や体験	理由	国籍	年齢	性別
観光地	カラコロ工房	日本的なものがない	韓国	50代	女性
	岡山のバー	ソフトドリンクしか飲んでいないのに席代で300円支払った	オーストラリア	50代	女性
	岡山城	休憩所が少ない	台湾	40代	男性
	広島市	原爆以外に興味があくものがない	ベルギー	20代	男性
	広島市	牡蠣を食べられる店が少ない	香港	19歳以下	女性
	広島市	広島は悲しい	フランス	50代	男性
	広島市現代美術館	悪くないが所蔵が少ない	フランス	20代	女性
	広島城	遠い	香港	20代	男性
	広島にはもっと期待していた	悪くはないのだが	オランダ	20代	女性
	平和記念資料館	写真	アメリカ	19歳以下	女性
	平和記念資料館	とても良い資料館だが原爆は悲しすぎる。二度と起きてほしくない。	アメリカ	30代	男性
	平和記念資料館	混雑し過ぎ。入場制限を設けるべき。	イギリス	30代	男性
	平和記念資料館	多くの人で混雑していた	スイス	30代	女性
	平和記念資料館	とても悲しかった	メキシコ	19歳以下	女性
	平和記念資料館	展示の最初の部分	スペイン	30代	男性
	宮島	ロープウェイが閉まっていた	フランス	30代	女性
	宮島までの路面電車	1.5時間もかかった。	香港	40代	女性
	鹿、暑い	鹿にお菓子を食べられた。蚊に刺された	ポーランド	30代	男性
マツダミュージアム	つまらなかった	イスラエル	30代	女性	
直島	アートも自然景観も期待はずれだった	イタリア	20代	男性	
気候	暑い		アメリカ	19歳以下	女性
	暑い	暑いのは不得意	カナダ	19歳以下	女性
	暑い中での観光	暑すぎる	アルゼンチン	20代	男性
	気温が高い	暑くて溶けそう	アイルランド	20代	男性
	道路	暑い	スペイン	40代	女性
	道路	暑い	スペイン	19歳以下	男性
	道路	とても暑い	スペイン	40代	男性
	天気	台風	香港	40代	女性
食事・買い物	タリーズカフェ	不味いし高い	カナダ	30代	女性
	レストラン	英語メニューに記載の値段より高い金額を請求された	イスラエル	60歳以上	男性
	レストランの閉店時間が早すぎる		スペイン	20代	女性
	食堂	室内喫煙	韓国	40代	女性
交通	広電	運賃の支払い方法がわかりにくい	メキシコ	20代	女性
	電車	待ち時間が長い	香港	20代	男性
	路線資料がない		香港	30代	男性
言語・標識	言語	ほとんどの人は英語が喋れず、旅行者は苦勞する	インド	40代	男性
	言語	日本語は難しい	スペイン	30代	男性
	コミュニケーション	みな英語を喋れない	カンボジア	30代	男性
	言葉が通じない	英語がわかる人が少ない	香港	40代	女性
宿泊	公衆浴場、カプセルホテル	刺青のせいで利用不可	ウクライナ	20代	男性
その他	インターネットの使用が不便、電子機器の充電が不便		韓国	50代	男性
	ATM	海外のクレジットカード未対応	スペイン	30代	女性
	ATM	海外のクレジットカード未対応	スペイン	20代	男性
	アメリカ人	うるさい	イギリス	20代	男性
	中国人観光客	横柄	フランス	20代	女性
	どこも6時以降は閉まっている	6時以降やることがあまりない	オランダ	20代	女性

不満な点、良くなかった場所や体験		理由	国籍	年齢	性別
その他	トリップアドバイザー	主要な情報しか載っていない	オランダ	20代	女性
	場所に寄っては混雑し過ぎていた		アメリカ	50代	女性
	まだ開いてると思った店が閉まっていた		デンマーク	19歳以下	男性
	礼儀のない外国人観光客が多すぎる		ドイツ	40代	男性
	ロッカーのサイズ	小さすぎる	コロンビア	20代	女性
	関係者たち	あまり親切ではない	台湾	30代	男性
	休憩時間が短い		香港	40代	男性

○宿泊のみ確定型

不満な点、良くなかった場所や体験		理由	国籍	年齢	性別
観光地	境港	英語や中国語に訳されていない	香港	40代	女性
	鳥取の梨販売店	店の人に二十世紀梨かどうかを確認してから買ったのに、後から違う品種だとわかった。	香港	20代	男性
	米子	あまり発展していない	台湾	40代	男性
	岡山	レンタルバイクを借りるときに問題があり、借りられなかった。面倒だったし、がっかりした	香港	20代	女性
	倉敷	交通が不便	台湾	30代	女性
	倉敷美観地区	渋滞	香港	40代	男性
	倉敷美観地区	日没後はとても静かすぎて、少し危険を感じた	香港	30代	女性
	高梁市	交通が不便	香港	50代	女性
	広島市	天気が熱すぎる。	台湾	40代	女性
	広島市	レンタサイクルにベビーシートがない	香港	30代	男性
	広島市現代美術館	つまらなかった	トルコ	20代	男性
	広島市現代美術館	悪くはないが期待はずれ	フランス	20代	女性
	広島の坂道	急過ぎる	イギリス	30代	男性
	広島の猫カフェ	閉まっていた	カナダ	20代	男性
	広島清酒バー	予約が困難	香港	30代	女性
	日本国内の他の都市と比べると、広島の交通はちょっと不便だと思う。広島市内は温泉がないけど、あたらよかったね！		香港	20代	男性
	原爆ドーム	感傷的だった	オーストラリア	20代	女性
	平和記念公園	ものすごく感傷的になった	オーストラリア	20代	女性
	平和記念資料館	泣けた	カナダ	19歳以下	女性
	平和記念資料館	館内にティッシュを設置すべき	カナダ	20代	女性
	平和記念資料館	衝撃的で悲しい	オーストラリア	20代	女性
	平和記念資料館	修学旅行生が多すぎる	オランダ	20代	男性
	平和記念資料館	混雑していた	カナダ	30代	男性
	平和記念資料館	大変混雑しており、何も読めなかった	アメリカ	40代	女性
	平和記念資料館	やりきれない気持ちになった	スイス	20代	女性
	平和記念資料館	心の準備ができていなかった	スイス	20代	女性
	大和ミュージアム	英語の説明書がない	香港	20代	男性
	呉大和ミュージアム	ガイドの機械は使いづらい	台湾	30代	男性
	大久野島	うさぎ島で健康状態があまり良くないうさぎが何匹かいたのでとても心配	香港	20代	女性
	大久野島	船の便数が少なく不便	香港	20代	男性
	大久野島	船の便数が少ない	台湾	30代	女性
	尾道	静か、商店の閉店時間が早い	香港	19歳以下	女性
	尾道	少々退屈	香港	50代	女性
	尾道	交通が不便、千山寺の営業時間が短い	香港	20代	男性
	福山城	城内の説明文が日本語のみだった	香港	50代	男性
	宮島	観光地化されすぎている	スイス	40代	女性
	野生の鹿に追いかけられた	なぜ紙を食べる？	マレーシア	30代	男性

不満な点、良くなかった場所や体験		理由	国籍	年齢	性別
観光地	厳島神社		香港	20代	男性
	宮島	台風で島へ渡れなかった	中国	30代	男性
	宮島	人が多すぎる	香港	50代	男性
	宮島	台風でフェリーが運休になりました	香港	20代	女性
	台風	typhoon, no ferry to Miyajima	香港	20代	女性
	宮島	台風でフェリーがとまった	香港	20代	女性
	宮島	国内と同様に、人が多すぎる	中国	30代	男性
	宮島	人数制限	台湾	50代	男性
	直島民宿	住居混宿隔壁	香港	30代	女性
	今治	駅の近くに観光スポットがない	香港	20代	女性
	気候	暑い	イギリス人なので	イギリス	20代
暑すぎる			香港	30代	男性
蒸し暑い			アメリカ	50代	男性
蚊		痛い	ドイツ	20代	男性
森林		蚊	イギリス	20代	男性
天気		とても暑い	ドイツ	19歳以下	男性
虫刺され		痛いし痒い	カナダ	50代	女性
天気		暑すぎる	台湾	30代	女性
天気が暑すぎる			台湾	30代	女性
食事・買い物	居酒屋	南アフリカ出身のため、入店を断られた	アメリカ	30代	女性
	駅のレストラン	言葉の問題、美味しくない	イギリス	30代	男性
	ぎんれんカードを使える店が少ない、suicaが使えない		中国	20代	女性
	スーパーを見つけれなかった		台湾	40代	男性
	たまごかけご飯	たまごが生だった	ベルギー	20代	男性
	バーで高額な飲み物を買わされそうになった	価格が不明瞭	アメリカ	20代	女性
	レストラン	店員は英語がわからず、意思疎通ができない	香港	50代	男性
	商店	閉店するのが早すぎる	香港	30代	女性
	商店	店の閉店が早すぎる。夜の10時に閉店するのがよい。	香港	30代	女性
	夜に開いてる飲食店が少ない		中国	30代	男性
	夜の食事先を見つけるのが困難	遅くまで開いていない	オーストラリア	20代	男性
	和食を提供する店が思っていたより少ない		香港	40代	女性
交通	空港	チェックインに時間がかかり過ぎる	香港	30代	男性
	空港	指示がはっきりしない	香港	20代	女性
	空港で海外配送サービスがない		香港	40代	女性
	新幹線	係員が間違った日にちで予約をとっていた	イギリス	20代	男性
	地図	道路の名称を見つけづらい	フランス	50代	男性
	東京からの運賃	高すぎる	アメリカ	20代	女性
	乗り物の案内表示		香港	20代	男性
	広島駅	少し汚い	スイス	20代	女性
	広島駅	少し迷う	スイス	20代	女性
	広電	suicaが使えない。交通が不便。韓国のようにカード1枚で電車・バス・タクシーに乗れたらよい	韓国	40代	男性
	満員電車	人が多すぎる	メキシコ	30代	男性
	交通手段が不便		香港	50代	男性
地下鉄や駅は階段ばかりでエスカレーターが少ない		香港	50代	男性	
言語・標識	タクシー	英語が全く通じない	香港	20代	女性
	どこでも	言葉が通じない	香港	30代	男性
	標識	外国人観光客のために標識などはより多言語化されるべき	香港	20代	男性
	言葉が通じない		香港	50代	女性

不満な点、良くなかった場所や体験		理由	国籍	年齢	性別
宿泊	ホテル	布団カバーがない、知識がない	アメリカ	20代	女性
	一晩泊まった民宿	値段が高い、エレベーターがない、他の宿は予約できなかった	マカオ	30代	女性
	宿		台湾	30代	女性
その他	宿泊先はインターネットが使えない		オーストリア	19歳以下	女性
	ホテル	Wi-fiがつかない	台湾	20代	男性
	インフォメーション	融通がきかない(旅行者なのに)	韓国	50代	男性
	コインロッカーが満杯		スペイン	30代	女性
	しほり(映画)	悲しい結末	ベルギー	40代	男性
	トイレ	とても狭い	スペイン	30代	男性
	トイレ	少し古い	香港	40代	女性
	トイレ		フランス	20代	女性
	危険		香港	30代	女性
	山道が多く、歩くのが危ない		香港	30代	女性
	施設の休館日や営業時間がネットでわからない。		香港	50代	女性
	動物園	触れる動物が少ない	香港	19歳以下	女性

○旅程確定型

不満な点、良くなかった場所や体験		理由	国籍	年齢	性別	
観光地	鳥取	速度超過で違反切符をさらされた	香港	40代	女性	
	津和野	人の流れが少なく、観光名所も少ない	香港	40代	女性	
	宿泊施設が足りない	岡山では宿泊予約が取れず、姫路に泊まった	台湾	30代	女性	
	湯原	レストランがほとんどない	香港	40代	男性	
	広島市	つまらない。夜にすることがない。	イスラエル	20代	女性	
	広島城	暑い	イギリス	19歳以下	女性	
	縮景園	道幅が狭い。普通すぎる。	香港	40代	男性	
	禎子さんの千羽鶴	とても悲しかった	アメリカ	19歳以下	女性	
	禎子さんの千羽鶴	とても悲しくて泣きたくなった	アメリカ	19歳以下	女性	
	平和記念資料館	騒がしすぎてオーディオガイドすら聞き取れない	デンマーク	20代	女性	
	平和記念資料館	学生が多すぎる	ベルギー	30代	女性	
	平和記念資料館	心がかき乱された	インド	60歳以上	女性	
	龍馬館	資料が少なく、日本語版しかない	香港	40代	男性	
	宮島	もし小鹿に餌をあげられればなお良かった	中国	20代	女性	
	宮島水族館	入場料が高い。遠い。館内はさほど広くない。	香港	30代	女性	
	宮島大鳥居	滞在時は修復作業中だった	ブラジル	20代	男性	
	気候	暑い		デンマーク	19歳以下	女性
		暑い	暑すぎる	アメリカ	60歳以上	男性
蒸し暑い		どちらかといえば過ごしにくい、なんとか我慢できる	アメリカ	50代	女性	
散策		とても暑い	アメリカ	19歳以下	男性	
天気		雨	香港	20代	女性	
食事・買物	お好み焼き	日本食にしてはおもたい	アメリカ	50代	女性	
	食事	どれも肉が入っている	スイス	40代	女性	
	レストランのトイレ		イギリス	50代	女性	
交通	鳥取の電車での追加料金	予想外	フランス	50代	男性	
	バスの運転手が道に迷い、時間をロスした		韓国	60歳以上	女性	
	路面電車	降車時の支払いシステム	チェコ	30代	男性	
	交通	交通費が高い	中国	30代	男性	

不満な点、良くなかった場所や体験		理由	国籍	年齢	性別
識 言 語 標	言語		ブラジル	30代	男性
	日本語は難しすぎる		スペイン	20代	女性
	看板などの案内	中国語が少ない	中国	19歳以下	男性
宿 泊	日本の宿泊施設のサイズ	居心地が悪い	スペイン	30代	女性
	ホテル	汚かった	韓国	50代	女性
	ホテルが汚かった		韓国	40代	女性
	ホテルの客室	小さすぎる	ドイツ	30代	男性
そ の 他	Wi-fiが空港しか利用できない		香港	40代	男性
	あらゆる日用品がビニールに入っている		イギリス	60歳以上	男性
	うるさすぎる	もっと静かな場所を好むため	スイス	20代	男性
	人が多い		ドイツ	50代	女性
	人が多すぎる		スペイン	30代	男性
	街	大都市ではない	スウェーデン	20代	男性
	行程が遠い		台湾	30代	女性
	道にゴミ箱が多くなく、探すのが難しかった		韓国	30代	女性

2. 調査地点別集計データ

1) 山陰（米子空港・境港・松江城）

調査地	調査日程(サンプル数)		合計サンプル数
松江城	9月16日(22)		67
米子空港	9月23日(5)	9月24日(17)	
境港	9月24日(23)		

(1) 回答者属性

図 86 国籍（山陰）



図 87 性別（山陰）



図 88 年齢（山陰）

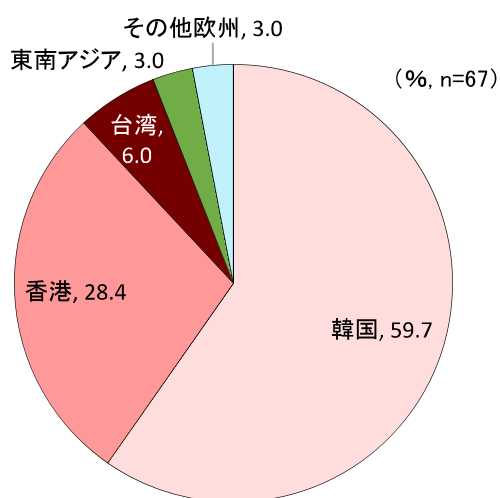

図 89 訪日経験（山陰）

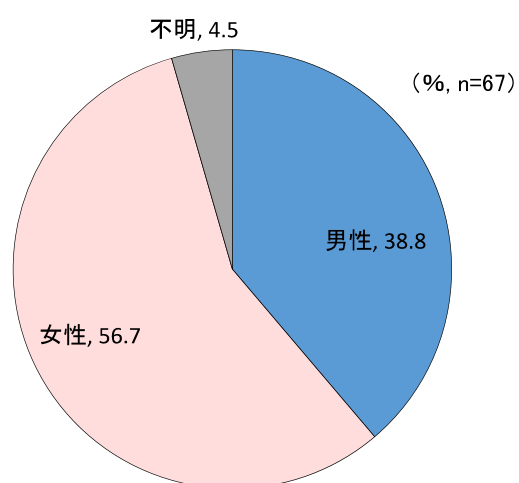

図 90 中国地域への来訪経験（山陰）

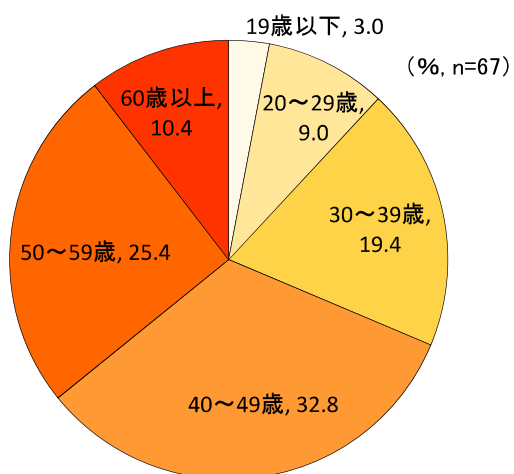

(2) 旅行目的・動機

図 91 訪日目的（山陰）

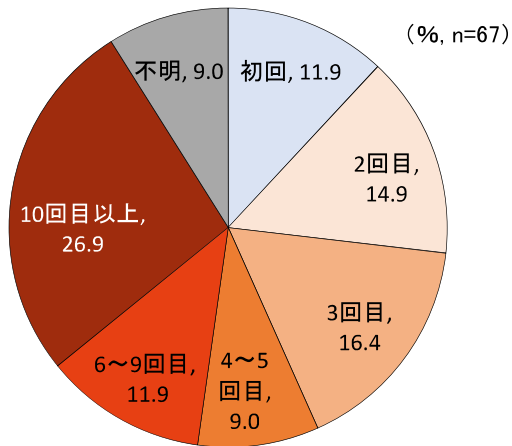
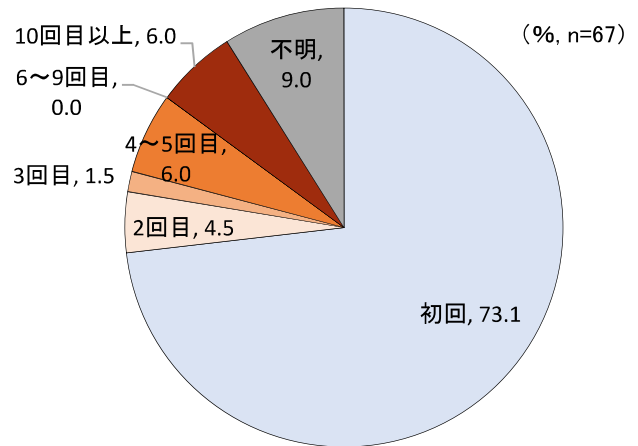

図 92 中国地域を訪れる動機（山陰）



(3) 旅行形態・予約手法

図 93 旅行形態（山陰）

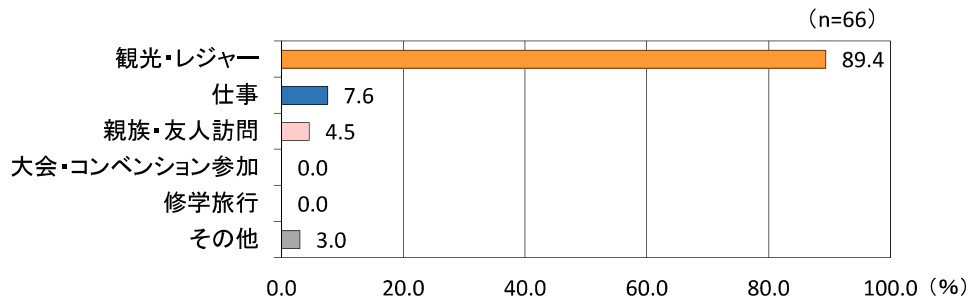
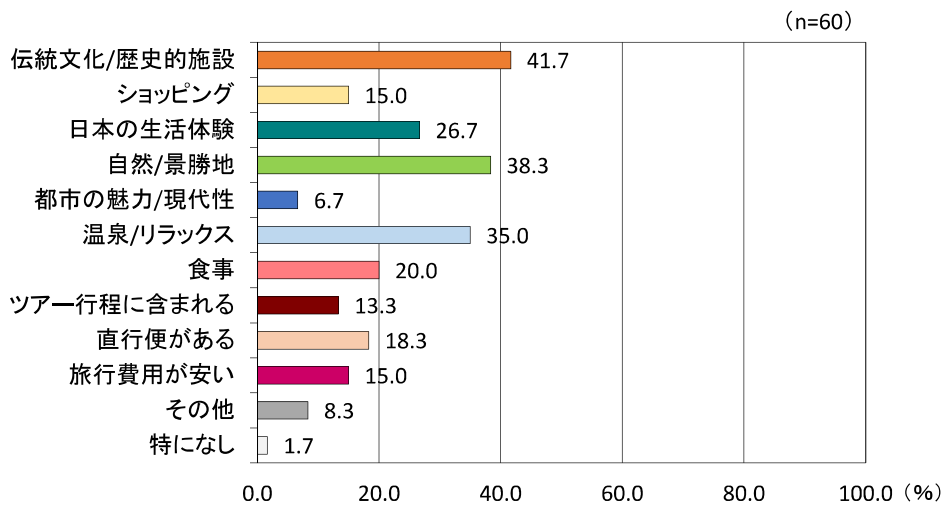

図 94 宿泊先決定時期（山陰）



図 95 宿泊予約方法（山陰）

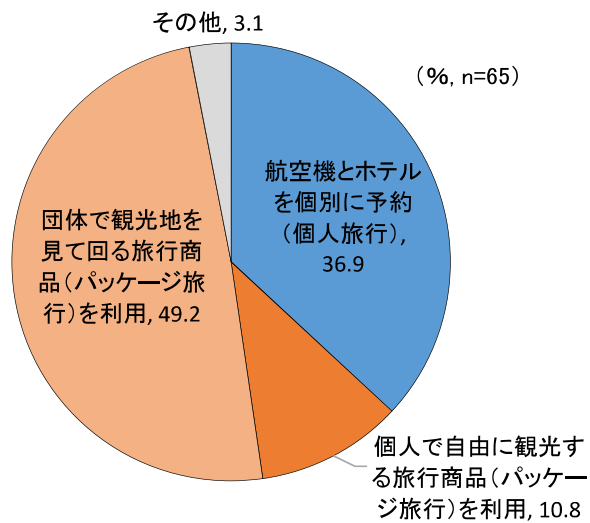

図 96 旅程自由度（山陰）

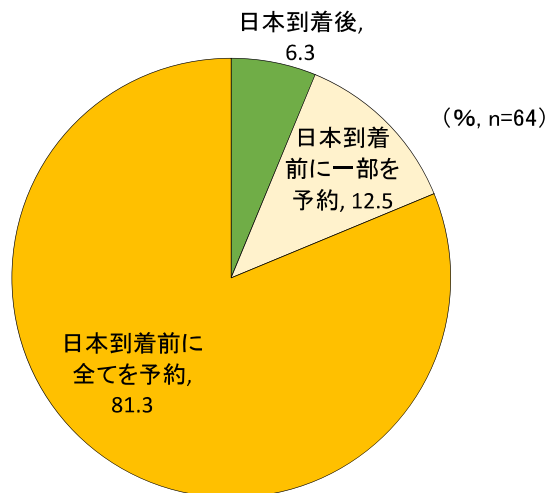

(4) 旅程・宿泊数

図 97 宿泊数（山陰）

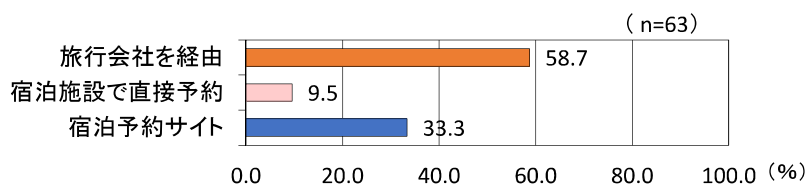
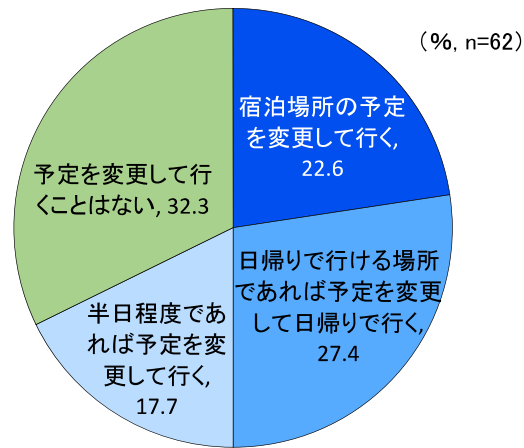
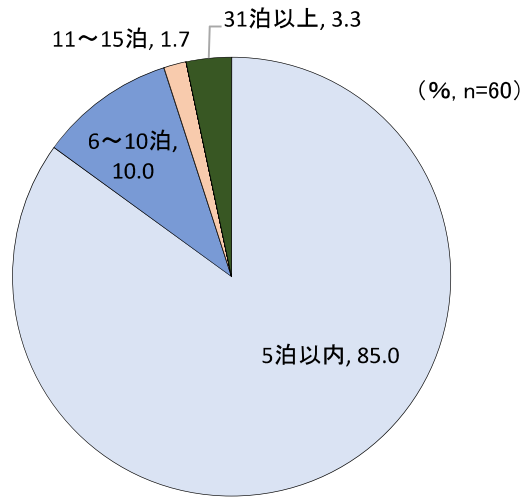

平均宿泊数	3.0泊
-------	------

※宿泊が31泊以上の観光客を除く

図 98 施設タイプ別宿泊者数の割合 及び 延べ宿泊数の割合（山陰）

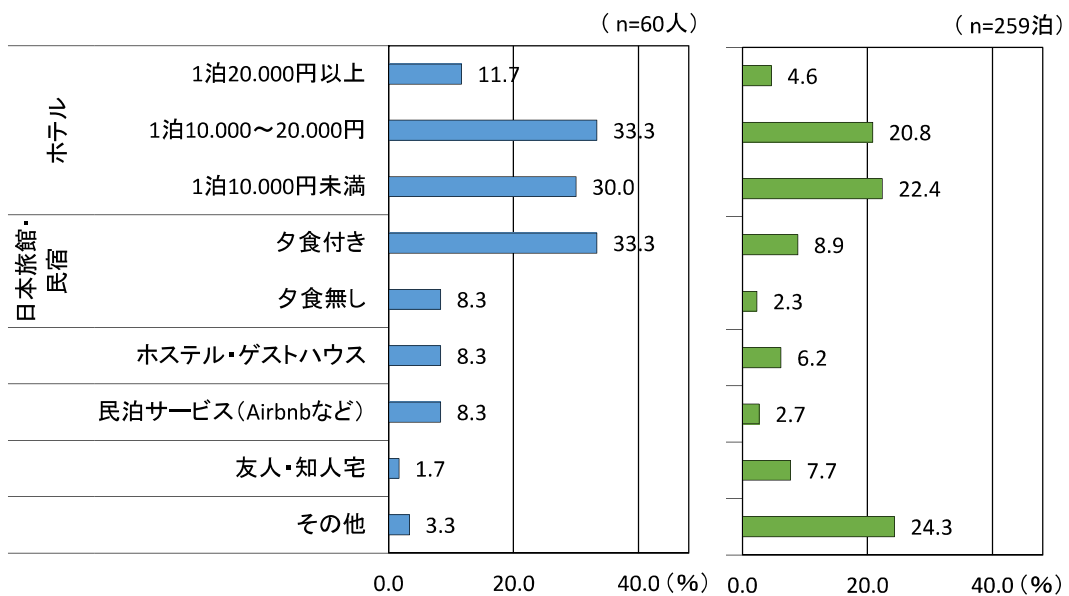

山陰(米子空港・境港・松江城)

有効回答数
60 サンプル

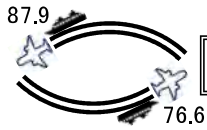

5.0~9.9	→
10.0~19.9	→
20.0~	→

※サンプル数が100以下の場合は5%以上を表示 (単位: %)

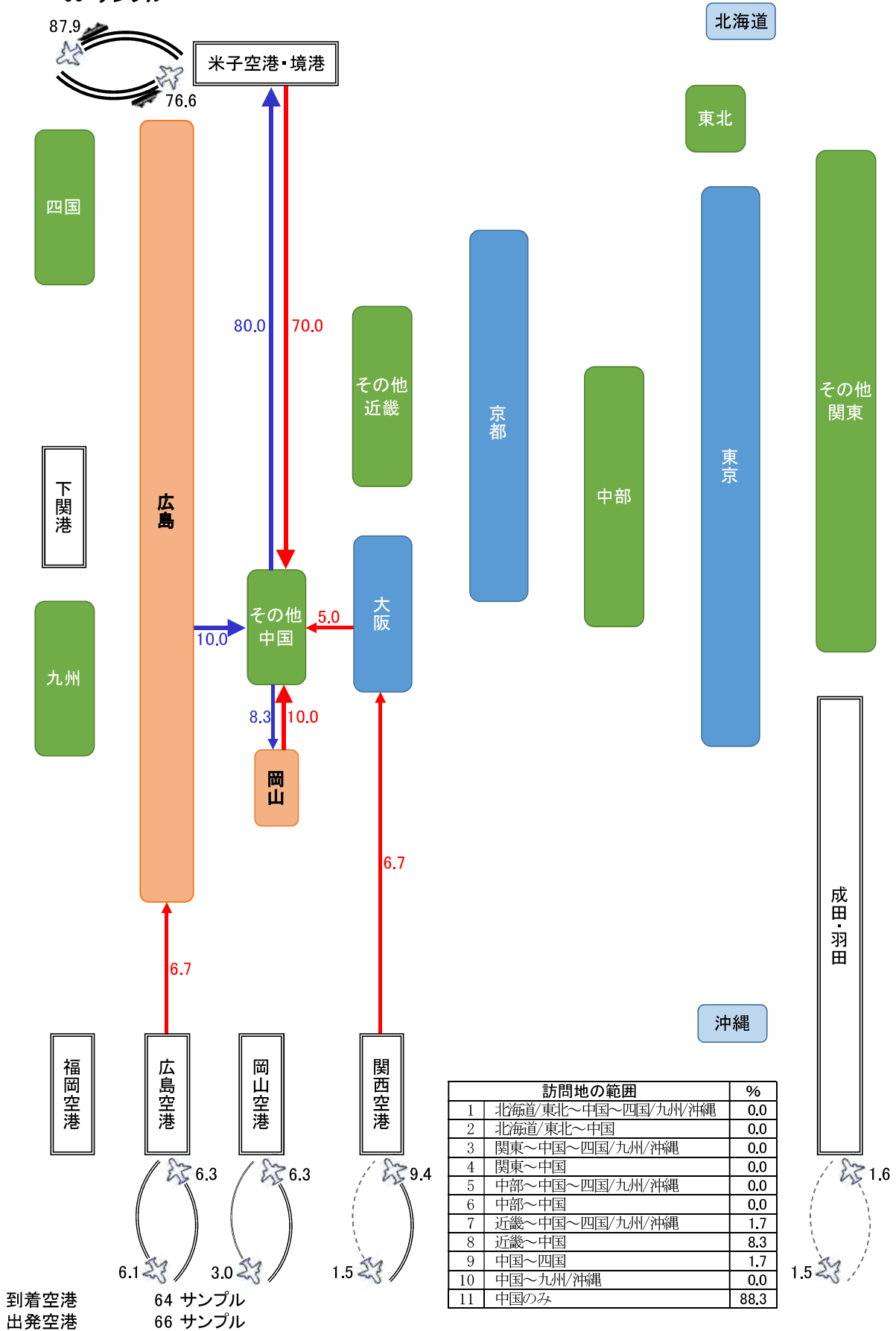

訪問地の範囲	%
1 北海道/東北~中国~四国/九州/沖縄	0.0
2 北海道/東北~中国	0.0
3 関東~中国~四国/九州/沖縄	0.0
4 関東~中国	0.0
5 中部~中国~四国/九州/沖縄	0.0
6 中部~中国	0.0
7 近畿~中国~四国/九州/沖縄	1.7
8 近畿~中国	8.3
9 中国~四国	1.7
10 中国~九州/沖縄	0.0
11 中国のみ	88.3

到着空港
出発空港

64 サンプル
66 サンプル

山陰（米子空港・境港・松江城）

行程に記入のあった
50人の場所別平均宿泊数
合計 4.3泊

中国地域の泊数の内訳

鳥取県	1.9
島根県	0.4
岡山	0.3
その他の岡山県	0.0
広島	0.3
その他の広島県	0.0
山口県	0.0



図 99 到着空港・港湾（山陰）



図 100 出発空港・港湾（山陰）



(5) 交通手段

図 101 利用した交通機関（山陰）

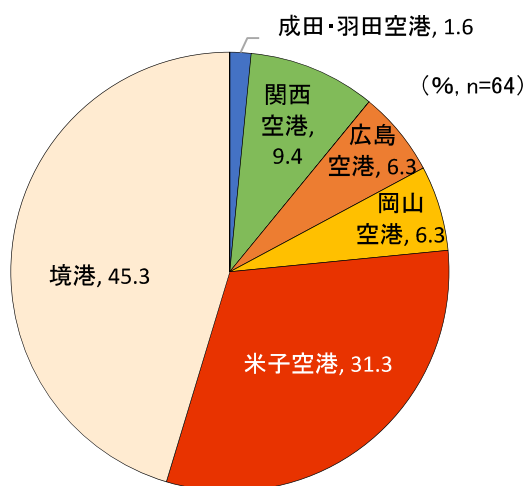
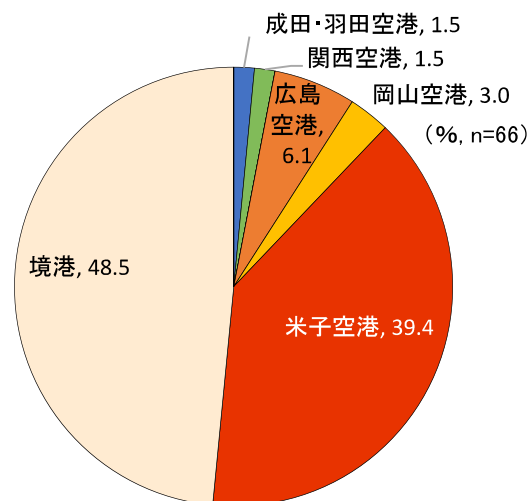

図 102 利用した交通パス（山陰）



(6) 情報入手経路

図 103 情報入手経路（山陰）

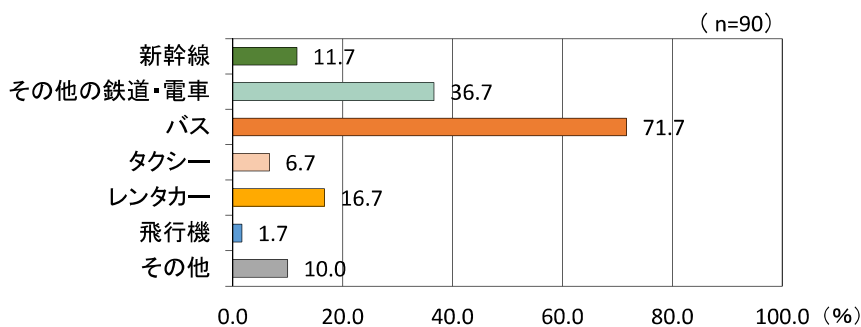
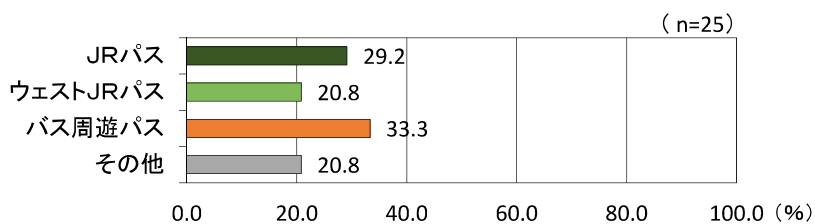
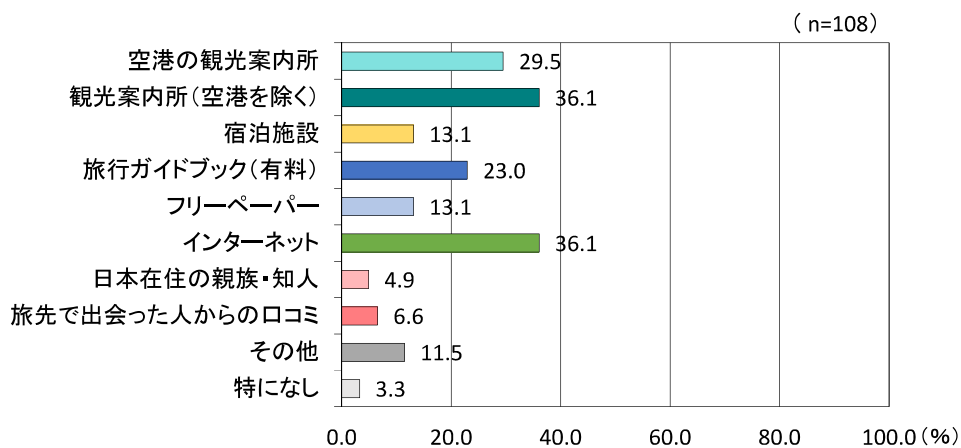

(7) 旅行の評価 (中国地域各地)

図 104 中国地域内の周遊状況 (山陰)



図 105 中国地域各地の評価 (山陰)



(8) 自由記述 (中国地域について)

①美味しかった料理 (山陰)

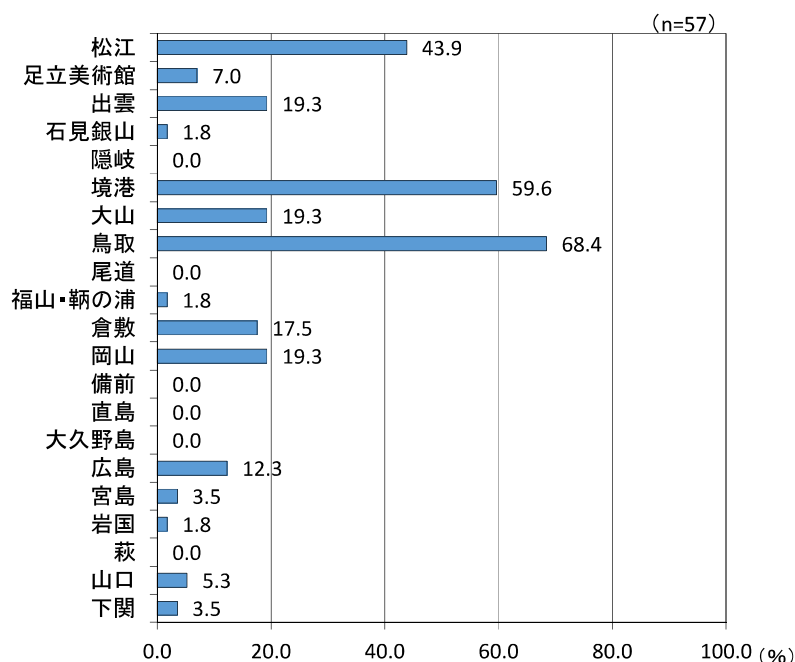
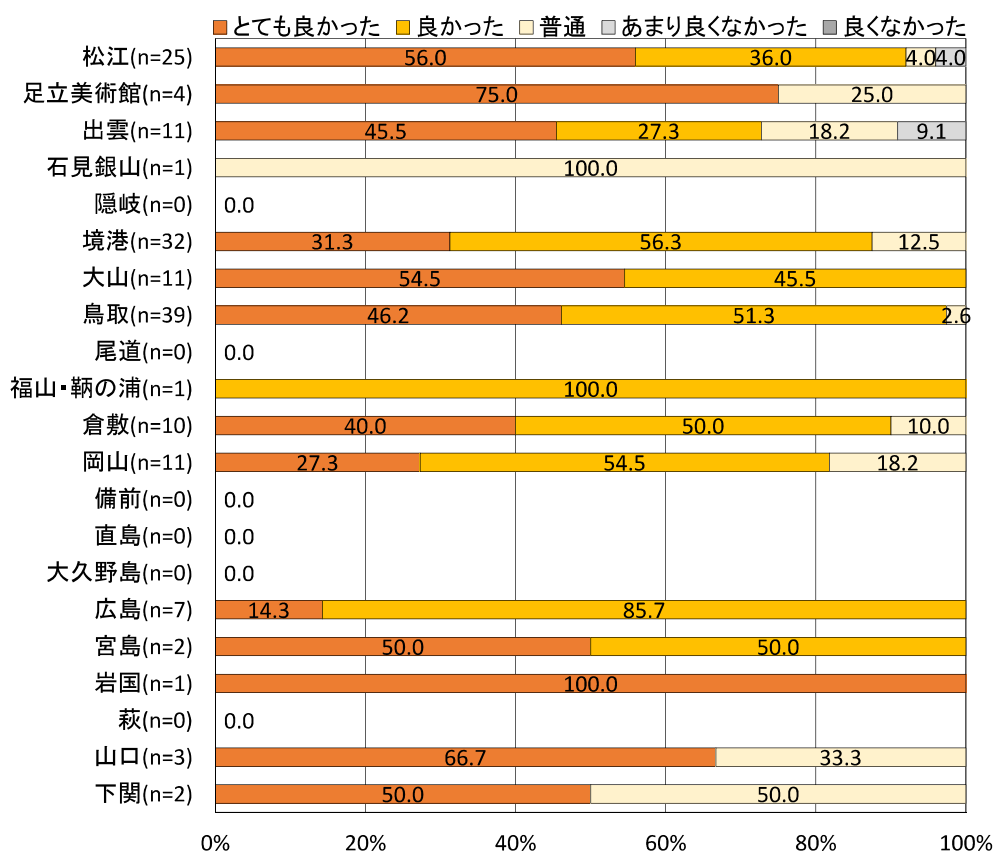
美味しかった料理	国籍	年齢	性別
うどん	韓国	40代	男性
お好み焼き	台湾	20代	女性
懐石料理	香港	40代	女性
懐石料理	韓国	30代	男性
蟹(松葉)	香港	30代	女性
蟹(松葉)	香港	40代	男性
串焼き	香港	30代	女性
魚料理	韓国	50代	男性
酒	韓国	40代	女性
刺身	韓国	50代	男性
シーフード、牡蠣、和牛	香港	30代	女性
シーフード	台湾	40代	男性
シーフード、そば	香港	50代	男性
シーフード	香港	40代	女性
シーフード、牛肉、ぶどう、なし、ケーキ	香港	40代	不明
しじみ	韓国	30代	女性
しゃぶしゃぶ、串焼き	韓国	50代	女性
寿司	韓国	40代	女性
寿司	韓国	40代	女性
寿司	香港	50代	男性
寿司	韓国	40代	男性
寿司	韓国	40代	女性
寿司	韓国	50代	男性
寿司	韓国	60歳以上	女性
寿司	韓国	50代	男性
寿司、シーフード	韓国	50代	男性
そば	韓国	40代	男性
つけ麺	イタリア	20代	男性
梨、ぶどう	香港	50代	女性
梨(二十世紀梨)	香港	20代	女性
納豆	韓国	60歳以上	男性
鍋料理	韓国	40代	女性
日本料理、お好み焼き	タイ	30代	女性
ビュッフェ	韓国	30代	女性
宮島料理、お好み焼き	台湾	20代	女性
焼肉	台湾	30代	女性
焼肉、蟹	香港	50代	女性
焼肉(和牛)	香港	30代	女性
ラーメン	香港	30代	女性

②購入したおみやげ（山陰）

購入したおみやげ	国籍	年齢	性別
Tシャツ	韓国	40代	女性
医薬品、食べ物	香港	30代	女性
医薬品	韓国	60歳以上	男性
お守り	台湾	20代	女性
お守り	台湾	20代	女性
菓子	韓国	40代	女性
菓子	韓国	50代	女性
菓子	韓国	40代	男性
菓子	韓国	50代	男性
菓子、酒	韓国	40代	女性
菓子	韓国	50代	男性
蟹	香港	30代	女性
蟹せんべい	香港	40代	女性
蟹せんべい	韓国	30代	女性
カメラ	韓国	40代	男性
酒	韓国	40代	男性
酒(ワイン)	韓国	40代	女性
醤油	韓国	60歳以上	男性
食べ物、医薬品	香港	30代	女性
食べ物	香港	40代	女性
食べ物	香港	50代	男性
食べ物、飲み物	韓国	50代	男性
梨製品	韓国	50代	男性
梨のお酒	香港	50代	女性
納豆、酒(どぶろく)	韓国	60歳以上	女性
人形、菓子	韓国	40代	女性
白米	香港	50代	男性
馬油	韓国	60歳以上	男性
葡萄、りんご、梨、コーヒー	香港	50代	女性
餅、菓子	韓国	50代	男性
和菓子	香港	40代	女性
和風花柄の商品	香港	40代	不明
二十世紀梨	香港	40代	女性
二十世紀梨	韓国	30代	男性
梨	台湾	30代	女性

③特に良かった場所・体験（山陰）

良かった場所・体験	理由	国籍	年齢	性別
岩国、厳島神社	大変美しい景観	イタリア	20代	男性
温泉	リラックスできた	香港	30代	女性
温泉	きれいでとても良かった	韓国	40代	女性
倉敷	風景	香港	40代	女性
倉吉	昔の味わいがある	韓国	50代	女性
三徳山	国宝	香港	50代	女性
大山	自然の中での観光はよかった	香港	50代	男性
大山	自然の風景	香港	40代	男性
大山	美しい自然	韓国	50代	男性
大山	自転車	韓国	50代	男性
玉造温泉	温泉が気持ちよかった	香港	30代	女性
登山	風景がきれい	香港	50代	男性
鳥取	天気、愛、優しさ、神様の祝福	韓国	40代	男性
鳥取県		韓国	50代	女性
鳥取砂丘	海の隣+砂丘	台湾	40代	男性
鳥取砂丘	きれい	台湾	30代	女性
鳥取砂丘	砂が細かく、海が見える	香港	40代	女性
鳥取砂丘、倉敷	風景が美しい	香港	50代	女性
鳥取砂丘	おいしいラーメン	韓国	60歳以上	男性
鳥取砂丘	変わった体験	韓国	40代	男性
鳥取砂丘	韓国にはないから	韓国	30代	男性
鳥取砂丘	自然の景観	韓国	50代	男性
日本人は礼儀正しい、清潔		香港	40代	女性
美保関	岩、自転車で通るとき良かった	韓国	50代	男性
風景		香港	30代	女性
堀川遊覧	一味違った体験が出来た(ベニスやアマゾンのような)	韓国	30代	男性
堀川遊覧	よかった	韓国	40代	女性
松江城	古い城、木や石垣の保存がよくなされている	韓国	60歳以上	女性
松江城		韓国	40代	女性
水木しげるロード	伝統家屋と妖怪通りが印象深い	韓国	40代	女性
水木しげるロード		韓国	30代	女性
水木しげるロード、温泉		香港	40代	不明
宮島	鹿に触れるから	香港	30代	女性
宮島	リラックスできて居心地が良い	台湾	20代	女性
宮島	居心地がよく、すばらしい景色	台湾	20代	女性
遊覧船	涼しくて親切な説明	韓国	50代	女性
遊覧船	涼しい、親切な説明	韓国	20代	女性
旅館	温泉がよかった	韓国	30代	女性
松江フォーゲルパーク	鳥はかわいくて、花はとてもきれい	韓国	40代	女性
松江フォーゲルパーク		韓国	60歳以上	男性
松江フォーゲルパーク	きれい	韓国	40代	女性

④不満な点、良くなかった場所・体験（山陰）

悪かった場所	理由	国籍	年齢	性別
米子	あまり発展していない	台湾	40代	男性
カラコロ工房	日本的なものがない	韓国	50代	女性
天気	雨	香港	20代	女性
天気	台風	香港	40代	女性
商店	閉店するのが早すぎる	香港	30代	女性
商店	店の閉店が早すぎる。夜の10時に閉店するのがよい。	香港	30代	女性
バスの運転手が道に迷い、時間をロスした		韓国	60歳以上	女性
交通手段が不便		香港	50代	男性
インターネットの使用が不便、電子機器の充電が不便		韓国	50代	男性
インフォメーション	融通がきかない(旅行者なのに)	韓国	50代	男性
トイレ	少し古い	香港	40代	女性
休憩時間が短い		香港	40代	男性

2) 岡山（岡山空港・岡山後楽園）

調査地	調査日程(サンプル数)		合計サンプル数
岡山空港	8月4日(26)	8月5日(19)	70
岡山後楽園	9月26日(25)		

(1) 回答者属性

図 106 国籍（岡山）



図 107 性別（岡山）



図 108 年齢（岡山）

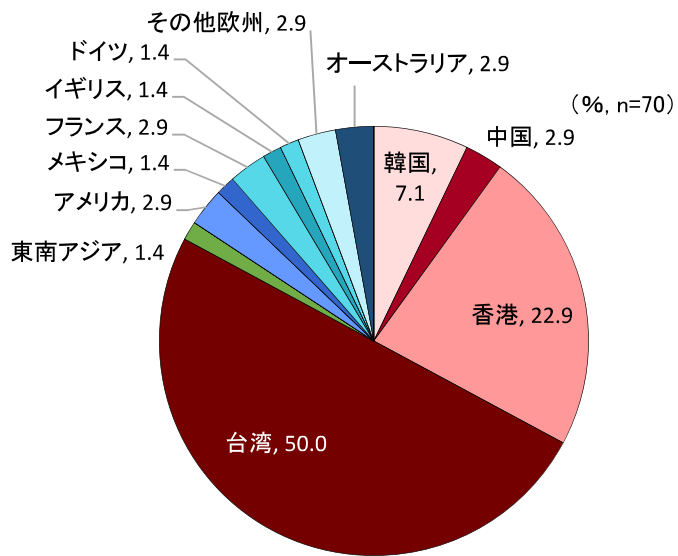

図 109 訪日経験（岡山）

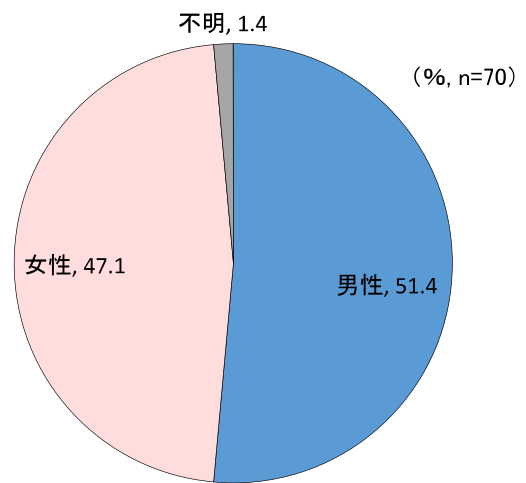

図 110 中国地域への来訪経験（岡山）

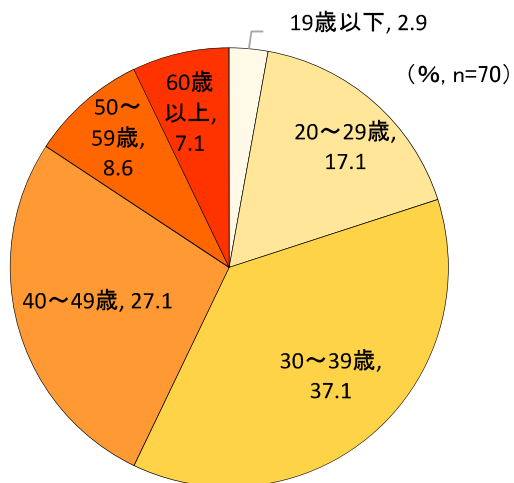

(2) 旅行目的・動機

図 111 訪日目的（岡山）

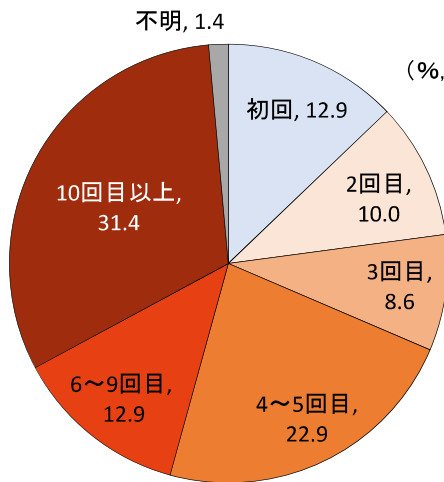
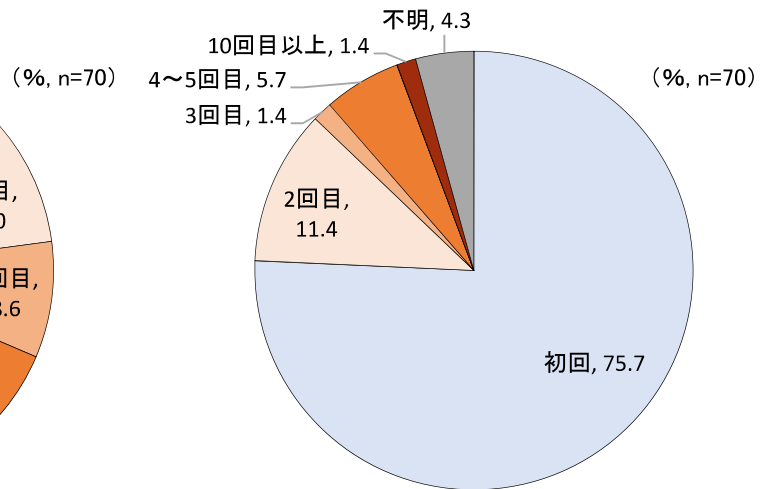

図 112 中国地域を訪れる動機（岡山）



(3) 旅行形態・予約手法

図 113 旅行形態（岡山）

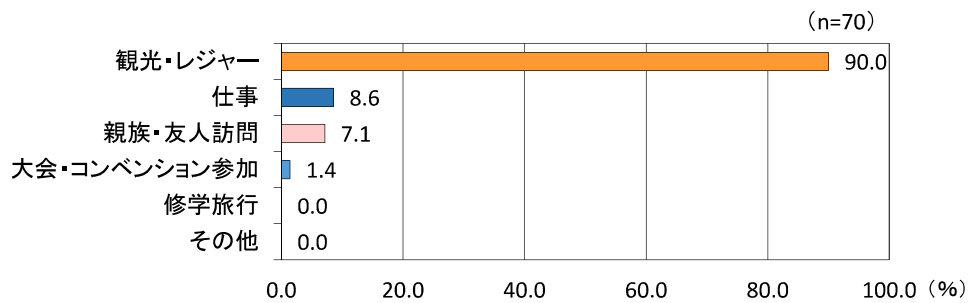
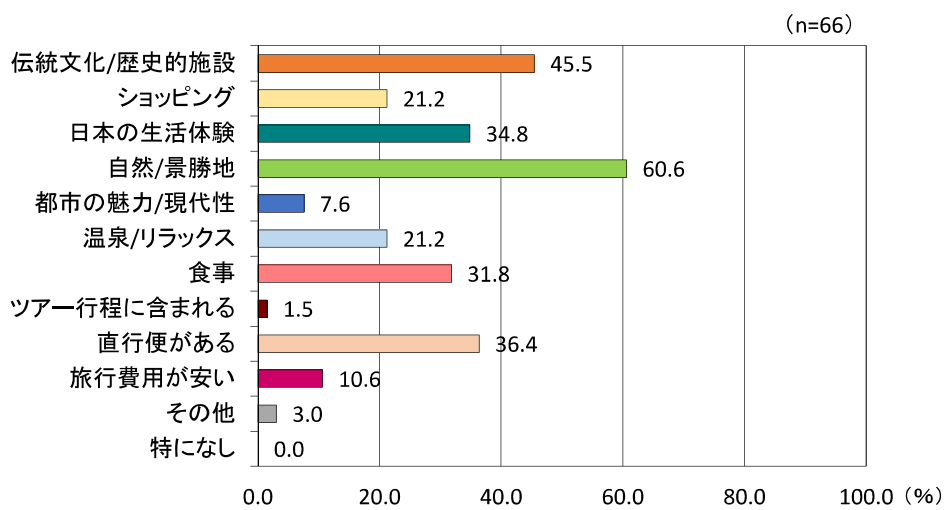

図 114 宿泊先決定時期（岡山）



図 115 宿泊予約方法（岡山）

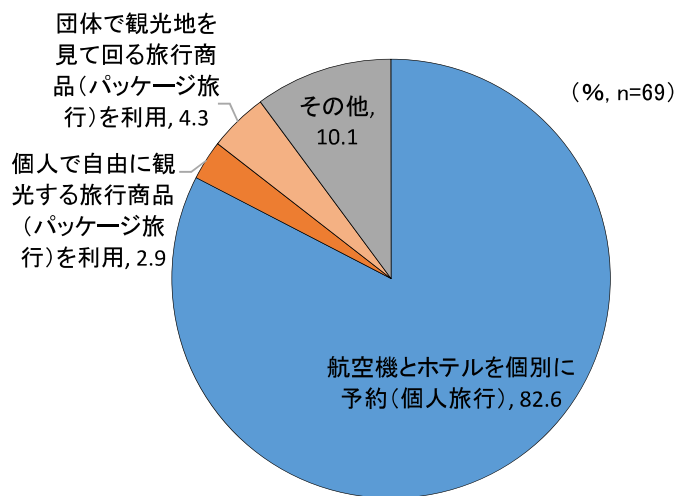

図 116 旅程自由度 (岡山)

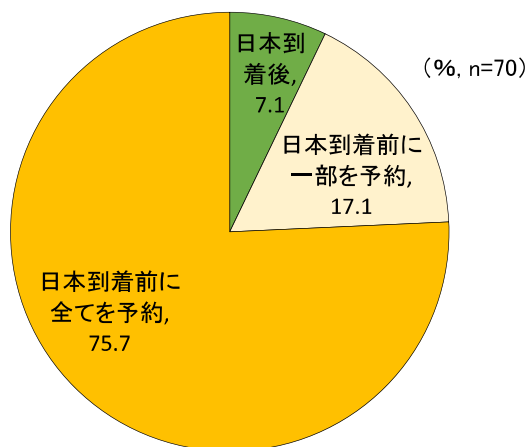

(4) 旅程・宿泊数

図 117 宿泊数 (岡山)

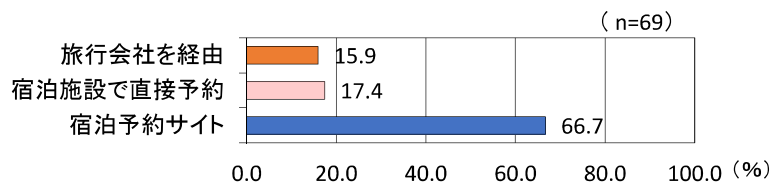
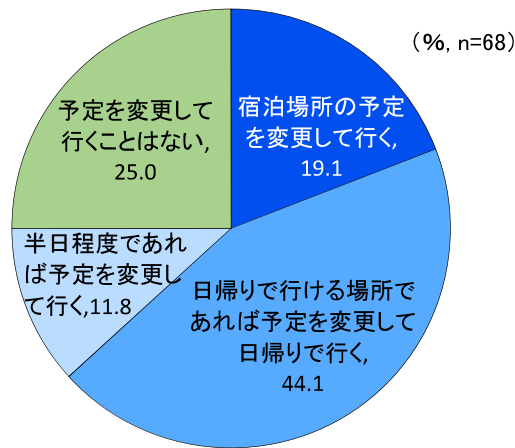
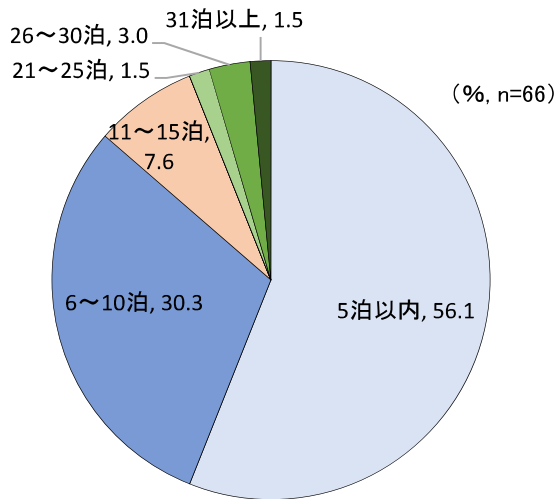

平均宿泊数	6.5泊
-------	------

※宿泊が 31 泊以上の観光客を除く

図 118 施設タイプ別宿泊者数の割合 及び 延べ宿泊数の割合 (岡山)

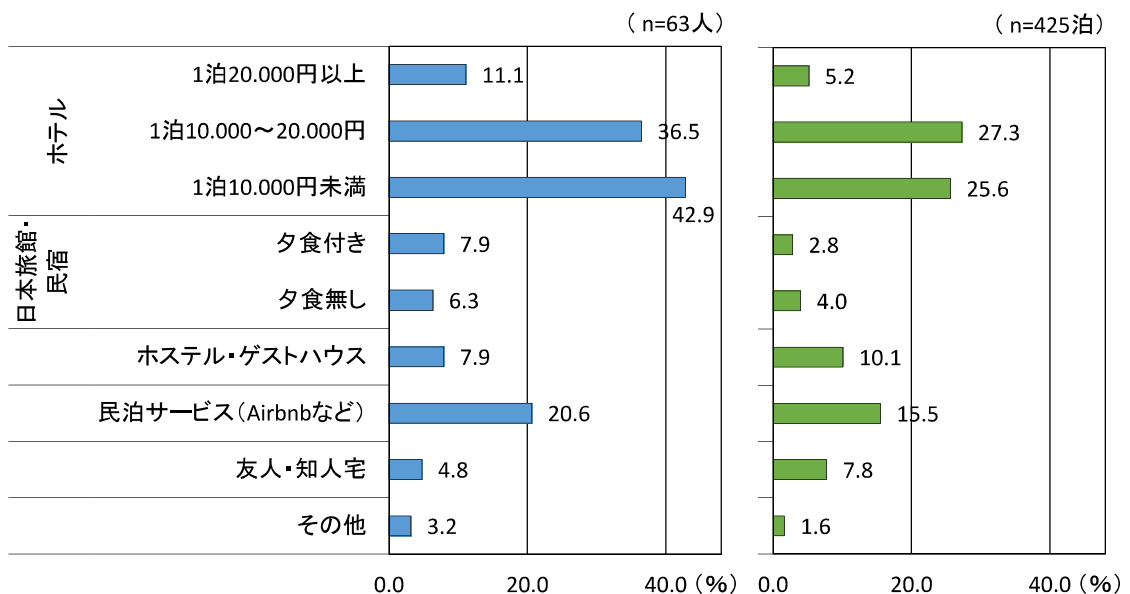

岡山(岡山空港・後楽園)
有効回答数
55 サンプル

5.0~9.9 →
10.0~19.9 →
20.0~ →

※サンプル数が100以下の
場合は5%以上を表示 (単位: %)

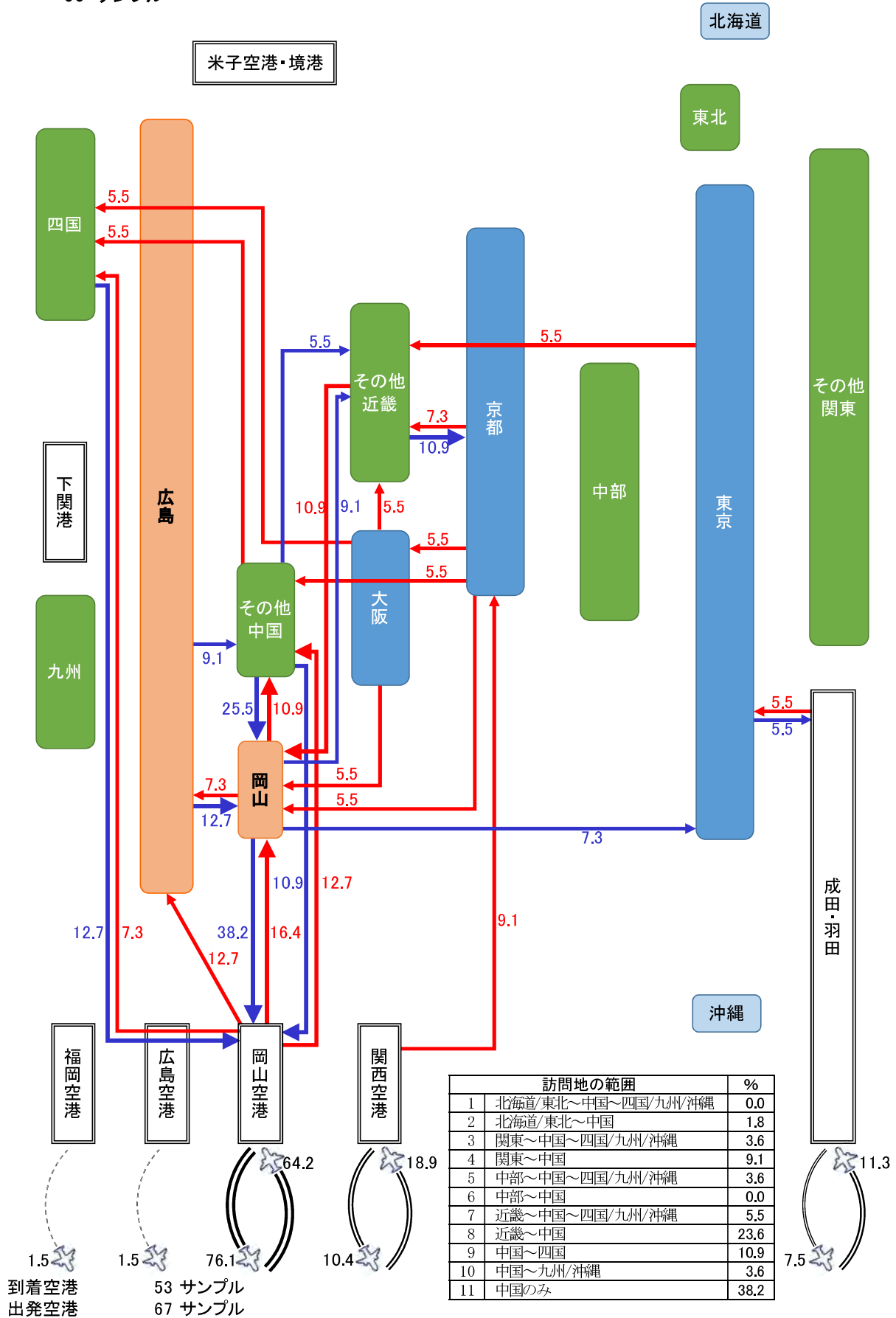

岡山（岡山空港・岡山後楽園）

行程に記入のあった
50人の場所別平均宿泊数
合計 6.6泊

中国地域の泊数の内訳

鳥取県	0.2
島根県	0.1
岡山	1.2
その他の岡山県	0.5
広島	0.4
その他の広島県	0.1
山口県	0.0



図 119 到着空港・港湾（岡山）



図 120 出発空港・港湾（岡山）

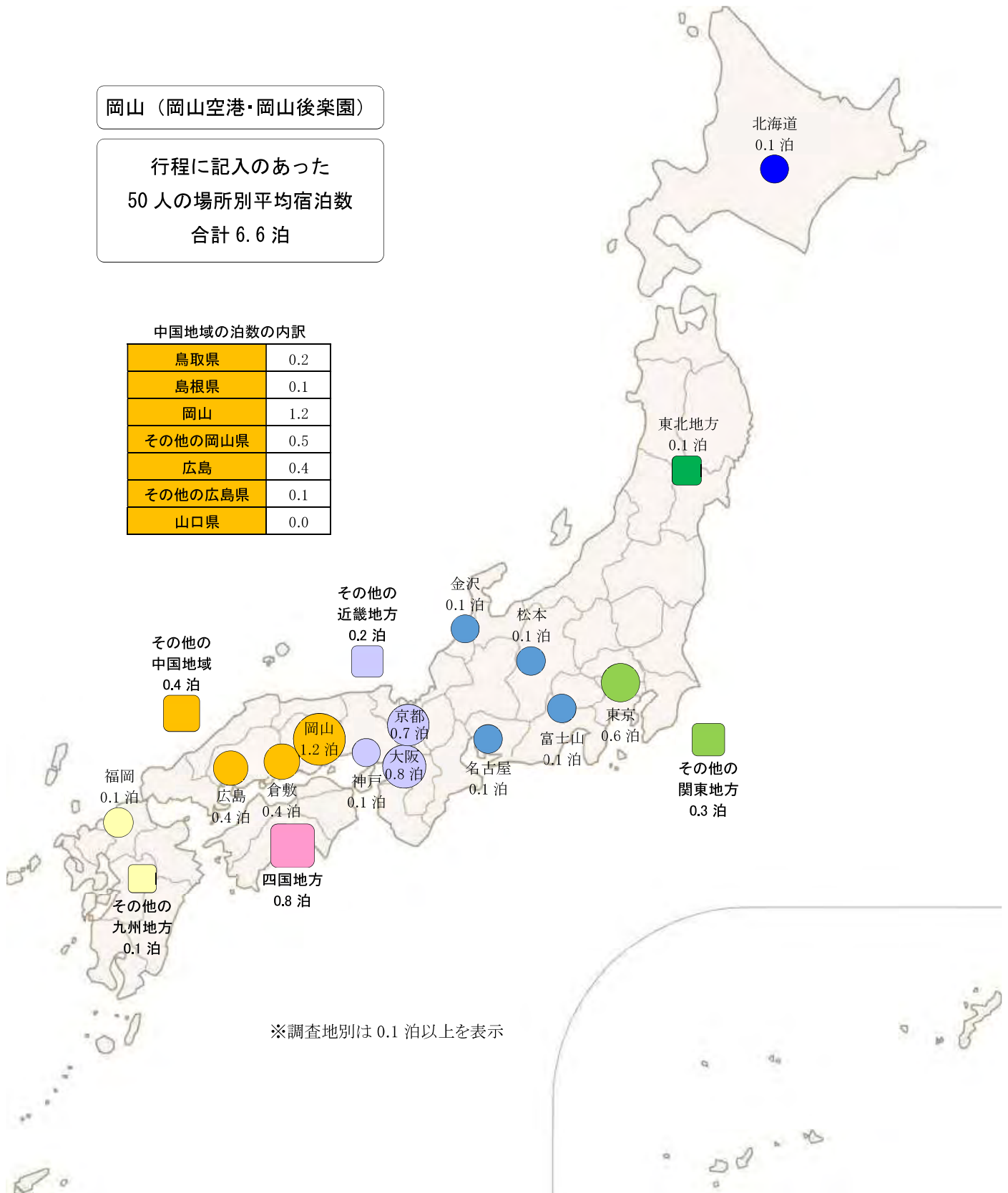

(5) 交通手段

図 121 利用した交通機関（岡山）

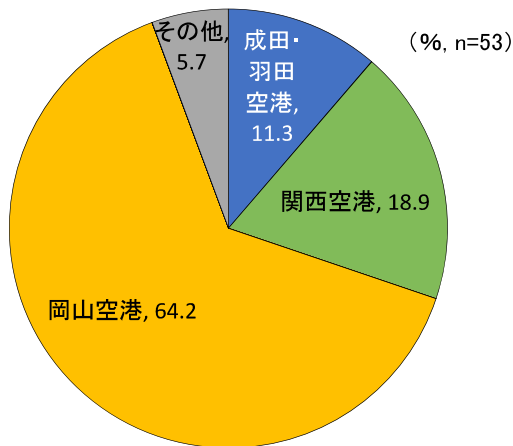
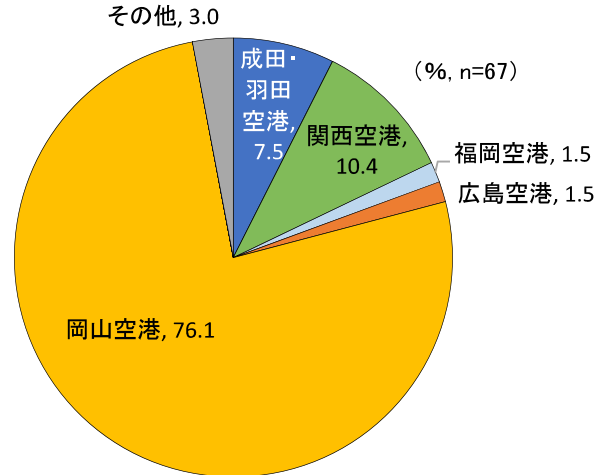

図 122 利用した交通パス（岡山）



(6) 情報入手経路

図 123 情報入手経路（岡山）

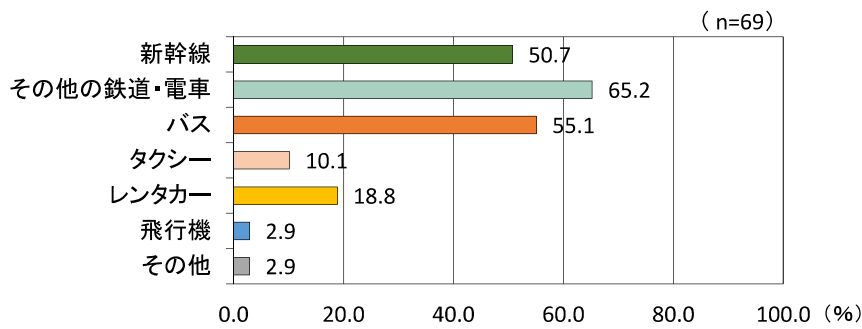
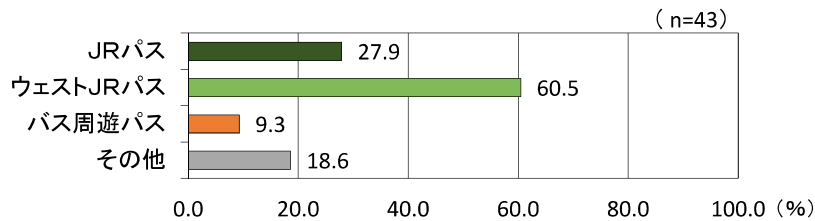
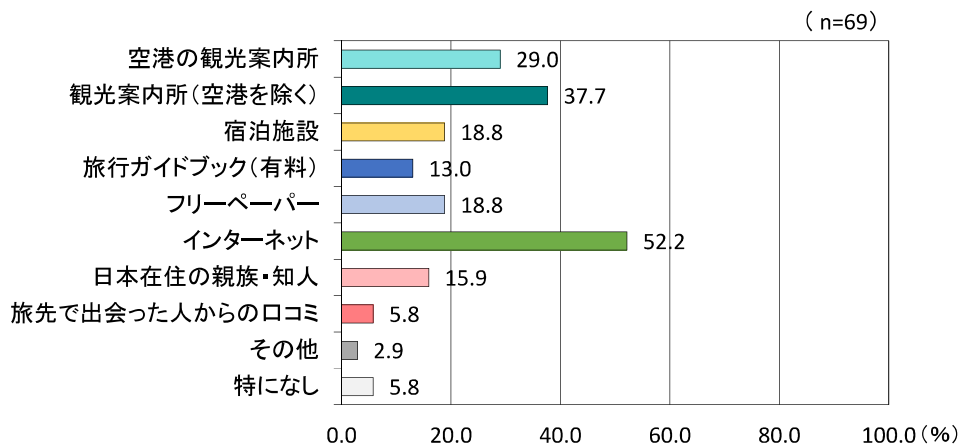

(7) 旅行の評価 (中国地域各地)

図 124 中国地域内の周遊状況 (岡山)



図 125 中国地域各地の評価 (岡山)



(8) 自由記述 (中国地域について)

①美味しかった料理 (岡山)

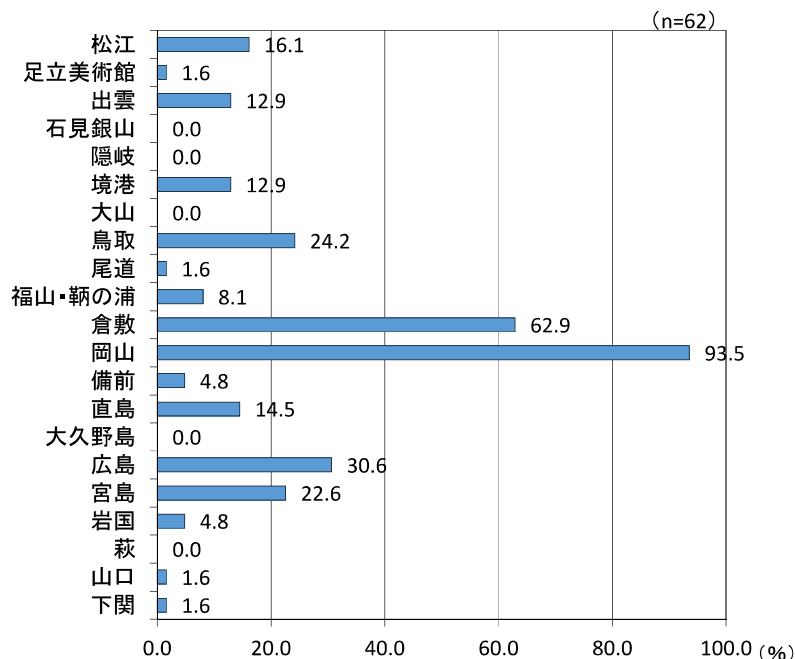
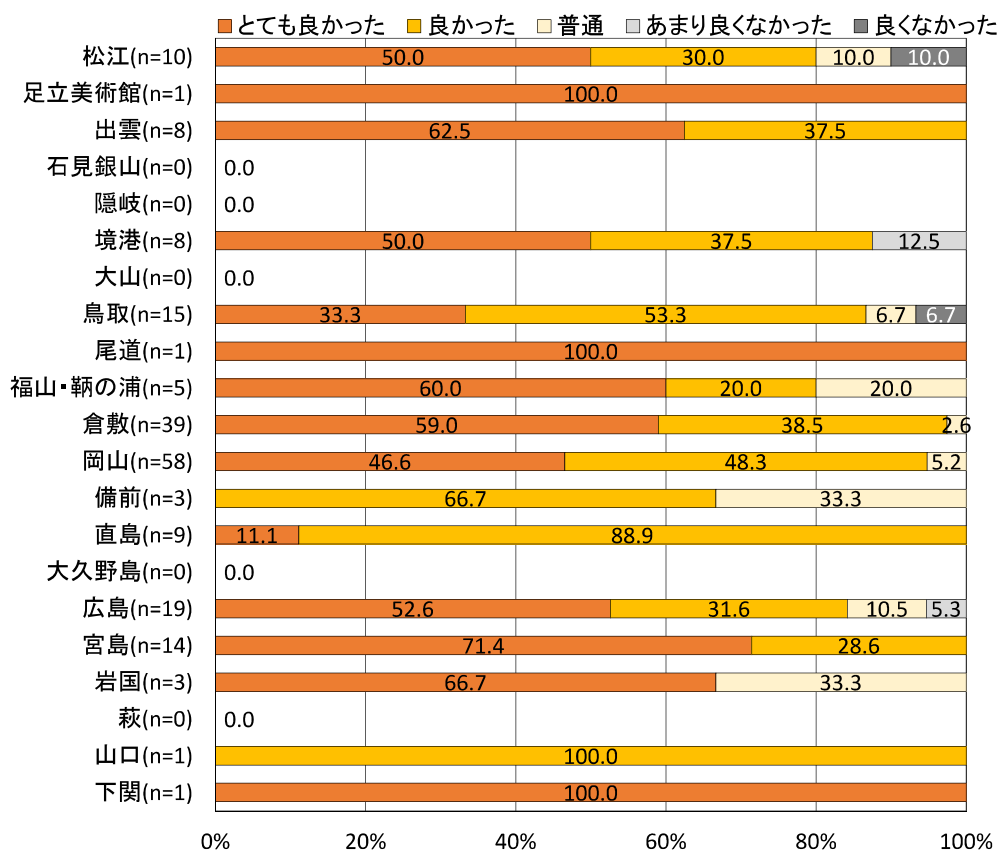
美味しかった料理	国籍	年齢	性別
アイスクリーム(桃)	台湾	20代	女性
居酒屋	台湾	30代	男性
居酒屋の食事	オーストラリア	60歳以上	女性
うどん	台湾	30代	男性
温野菜	香港	40代	女性
お好み焼き	台湾	30代	女性
お好み焼き	台湾	30代	女性
お好み焼き、寿司	フランス	30代	男性
お好み焼き	ベルギー	20代	男性
牡蠣	台湾	30代	女性
カレー	台湾	30代	女性
カレー	台湾	40代	女性
カレー	台湾	30代	女性
カレー(Coco 壺番屋)	台湾	40代	男性
きびだんご	ハンガリー	30代	女性
刺身、居酒屋、懐石料理	台湾	40代	男性
シーフード	台湾	30代	女性
シーフード	台湾	40代	女性
寿司	韓国	50代	男性
寿司	韓国	20代	男性
寿司、ラーメン	香港	50代	女性
寿司	香港	30代	男性
寿司	フランス	30代	女性
寿司(回転寿司)	台湾	30代	男性
寿司(かっぱ寿司)	台湾	30代	女性
寿司(ばら寿司)	韓国	30代	男性
そば	台湾	20代	女性
丼もの、ラーメン、寿司	メキシコ	40代	女性
麺、お好み焼き	オーストラリア	19歳以下	女性
焼肉	台湾	30代	女性
焼肉(松屋)	台湾	40代	女性
焼肉(和牛)、桃	香港	40代	女性
ラーメン	台湾	20代	男性
ラーメン	台湾	30代	不明
ラーメン、桃	中国	50代	女性
ラーメン(一蘭)	台湾	20代	女性
ラーメン(とんこつ)	台湾	40代	男性
和牛	マレーシア	20代	女性
和牛	香港	19歳以下	男性
牡蠣、お好み焼き	台湾	40代	女性
天ぷら(えび天)	アメリカ	50代	男性
桃	台湾	40代	男性
桃	台湾	30代	女性
桃、ぶどう	台湾	30代	女性
桃(岡山)	台湾	30代	男性

②購入したおみやげ（岡山）

購入したおみやげ	国籍	年齢	性別
Tシャツ、扇子、iPad カバー	オーストラリア	19歳以下	女性
お土産	香港	40代	女性
牡蠣せんべい	台湾	40代	女性
菓子	韓国	30代	男性
菓子、お茶、食べ物、ブレスレット	メキシコ	40代	女性
鞆	台湾	30代	女性
きび団子	台湾	30代	女性
きび団子、葛	台湾	40代	男性
果物	香港	19歳以下	男性
酒	韓国	20代	男性
せんべい	台湾	30代	女性
たばこ	台湾	40代	男性
食べ物	香港	40代	男性
食べ物(おつまみ)、餅	台湾	30代	女性
陶磁器	オーストラリア	60歳以上	女性
二十世紀梨、せんべい	台湾	40代	男性
二十世紀梨、桃製品	台湾	40代	男性
はがき	台湾	20代	女性
パブロのチーズタルト	台湾	30代	女性
服	香港	40代	男性
文具(マスキングテープ)、岡山白桃	香港	30代	女性
ホワイトチョコレート	台湾	60歳以上	男性
もみじ饅頭	台湾	20代	女性
もみじ饅頭	台湾	30代	女性
桃製品	台湾	30代	男性
ラーメン	台湾	40代	女性
和菓子	台湾	30代	女性
和菓子	台湾	20代	男性
海老せんべい	台湾	30代	不明
鬼太郎飴	台湾	30代	女性
茶だんご	台湾	40代	男性
桃	台湾	30代	男性
桃、葡萄	香港	50代	女性
桃	香港	20代	男性
桃	香港	40代	女性
桃	香港	60歳以上	男性
白桃	台湾	30代	男性
梨	香港	30代	男性

③特に良かった場所・体験（岡山）

良かった場所・体験	理由	国籍	年齢	性別
井倉洞、大原美術館、松江フォーゲルパーク	おもしろい(井倉洞)、絵画がすばらしい(大原美術館)、フクロウがかわいい(松江フォーゲルパーク)	台湾	30代	女性
出雲		台湾	30代	女性
出雲大社	大変スピリチュアル	香港	40代	男性
岡山、倉敷	綺麗	台湾	40代	男性
岡山	美しい庭園	ハンガリー	30代	女性
岡山後楽園、岡山城	園内は広く、よく整備されている	台湾	30代	不明
岡山後楽園	美しく、リラックスできる	香港	20代	男性
岡山後楽園	美しい	香港	20代	男性
岡山後楽園	景色がとても美しい	台湾	20代	女性
岡山後楽園		ドイツ	20代	男性
岡山後楽園		フランス	30代	男性
岡山後楽園	すてきな庭園	ベルギー	20代	男性
岡山城	和服体験	台湾	30代	女性
岡山城	コスプレ(和服)	台湾	20代	女性
観光	歴史的、文化的な体験ができた	香港	30代	男性
倉敷	建築	台湾	30代	女性
倉敷		台湾	30代	女性
倉敷	フクロウと触れ合える	台湾	30代	女性
倉敷	きれい	台湾	40代	女性
倉敷		台湾	30代	女性
倉敷	古色古香(ふるいの雰囲気)	台湾	30代	男性
倉敷	街並みや景色が美しい	台湾	40代	男性
倉敷、岡山後楽園	桃狩り	香港	40代	女性
倉敷	景色がきれい	香港	30代	女性
倉敷	以前の文化がよく保存されている	韓国	30代	男性
倉敷(居酒屋)	見るものもすることもたくさんある	オーストラリア	19歳以下	女性
倉敷(美観地区)	美しい場所	オーストラリア	60歳以上	女性
宍道湖	湖に沈む夕日が美しかった	香港	40代	女性
清潔、やさしい、礼儀正しい		台湾	60歳以上	男性
瀬戸内国際芸術祭	ひとあじ違った体験ができた	台湾	30代	男性
鳥取	海がきれい	台湾	40代	男性
鳥取		香港	60歳以上	男性
鳥取砂丘	砂丘を登った。砂は細かく、海が望める。	台湾	30代	女性
直島		台湾	40代	男性
パンフレット	内容が詳しく、多様である		30代	男性
備前	交通の便が良い	香港	50代	女性
松江		マレーシア	20代	女性
宮島	世界文化遺産、日本三景	台湾	40代	男性
宮島	3回目の訪問で初めて鳥居の下に行くことができた	台湾	40代	女性
宮島	景色が特別	台湾	40代	女性
宮島	海上の大鳥居	台湾	30代	女性
宮島	神社が特別	台湾	30代	女性
路面電車	カフェの椅子が美しく特別	中国	50代	女性

④不満な点、良くなかった場所・体験（岡山）

悪かった場所	理由	国籍	年齢	性別
境港	英語や中国語に訳されていない	香港	40代	女性
鳥取	速度超過で違反切符をきられた	香港	40代	女性
岡山城	休憩所が少ない	台湾	40代	男性
宿泊施設が足りない	岡山では宿泊予が取れず、姫路に泊まった	台湾	30代	女性
倉敷	交通が不便	台湾	30代	女性
高梁市	交通が不便	香港	50代	女性
湯原	レストランがほとんどない	香港	40代	男性
広島市	原爆以外に興味がわくものがない	ベルギー	20代	男性
龍馬館	資料が少なく、日本語版しかない	香港	40代	男性
天気が暑すぎる		台湾	30代	女性
スーパーを見つけられなかった		台湾	40代	男性
宿		台湾	30代	女性
関係者たち	あまり親切ではない	台湾	30代	男性

3) 広島空港

調査時期	調査日程(サンプル数)			合計サンプル数
夏期	7月27日(13)	8月23日(58)	8月25日(44)	270
秋期	10月6日(74)	10月11日(74)	10月19日(7)	

(1) 回答者属性

図 126 国籍 (広島空港)



図 127 性別 (広島空港)



図 128 年齢 (広島空港)

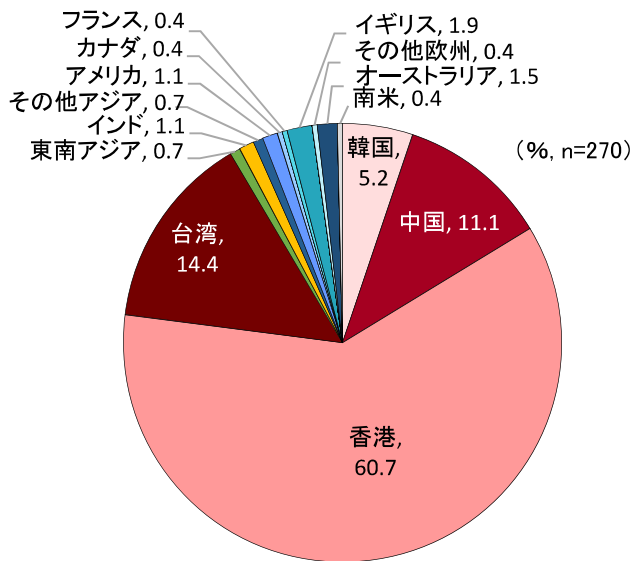

図 129 訪日経験（広島空港）

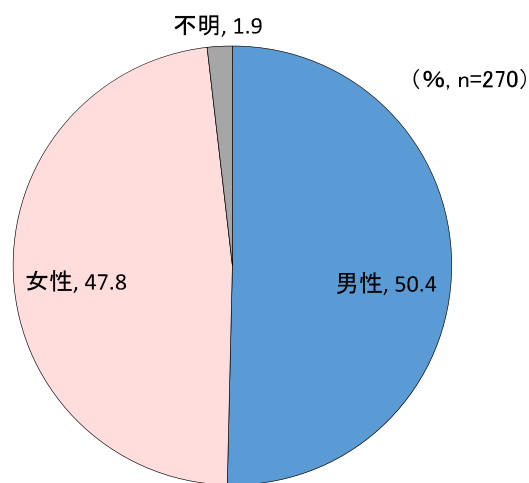

図 130 中国地域への来訪経験（広島空港）

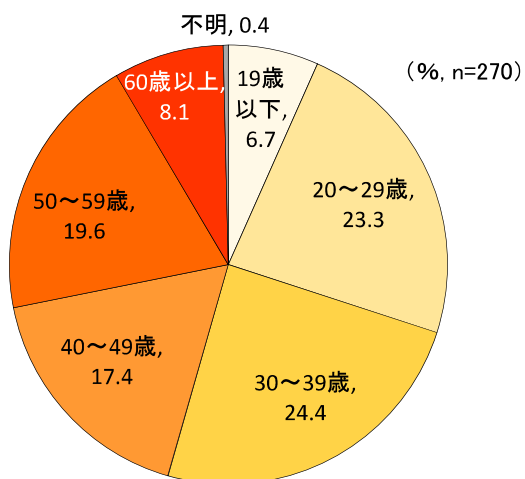

(2) 旅行目的・動機

図 131 訪日目的（広島空港）

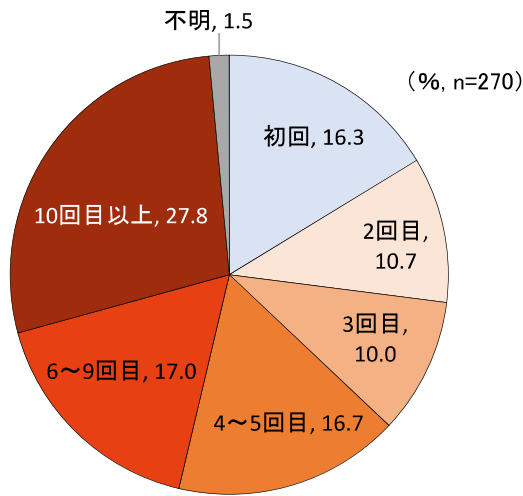
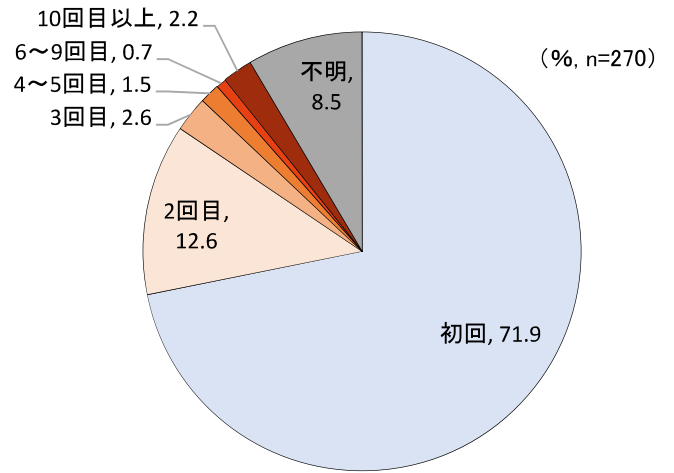

図 132 中国地域を訪れる動機（広島空港）



(3) 旅行形態・予約手法

図 133 旅行形態（広島空港）

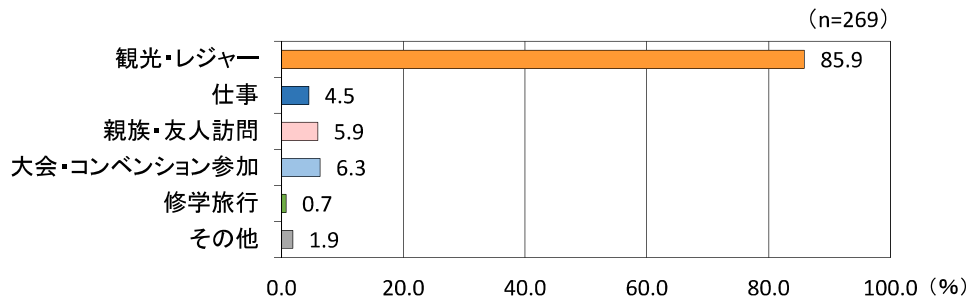
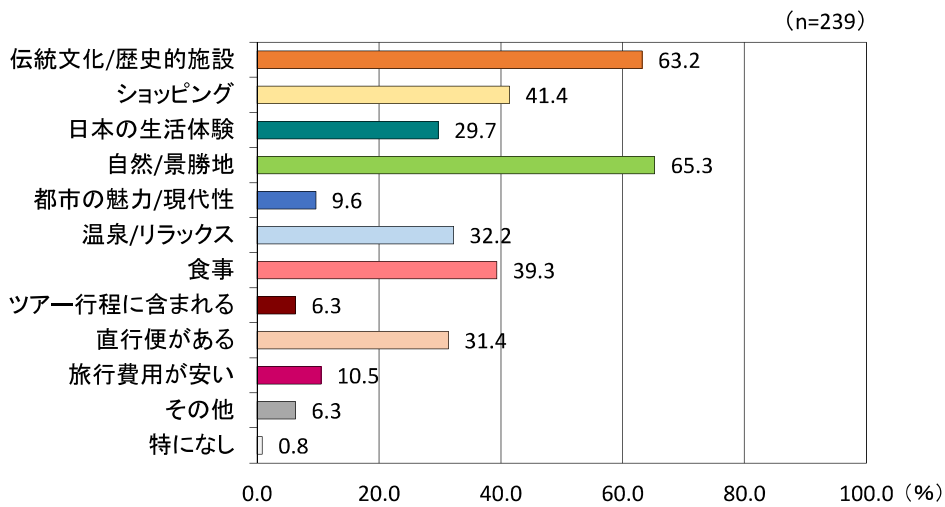

図 134 宿泊先決定時期（広島空港）



図 135 宿泊予約方法（広島空港）

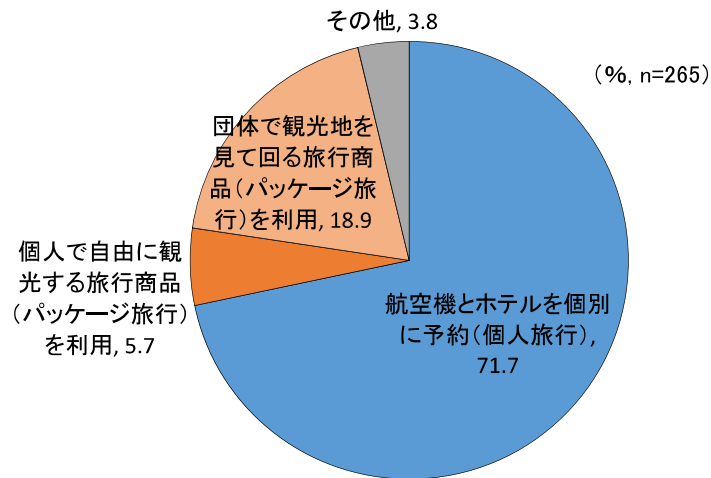

図 136 旅程自由度（広島空港）

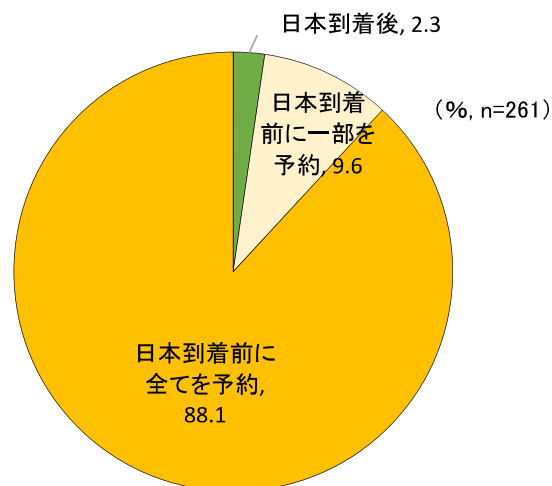

(4) 旅程・宿泊数

図 137 宿泊数（広島空港）

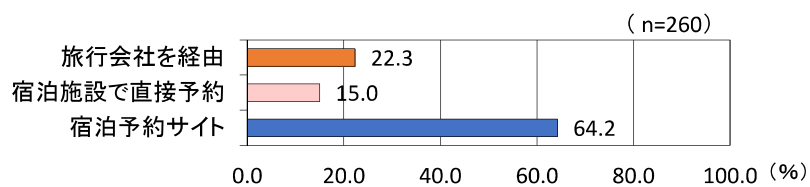
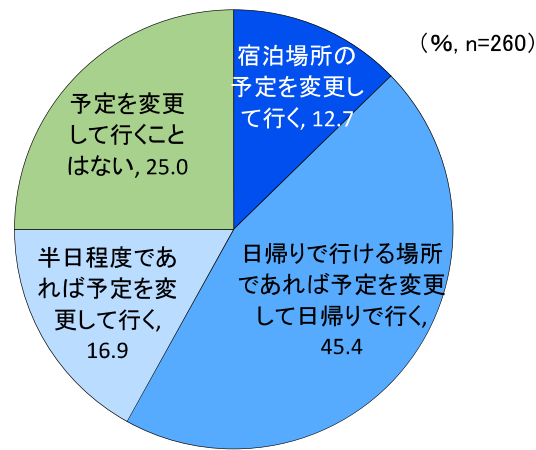
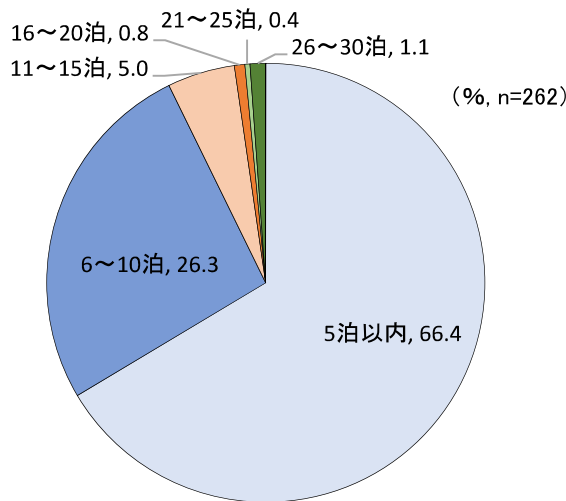

平均宿泊数	5.7泊
-------	------

※宿泊が31泊以上の観光客を除く

図 138 施設タイプ別宿泊者数の割合 及び 延べ宿泊数の割合（広島空港）

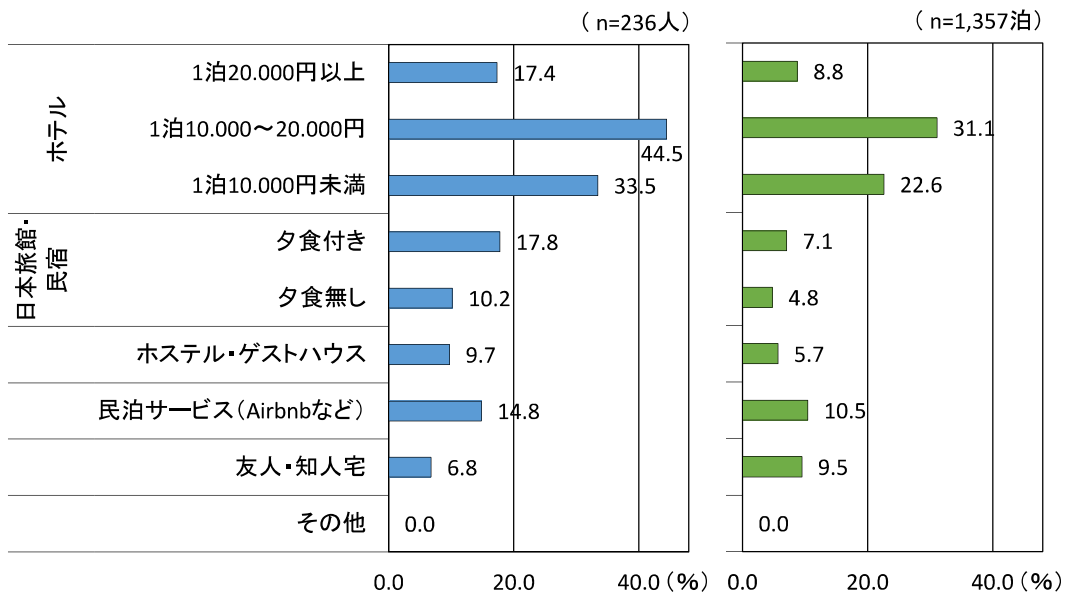

広島空港
有効回答数
247 サンプル

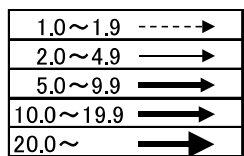

※サンプル数が100以下の場合は5%以上を表示 (単位: %)

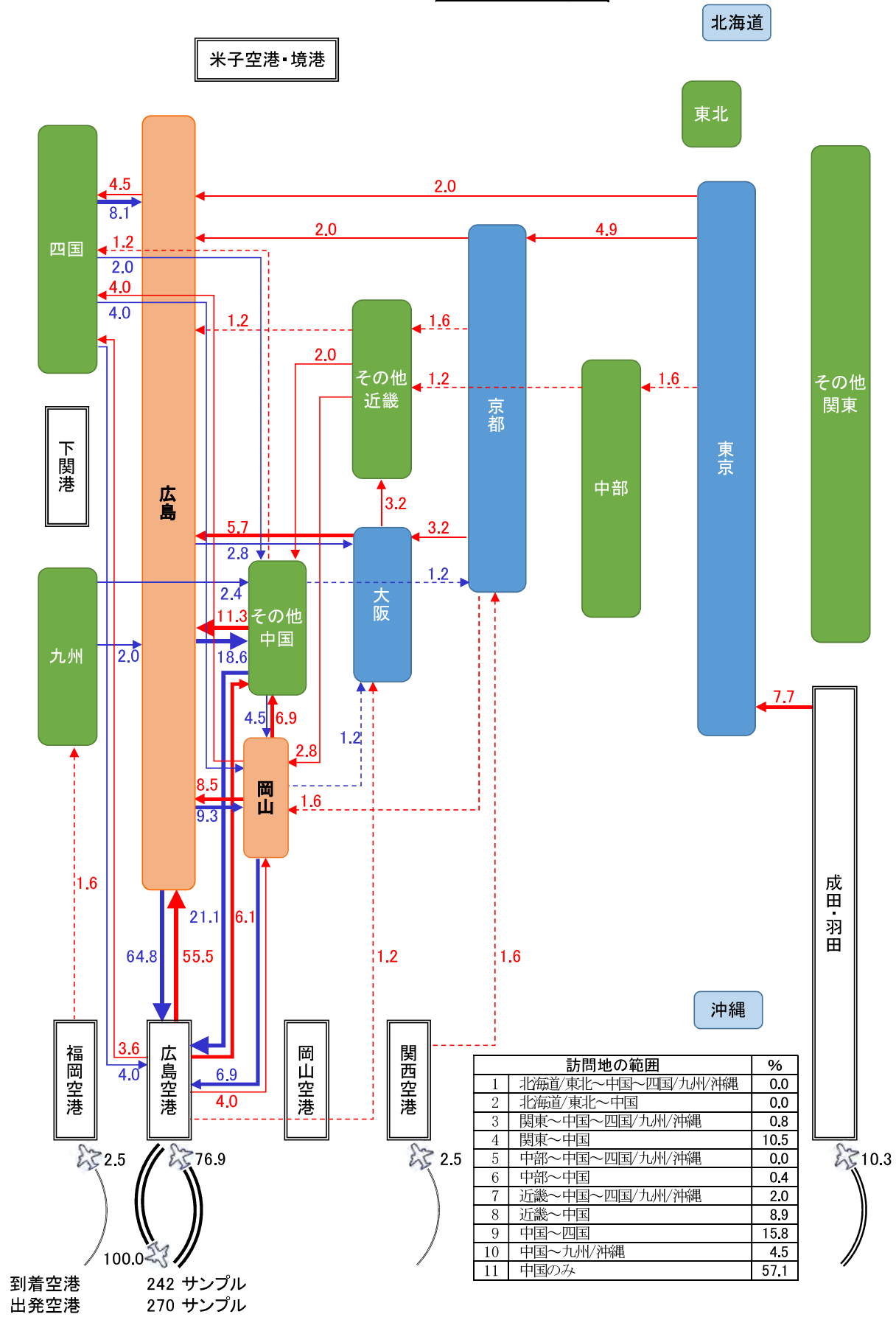

訪問地の範囲	%
1 北海道/東北~中国~四国/九州/沖縄	0.0
2 北海道/東北~中国	0.0
3 関東~中国~四国/九州/沖縄	0.8
4 関東~中国	10.5
5 中部~中国~四国/九州/沖縄	0.0
6 中部~中国	0.4
7 近畿~中国~四国/九州/沖縄	2.0
8 近畿~中国	8.9
9 中国~四国	15.8
10 中国~九州/沖縄	4.5
11 中国のみ	57.1

広島空港

行程に記入のあった
241 人の場所別平均宿泊数
合計 5.5 泊

中国地域の泊数の内訳

鳥取県	0.1
島根県	0.2
岡山	0.4
その他の岡山県	0.1
広島	2.6
その他の広島県	0.3
山口県	0.1

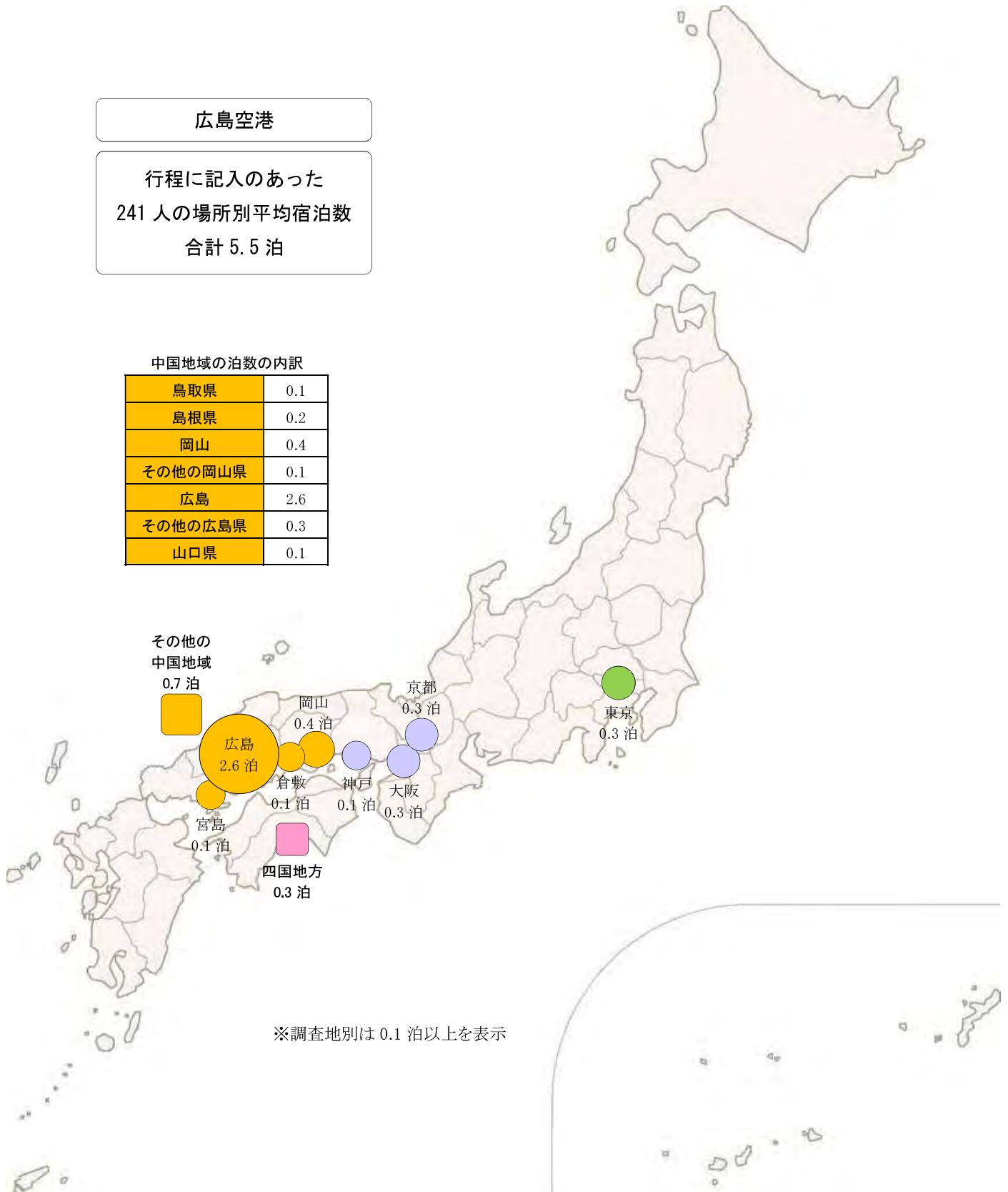

※調査地別は 0.1 泊以上を表示

図 139 到着空港・港湾（広島空港）

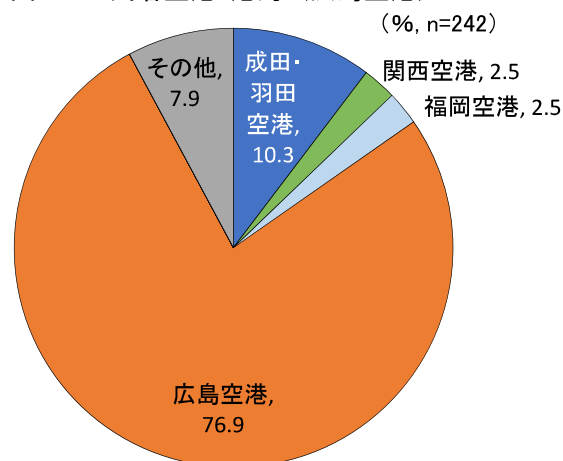

(5) 交通手段

図 140 利用した交通機関（広島空港）



図 141 利用した交通パス（広島空港）



(6) 情報入手経路

図 142 情報入手経路（広島空港）

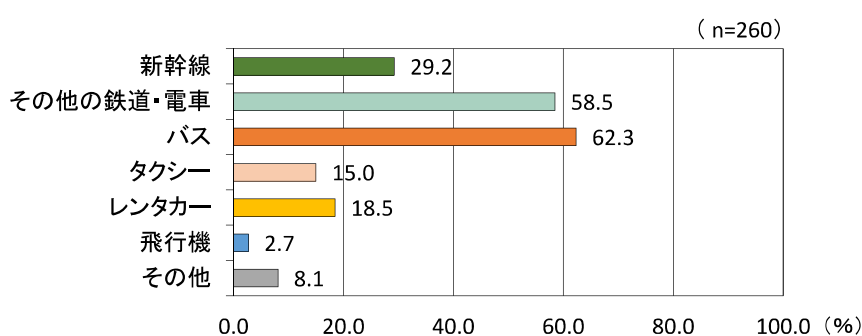
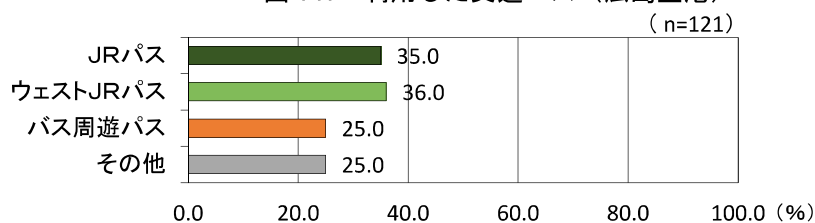
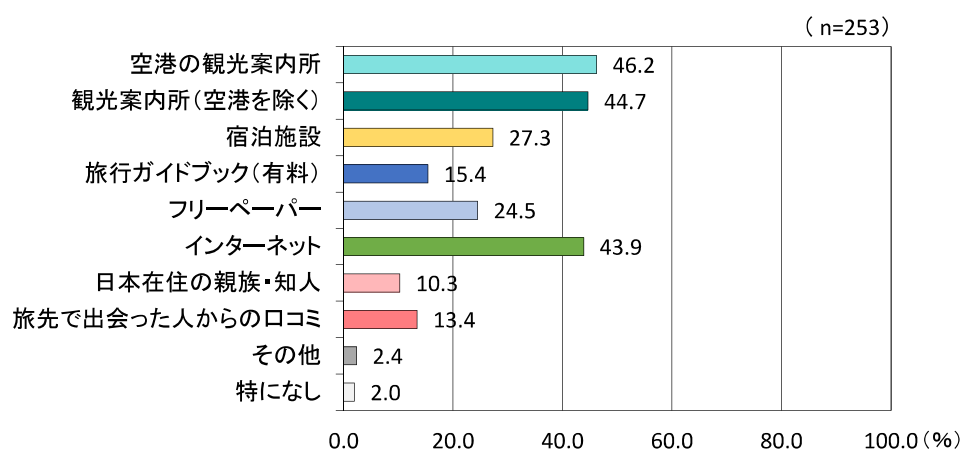

(7) 旅行の評価 (中国地域各地)

図 143 中国地域内の周遊状況 (広島空港)



図 144 中国地域各地の評価 (広島空港)



(8) 自由記述 (中国地域について)

①美味しかった料理 (広島空港)

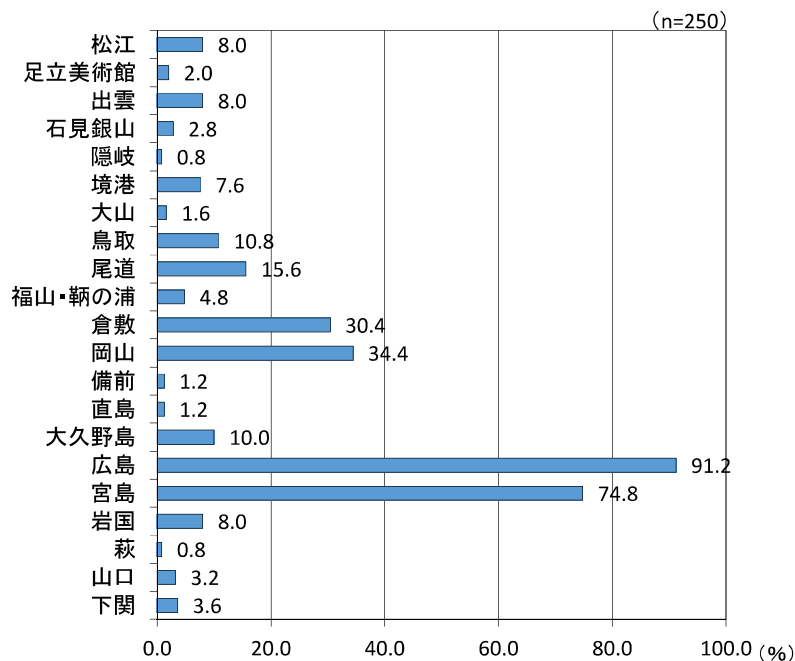
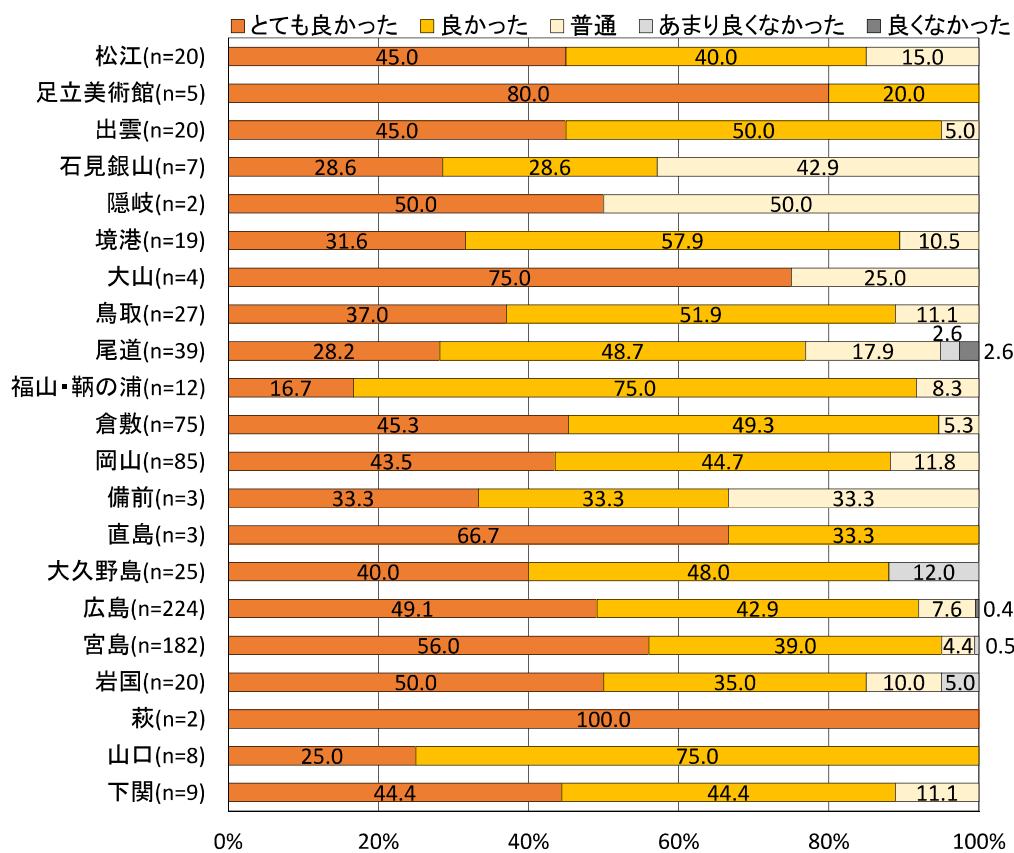
美味しかった料理	国籍	年齢	性別
あなご	香港	20代	男性
鮎	台湾	30代	女性
イタリア料理、インド料理、日本料理	インド	30代	男性
うどん	韓国	50代	男性
うどん	香港	40代	男性
うどん	香港	50代	男性
うどん	香港	50代	女性
うどん	台湾	60歳以上	男性
うなぎ(うなぎ)、定食	中国	19歳以下	男性
お好み焼き(出雲焼き)、お好み焼き	台湾	20代	男性
おにぎり、ラーメン(牛肉麺)	香港	19歳以下	女性
お好み焼き	中国	19歳以下	女性
お好み焼き、とんかつ	韓国	40代	女性
お好み焼き	韓国	30代	女性
お好み焼き	韓国	40代	男性
お好み焼き	韓国	40代	女性
お好み焼き、たこ焼き、いくら	カンボジア	30代	男性
お好み焼き	イギリス	40代	男性
お好み焼き	台湾	30代	女性
お好み焼き、牡蠣	台湾	40代	女性
お好み焼き、牛丼(松屋)、ラーメン(一蘭)	台湾	20代	女性
お好み焼き	台湾	30代	女性
お好み焼き	香港	19歳以下	男性
お好み焼き	香港	20代	女性
お好み焼き	香港	50代	男性
お好み焼き	香港	20代	男性
お好み焼き、牡蠣(生)	香港	50代	女性
お好み焼き	香港	20代	男性
お好み焼き	香港	50代	女性
お好み焼き、ラーメン、牡蠣、蟹(松葉)、焼肉、懐石料理、牡蠣(岩牡蠣)	香港	50代	女性
お好み焼き	香港	30代	男性
お好み焼き	香港	19歳以下	女性
お好み焼き、牡蠣	香港	30代	女性
お好み焼き、焼肉	香港	19歳以下	女性
お好み焼き、牡蠣、和牛	香港	50代	男性
お好み焼き	香港	40代	女性
お好み焼き	香港	19歳以下	男性
お好み焼き	香港	50代	女性
お好み焼き	香港	50代	不明
お好み焼き	香港	20代	女性
お好み焼き、シーフード(瀬戸内海のもの)	香港	30代	男性
お好み焼き	香港	50代	男性
お好み焼き、刺身、牡蠣	香港	30代	男性
お好み焼き	香港	20代	男性
お好み焼き、焼き鳥	オーストラリア	50代	女性
お好み焼き	中国	30代	男性
お好み焼き、ラーメン、コンビニ(ファミマ)	中国	20代	男性
お好み焼き	中国	30代	男性
お好み焼き	香港	30代	男性

美味しかった料理	国籍	年齢	性別
お好み焼き	香港	30代	男性
お好み焼き、牡蠣	香港	20代	女性
お好み焼き	香港	50代	女性
お好み焼き	香港	30代	女性
お好み焼き、果物	香港	20代	女性
お好み焼き、牡蠣	香港	40代	男性
お好み焼き	香港	50代	男性
お好み焼き、牡蠣	香港	40代	女性
お好み焼き、鉄板焼き	香港	50代	男性
お好み焼き	香港	30代	女性
お好み焼き、酒、焼酎	インド	30代	男性
お好み焼き、寿司	オーストラリア	30代	男性
お好み焼き	韓国	20代	男性
お好み焼き、もみじ饅頭	中国	30代	男性
お好み焼き	香港	40代	女性
お好み焼き	香港	30代	男性
お好み焼き	香港	20代	女性
お好み焼き	台湾	30代	男性
お好み焼き	台湾	20代	男性
お好み焼き、寿司、うどん	台湾	20代	女性
お好み焼き	台湾	60歳以上	女性
お好み焼き	台湾	30代	男性
お好み焼き	台湾	30代	女性
お好み焼き	台湾	50代	男性
お好み焼き	台湾	50代	男性
お好み焼き	イギリス	20代	男性
お好み焼き、牡蠣	イギリス	20代	男性
お好み焼き(ロペズ)	香港	30代	男性
蟹	香港	50代	女性
関東煮	台湾	30代	女性
牛肉飯	香港	40代	男性
果物	台湾	60歳以上	女性
酒	香港	40代	女性
刺身	香港	19歳以下	男性
刺身、牡蠣	香港	40代	男性
刺身、海鮮丼	香港	30代	女性
刺身	香港	50代	女性
刺身	香港	50代	男性
刺身	香港	60歳以上	男性
刺身	中国	19歳以下	女性
シーフード	台湾	40代	女性
シーフード、桃	台湾	50代	女性
シーフード	マカオ	40代	女性
シーフード	香港	50代	男性
シーフード、牡蠣	中国	50代	女性
しゃぶしゃぶ	カナダ	30代	女性
しゃぶしゃぶ(牛しゃぶ)	香港	50代	女性
寿司、定食	中国	19歳以下	女性
寿司	韓国	50代	男性
寿司、酒	ベルギー	40代	男性
寿司	香港	50代	女性
寿司、刺身	香港	60歳以上	男性
寿司	香港	60歳以上	男性

美味しかった料理	国籍	年齢	性別
寿司	イスラエル	20代	男性
寿司	中国	40代	男性
寿司(回転寿司)	中国	20代	女性
そば	香港	30代	男性
そば	台湾	50代	女性
たこ焼き、もんじゃ焼き	中国	20代	男性
つけ麺、和牛、刺身、寿司、牡蠣	香港	40代	女性
つけ麺(広島風)、牡蠣	香港	30代	男性
つけ麺(広島風)	香港	40代	男性
ディナー	オーストラリア	60歳以上	女性
鉄板焼き	アルペンチン	30代	男性
とんかつ、あなご	香港	50代	男性
丼もの、寿司、牡蠣、ラーメン	香港	50代	女性
梨、ぶどう、ラーメン、牡蠣、お好み焼き、ちくわ、かき氷(ミルク)	香港	20代	女性
日本料理	香港	50代	男性
日本料理	香港	60歳以上	女性
日本料理	台湾	60歳以上	男性
日本料理(パーティービュッフェ)	アメリカ	60歳以上	男性
パン(リトルマーメイド)	香港	30代	男性
ビュッフェ	台湾	50代	男性
麺、パンケーキ	香港	30代	女性
麺(まぜ麺)	韓国	20代	男性
もみじ饅頭	中国	20代	女性
もみじ饅頭	香港	20代	女性
もみじ饅頭(揚げもみじ)	香港	40代	女性
焼鳥	香港	30代	男性
焼肉(食べ放題)	香港	50代	女性
ラーメン	香港	40代	女性
ラーメン、和牛(山形牛)	香港	40代	女性
ラーメン、お好み焼き	香港	20代	男性
ラーメン、寿司	香港	19歳以下	女性
ラーメン、刺身、とんかつ	香港	20代	男性
ラーメン	中国	30代	女性
ラーメン	中国	30代	男性
ラーメン	香港	50代	男性
ラーメン	香港	30代	男性
ラーメン	香港	60歳以上	男性
ラーメン	香港	50代	女性
ラーメン、寿司、刺身	香港	50代	男性
ラーメン	韓国	30代	女性
ラーメン	香港	30代	男性
ラーメン	香港	20代	女性
ラーメン、BBQ	香港	40代	男性
ラーメン	香港	60歳以上	女性
ラーメン	台湾	30代	男性
ラーメン	台湾	40代	女性
ラーメン	台湾	40代	男性
ラーメン	オーストラリア	20代	男性
ラーメン(一蘭)	台湾	40代	男性
ラーメン(一風堂)、懐石料理	香港	20代	女性
ラーメン(尾道)	香港	30代	男性
ラーメン(尾道)	台湾	30代	男性

美味しかった料理	国籍	年齢	性別
ラーメン(天下一品)、寿司、お好み焼き、岡山香印	香港	20代	男性
旅館の料理(錦水館)	香港	50代	女性
冷麺、寿司	中国	20代	女性
和牛、うなぎ(うな井)	香港	30代	男性
和牛	香港	20代	男性
和牛、蟹、うなぎ(うな井)	香港	20代	男性
牡蠣、うなぎ	中国	40代	女性
牡蠣	中国	20代	女性
牡蠣	中国	19歳以下	男性
牡蠣	韓国	20代	女性
牡蠣	韓国	20代	男性
牡蠣	台湾	50代	女性
牡蠣	香港	20代	男性
牡蠣	香港	20代	男性
牡蠣	香港	30代	女性
牡蠣	香港	40代	女性
牡蠣	香港	19歳以下	男性
牡蠣	香港	30代	男性
牡蠣	香港	30代	男性
牡蠣、冷麺	香港	19歳以下	女性
牡蠣、あなご(あなご飯)、うなぎ(うな井)	香港	50代	女性
牡蠣	香港	40代	女性
牡蠣、刺身	マカオ	30代	女性
牡蠣	マカオ	19歳以下	男性
牡蠣	中国	30代	女性
牡蠣	中国	20代	女性
牡蠣、お好み焼き	中国	20代	男性
牡蠣	香港	50代	男性
牡蠣	香港	60歳以上	女性
牡蠣	香港	30代	男性
牡蠣	香港	60歳以上	男性
牡蠣、つけ麺	香港	20代	男性
牡蠣	香港	20代	男性
牡蠣、お好み焼き	香港	20代	女性
牡蠣	香港	20代	女性
牡蠣	香港	20代	男性
牡蠣、お好み焼き	香港	20代	女性
牡蠣、お好み焼き	香港	20代	女性
牡蠣	香港	30代	女性
牡蠣	香港	30代	女性
牡蠣	香港	40代	女性
牡蠣、そば	アメリカ	30代	不明
牡蠣、あなご、魚料理(鯛)、野菜	香港	30代	男性
牡蠣	香港	20代	女性
牡蠣、お好み焼き、つけ麺、寿司(岩国)	香港	30代	女性
牡蠣	香港	50代	女性
牡蠣	香港	20代	男性
牡蠣、和牛(山形牛)	香港	20代	女性
牡蠣	香港	50代	女性
牡蠣	香港	60歳以上	男性
牡蠣	香港	60歳以上	男性
牡蠣	香港	40代	男性
牡蠣	香港	40代	女性

美味しかった料理	国籍	年齢	性別
牡蠣、松茸	香港	30代	男性
牡蠣	香港	50代	女性
牡蠣、うどん	香港	30代	女性
牡蠣	香港	20代	男性
牡蠣	香港	30代	男性
牡蠣	香港	30代	男性
牡蠣	香港	40代	女性
牡蠣	台湾	20代	男性
牡蠣、お好み焼き	台湾	30代	男性
牡蠣	台湾	40代	男性
牡蠣(生)	香港	20代	女性

②購入したおみやげ（広島空港）

購入したおみやげ	国籍	年齢	性別
医薬品	香港	30代	女性
医薬品	台湾	30代	女性
医薬品	中国	40代	男性
医薬品、化粧品	中国	20代	女性
ウイスキー	カナダ	30代	女性
うどん	香港	50代	女性
梅酒	台湾	30代	男性
岡山白桃	香港	30代	男性
岡山桃	香港	20代	男性
岡山桃	香港	30代	男性
桃	香港	20代	男性
桃、葡萄	香港	50代	女性
桃	香港	20代	男性
白桃	香港	19歳以下	女性
二十世紀梨、桃、和菓子	マカオ	30代	女性
二十世紀梨	香港	50代	女性
二十世紀梨、鬼太郎グッズ	香港	20代	男性
梨、葡萄	香港	60歳以上	男性
巨峰	香港	20代	女性
巨峰	香港	20代	女性
果物、桃	香港	19歳以下	女性
果物	香港	50代	男性
果物	香港	30代	男性
カード	アメリカ	60歳以上	男性
牡蠣、饅頭	香港	20代	男性
牡蠣	香港	30代	男性
牡蠣	香港	50代	女性
牡蠣、あなご	香港	50代	女性
牡蠣せんべい	香港	20代	女性
牡蠣せんべい	香港	60歳以上	男性
牡蠣せんべい	香港	50代	女性
菓子	中国	20代	女性
菓子	香港	60歳以上	男性
菓子	香港	50代	女性
がちやぽん	中国	19歳以下	女性

購入したおみやげ	国籍	年齢	性別
かっぱえびせん	韓国	30代	女性
家電	中国	19歳以下	男性
靴	香港	不明	不明
カルビー	香港	30代	男性
キーホルダー	イギリス	50代	女性
記念品	香港	50代	男性
熊野筆	マカオ	40代	男性
熊野筆	マカオ	19歳以下	不明
倉敷屋の袋	香港	50代	男性
ケーキ	香港	30代	男性
ケーキ	香港	20代	男性
ケーキ(Le Tao)	香港	20代	女性
ケーキ(Le Tao)	香港	30代	男性
ケーキ(レモン)、じゃがポックル	香港	40代	女性
ケーキ(レモン)	台湾	30代	女性
化粧品、運動靴	カンボジア	30代	男性
化粧品、米菓子、饅頭	香港	50代	女性
化粧品	中国	20代	女性
化粧品、お茶	中国	19歳以下	女性
ご当地土産	香港	60歳以上	女性
境港のお土産	香港	30代	女性
酒	香港	40代	女性
酒	香港	40代	男性
酒(日本酒)、うどん	香港	30代	女性
じゃがポックル	香港	60歳以上	男性
しゃもじ	台湾	30代	女性
醤油	台湾	50代	女性
資料館グッズ	インド	30代	男性
資料館グッズ(しおり)	香港	20代	男性
資料館グッズ(しおり)	香港	20代	男性
食べ物	香港	40代	女性
食べ物、飲み物	インド	30代	男性
食べ物	アメリカ	30代	不明
食べ物、レモスコ	香港	40代	女性
チョコレート、特産物	韓国	40代	女性
チョコレート	香港	30代	男性

購入したおみやげ	国籍	年齢	性別
チョコレート	台湾	60歳以上	男性
鉄道模型	香港	20代	男性
電子時計	香港	60歳以上	男性
東急ハンズのもの	香港	30代	男性
陶磁器	香港	20代	女性
時計(ハローキティ)	中国	50代	女性
二重焼きはがき	香港	20代	男性
二十世紀梨、白桃	香港	20代	男性
ぬいぐるみ	ベルギー	40代	男性
箸、こけし、歌舞伎グッズ、ブラシセット、酒	オーストラリア	50代	女性
八天堂	香港	19歳以下	男性
八天堂、果物、服	香港	20代	女性
はちみつ	香港	50代	女性
はちみつ	香港	50代	不明
バナナケーキ、手工芸品、ナッツ、菓子	香港	50代	男性
ハンカチ	中国	19歳以下	男性
髭剃り	中国	40代	女性
広島限定のお土産	香港	40代	女性
服	香港	50代	女性
服	香港	50代	女性
服	香港	60歳以上	女性
葡萄	香港	50代	男性
葡萄、桃製品	香港	40代	男性
文具、書籍、もみじ饅頭、服、化粧品	香港	20代	女性
ポテトチップス	台湾	20代	女性
マグネット、化粧品	中国	20代	女性
マグネット、ハンカチ	中国	40代	女性
松江のお土産	台湾	60歳以上	女性
抹茶、つけ麺	香港	50代	女性
みかん	香港	19歳以下	男性
宮島のお土産	香港	20代	女性
メロン、ポテトチップス	香港	50代	女性
麺、レモスコ	香港	30代	男性
毛布、食べ物	香港	60歳以上	女性
餅	韓国	50代	男性
餅	台湾	50代	男性
もみじ饅頭	中国	20代	女性
もみじ饅頭	香港	20代	男性
もみじ饅頭	香港	20代	男性
もみじ饅頭	香港	20代	男性
もみじ饅頭	香港	19歳以下	女性
もみじ饅頭	香港	20代	女性
もみじ饅頭	中国	30代	女性
もみじ饅頭	中国	20代	男性
もみじ饅頭	中国	20代	女性
もみじ饅頭	中国	20代	女性
もみじ饅頭	中国	20代	男性
もみじ饅頭	中国	20代	男性
もみじ饅頭	中国	30代	男性
もみじ饅頭	香港	30代	男性
もみじ饅頭	香港	20代	女性
もみじ饅頭、葡萄	香港	50代	男性
もみじ饅頭	香港	20代	女性
もみじ饅頭	香港	20代	女性
もみじ饅頭	香港	20代	女性
もみじ饅頭	香港	30代	女性

購入したおみやげ	国籍	年齢	性別
もみじ饅頭、ケーキ(Le Tao)	香港	40代	女性
もみじ饅頭	香港	30代	女性
もみじ饅頭	中国	30代	男性
もみじ饅頭	香港	30代	女性
もみじ饅頭、キットカット	香港	30代	男性
もみじ饅頭	香港	60歳以上	男性
もみじ饅頭	台湾	20代	男性
もみじ饅頭	台湾	20代	男性
もみじ饅頭	台湾	20代	女性
もみじ饅頭	台湾	20代	男性
もみじ饅頭	台湾	40代	男性
もみじ饅頭	台湾	30代	男性
もみじ饅頭	台湾	20代	女性
もみじ饅頭	台湾	40代	男性
もみじ饅頭	オーストラリア	20代	男性
もみじ饅頭(藤い屋)	香港	50代	女性
野球グッズ(カーブ)、ウイスキー(山崎)	オーストラリア	30代	男性
野球グッズ(カーブ)	台湾	30代	男性
レモスコ	韓国	20代	男性
レモン	香港	30代	男性
レモン製品	台湾	40代	女性
レモン製品、白桃	香港	19歳以下	女性
和菓子	香港	30代	男性
和菓子	台湾	50代	女性
飴、餅	香港	60歳以上	男性
草餅	香港	60歳以上	男性
島根県のお菓子、味噌	韓国	30代	女性
東京ばなな、特産品(島根県)	韓国	40代	女性
白い恋人、抹茶チョコレート	中国	20代	男性
白い恋人	中国	30代	女性
白い恋人	台湾	40代	女性
羊羹	韓国	40代	男性
饅頭、チョコレート	台湾	50代	男性
饅頭	香港	40代	女性
饅頭	香港	30代	女性
饅頭	香港	40代	男性
饅頭	マカオ	19歳以下	男性
饅頭	中国	30代	男性
饅頭	香港	20代	男性
饅頭	香港	50代	女性
饅頭	香港	30代	女性
饅頭	韓国	20代	男性
饅頭	香港	20代	男性
饅頭	香港	30代	女性

③特に良かった場所・体験（広島空港）

良かった場所・体験	理由	国籍	年齢	性別
秋芳洞	神秘的できれい	香港	19歳以下	男性
アステールプラザ	アニメーションフェスティバル	アメリカ	60歳以上	男性
出雲	文化的な特色が素晴らしい	台湾	20代	男性
厳島神社		台湾	40代	女性
厳島神社		香港	19歳以下	男性
厳島神社	海がきれい	香港	20代	男性
厳島神社	壮観	香港	20代	男性
厳島神社、宮島	神社の景色が独特	香港	20代	男性
厳島神社	素晴らしい	香港	30代	男性
厳島神社	素晴らしい	香港	30代	女性
厳島神社	特色のある景色	台湾	20代	男性
厳島神社		台湾	60歳以上	女性
岩国	風景がとてもきれい、森林の景色も美しい	香港	40代	男性
石見銀山	洞窟の温度を体感することができた	香港	19歳以下	女性
飲食	おいしい！	韓国	20代	男性
映画	ナイス	ベルギー	40代	男性
大久野島	うさぎがかわいい	香港	40代	女性
大久野島、鳥取砂丘	動物が好き(大久野島)	香港	20代	女性
大久野島	うさぎがかわいい	香港	50代	男性
大久野島	うさぎが大好き	香港	40代	男性
大久野島、小豆島	風景が美麗	香港	19歳以下	女性
大久野島	うさぎ	香港	30代	男性
大久野島	うさぎがとてもかわいい	香港	30代	男性
大久野島		香港	40代	女性
大久野島	たくさんのかわいいうさぎと触れ合うのはなかなかできない体験	台湾	20代	女性
大崎上島	風景がとてもきれい	香港	30代	女性
大三島温泉	茶梅旅館、温泉	中国	30代	男性
岡山、広島	世界遺産(広島)、農場体験ができた(岡山)	香港	40代	女性
岡山	瀬戸大橋を望む景色が美しい	香港	60歳以上	男性
岡山後楽園	日本の特色的な園林、美しい！	中国	20代	女性
岡山後楽園	美しい景色	香港	50代	男性
岡山後楽園	世界で最も素晴らしい庭園のひとつ。 中国地域は大変気に入ったのでまた必ず来る。	オーストラリア	30代	男性
尾道	日本らしい	韓国	40代	男性
尾道	安藤忠雄 尾道市立博物館	香港	30代	男性
尾道	バイクで周遊した	香港	40代	男性
尾道	古寺	香港	20代	女性
尾道	復古	台湾	30代	男性
温泉	心身ともにリラックスできる	香港	20代	男性
温泉		香港	50代	女性
温泉		香港	50代	不明
温泉、神社	文化的であった(神社)	アメリカ	50代	男性
温泉	日本の温泉文化	中国	20代	女性
温泉旅館	とても特別	香港	20代	女性
神楽イベント	文化的である	インド	30代	男性
汽車	交通が便利で安全	香港	20代	女性
鬼太郎邸	遠く離れた郊外の風景は美麗	香港	50代	男性
空気がきれい	空気がよく、過ごし易い	中国	40代	男性

良かった場所・体験	理由	国籍	年齢	性別
倉敷	古い町並みは江戸時代のような特色がある	香港	50代	男性
倉敷	和服体験	香港	40代	女性
倉敷	建築物と景色が美しい	香港	40代	男性
倉敷	歴史的な町並み	中国	19歳以下	女性
景色が美しい		台湾	60歳以上	女性
原爆ドーム	世界平和を望む	中国	40代	女性
原爆ドーム	深刻な印象を受けた	香港	19歳以下	男性
原爆ドーム	心を強く動かされた	香港	30代	男性
原爆ドーム、宮島		香港	40代	女性
原爆ドーム	メジャーな歴史的施設	香港	30代	女性
原爆ドーム	歴史教育意義	香港	30代	男性
原爆ドーム	ガイドツアーが明確でわかりやすい	台湾	30代	男性
交通		台湾	50代	男性
西条	醸酒工場めぐりは新しい体験	香港	40代	女性
西条酒まつり	新しい体験。賑やかで趣がある。	香港	30代	男性
三段峡	とても美しい	香港	20代	男性
しまなみ海道	尾道から今治までの自転車ロードはよく整備されており、わかりやすい	香港	30代	女性
しまなみサイクリング	通行人が手助けをしてくれた	香港	30代	男性
島根、広島、 純樸(シンプル)	街が清潔でよく整っている	台湾	50代	男性
宍道湖	夕日が特別に美しかった	台湾	60歳以上	男性
清潔	特別に清潔	香港	不明	不明
清潔		香港	50代	女性
清潔、礼儀正しい		香港	50代	女性
食べ物、買い物	みんなはやさしいのです	中国	20代	女性
玉造温泉	一泊二日、二食付	香港	20代	男性
中国地域	温泉、風景	香港	30代	女性
店員		中国	40代	男性
どこも悠然としていて静かだった		台湾	20代	男性
登山		香港	20代	女性
鳥取	砂丘や浦富海岸がとてもきれい	香港	20代	男性
鳥取	リラックスできた	インドネシア	30代	女性
鳥取	自然	香港	50代	男性
鳥取砂丘		香港	40代	男性
鳥取砂丘	壮大	香港	50代	男性
日本の人々	台風の為宮島には渡れなかったが、広島バスはビジターにはすばらしいサービス	香港	20代	男性
広島	歴史的にも文化的にも価値がある	中国	19歳以下	女性
広島、岡山	環境がよく、空気が新鮮	中国	19歳以下	男性
広島、厳島神社	大自然に触れた、温泉	マカオ	30代	女性
広島	買い物が安い、果物が新鮮	香港	20代	男性
広島	食事が一番美味しかった	香港	20代	女性
広島	厳島神社は特色がある世界遺産	香港	60歳以上	男性
広島	風景が美しい	香港	50代	女性
広島、電車	昔ながらの	香港	30代	男性
広島、岡山	静か、清潔	香港	60歳以上	女性
広島	とても清潔	香港	50代	女性
広島	人々はとてもフレンドリーで手助けをしてくれる。伝統的な建物は大変美しい。	香港	20代	女性

良かった場所・体験	理由	国籍	年齢	性別
広島	歴史文化が豊富	台湾	40代	男性
広島		イギリス	30代	男性
広島城、平和記念公園	広島の歴史(過去・現在)を知ることができた	韓国	40代	女性
広島城		香港	50代	男性
風景	綺麗だった	香港	40代	女性
平和記念公園	日本の歴史を理解した	韓国	40代	女性
平和記念公園	歴史を理解した	マカオ	19歳以下	男性
平和記念公園		香港	50代	男性
平和記念公園	平和推進	オーストラリア	60歳以上	女性
平和記念公園	歴史	香港	30代	男性
平和記念公園		台湾	30代	男性
平和記念資料館	平和の重要性を再確認した	インド	30代	男性
平和記念資料館		台湾	20代	女性
平和記念資料館	歴史を再認識した	香港	20代	男性
平和記念資料館	もっと歴史を知った	香港	40代	女性
平和記念資料館	広島市の歴史をより深く理解できた	香港	20代	女性
平和記念資料館	戦争は恐ろしいということを歴史から学んだ	香港	30代	男性
平和記念資料館	興味深い展示、心を打たれた	イギリス	50代	女性
平和記念資料館	原爆の経緯について生き生きと感じられ、設計がすごく先人は深いと思った	中国	20代	女性
平和記念資料館	歴史の真相がわかる	香港	50代	男性
平和記念資料館		香港	20代	男性
平和記念資料館	感動した。資料が詳しかった	香港	30代	女性
平和記念資料館	力強い体験	イスラエル	20代	男性
平和記念資料館、弥山	大変興味をそそられた(資料館)	イギリス	20代	男性
平和記念資料館	参考になった	オーストラリア	20代	男性
本通り、神社(広島)	風景が美しい	中国	19歳以下	女性
松江城	河道辺りがとても綺麗	台湾	30代	女性
宮島		中国	20代	女性
宮島		中国	40代	女性
宮島	風景がとてもよい	韓国	20代	男性
宮島	見るものがたくさんある	イギリス	40代	男性
宮島		台湾	30代	女性
宮島	歴史と史跡	台湾	50代	女性
宮島	一流の風景	香港	19歳以下	男性
宮島	海上の鳥居	香港	40代	女性
宮島		香港	50代	女性
宮島	景色	香港	40代	男性
宮島	建築物が壮観、特色がある	香港	30代	男性
宮島	特色がある	香港	19歳以下	女性
宮島	景色が美しい、牡蠣が安い	香港	50代	女性
宮島	特色がある。歴史を感じる。	香港	30代	女性
宮島	伝統的	香港	20代	男性
宮島	大鳥居	香港	50代	男性
宮島	美しい観光スポット	オーストラリア	50代	女性
宮島	壮観	中国	30代	女性
宮島	海上鳥居、潮の満ち引きを体験した	中国	30代	女性
宮島	世界遺産	中国	30代	男性
宮島、マツダミュージアム	美しい(宮島)、歴史がある(マツダミュージアム)	中国	20代	男性

良かった場所・体験	理由	国籍	年齢	性別
宮島	すごく綺麗なところですよ	中国	20代	男性
宮島		中国	30代	男性
宮島	台風のため、行けなかった	香港	30代	男性
宮島	景色がステキ、カキもうまい！	香港	20代	男性
宮島	大鳥居をずっと見たかったんです。	香港	20代	女性
宮島	世界文化遺産、ここでだけ見ることができる	香港	20代	女性
宮島	鳥居	香港	30代	男性
宮島	美麗	香港	50代	男性
宮島	美景	香港	20代	女性
宮島	風景が美しい、宿もきれいで、鹿はかわいい、島民は熱心	香港	20代	女性
宮島	古い建築	香港	40代	男性
宮島	歴史と文化を感じた	香港	30代	男性
宮島	歴史と自然の融合	アメリカ	30代	不明
宮島	自然	アルゼンチン	30代	男性
宮島	格好良かった	韓国	20代	男性
宮島	鹿が公園で歩き回るのが不思議だったこと。みんな親切でよかった	韓国	30代	女性
宮島	風景がとてもよい、交通が便利	中国	30代	男性
宮島	水中に建つ、このように美しい神社は観たことがない	香港	20代	女性
宮島	美しい	香港	20代	女性
宮島	とても美しい	香港	30代	女性
宮島	自然の景色は美しい	香港	20代	男性
宮島	特別な潮	香港	50代	女性
宮島	風景が美しい	香港	40代	男性
宮島	鳥居のすぐそばまで行ってみることができる	香港	40代	女性
宮島	非常に美しい	香港	50代	女性
宮島	海景が美麗	香港	60歳以上	女性
宮島	綺麗です	香港	20代	男性
宮島		香港	40代	女性
宮島、倉敷、大久野島	観光客が少ない	香港	20代	男性
宮島、瀬戸内海	自然風景が美麗	香港	30代	男性
宮島	風景が良い	台湾	30代	男性
宮島	風景が優美	台湾	50代	男性
宮島	海中鳥居	台湾	50代	女性
宮島	蘭陵王の像があった	台湾	60歳以上	男性
宮島	頂上からの眺めは最高	イギリス	20代	男性
宮島		中国	50代	女性
宮島		フランス	60歳以上	男性
宮島(乗船)、倉敷	近距離から建物をみることができる	香港	20代	女性
宮島大鳥居	壮大、風景が美麗	香港	19歳以下	女性
宮島大鳥居	素敵な遺産	香港	50代	女性
宮島大鳥居	自然景観(潮の満ち引き)	香港	30代	男性
桃狩り、温泉	リラックスできた	香港	20代	男性
山口	洞穴	香港	30代	女性
弥山、錦帯橋	美しい景色	香港	50代	女性
米子	風景観、素朴な風土	香港	50代	女性
路面電車	便利でおもしろい	台湾	40代	女性
桃太郎のからくり博物館、平和記念資料館	親切	香港	40代	女性
風景		香港	50代	女性

④不満な点、良くなかった場所・体験（広島空港）

悪かった場所・体験	理由	国籍	年齢	性別
鳥取の梨販売店	店の人に二十世紀梨かどうかを確認してから買ったのに、後から違う品種だとわかった。	香港	20代	男性
津和野	人の流れが少なく、観光名所も少ない	香港	40代	女性
岡山	レンタルバイクを借りるときに問題があり、借りられなかった。面倒だったし、がっかりした	香港	20代	女性
倉敷美観地区	渋滞	香港	40代	男性
倉敷美観地区	日没後はとても静かすぎて、少し危険を感じた	香港	30代	女性
広島市	天気が熱すぎる。	台湾	40代	女性
広島市	レンタサイクルにベビーシートがない	香港	30代	男性
広島清酒バー	予約が困難	香港	30代	女性
縮景園	道幅が狭い。普通すぎる。	香港	40代	男性
日本国内の他の都市と比べると、広島の交通はちょっと不便だと思う。広島市内は温泉がないけど、あったらよかったね！		香港	20代	男性
大和ミュージアム	英語の説明書がない	香港	20代	男性
呉大和ミュージアム	ガイドの機械は使いづらい	台湾	30代	男性
大久野島	うさぎ島で健康状態があまり良くないうさぎが何匹かいたのでとても心配	香港	20代	女性
大久野島	船の便数が少なく不便	香港	20代	男性
大久野島	船の便数が少ない	台湾	30代	女性
尾道	静か、商店の閉店時間が早い	香港	19歳以下	女性
尾道	少々退屈	香港	50代	女性
尾道	交通が不便、千山寺の営業時間が短い	香港	20代	男性
福山城	城内の説明文が日本語のみだった	香港	50代	男性
宮島	もし小鹿に餌をあげられればなお良かった	中国	20代	女性
厳島神社		香港	20代	男性
宮島水族館	入場料が高い。遠い。館内はさほど広くない。	香港	30代	女性
宮島	台風で島へ渡れなかった	中国	30代	男性
宮島	人が多すぎる	香港	50代	男性
宮島	台風でフェリーが運休になりました	香港	20代	女性
台風	台風で宮島へ渡るフェリーが運休になった	香港	20代	女性
宮島	台風でフェリーがとまった	香港	20代	女性
宮島	人数制限	台湾	50代	男性
今治	駅の近くに観光スポットがない	香港	20代	女性
暑い	暑すぎる	アメリカ	60歳以上	男性
暑すぎる		香港	30代	男性
天気	暑すぎる	台湾	30代	女性
居酒屋	南アフリカ出身のため、入店を断られた	アメリカ	30代	女性
ぎんれんカードを使える店が少ない、suicaが使えない		中国	20代	女性
レストラン	店員は英語がわからず、意思疎通ができない	香港	50代	男性
レストランのトイレ		イギリス	50代	女性
食堂	室内喫煙	韓国	40代	女性
夜に開いている飲食店が少ない		中国	30代	男性
和食を提供する店が思っていたより少ない		香港	40代	女性
空港	チェックインに時間がかかり過ぎる	香港	30代	男性
空港	指示がはっきりしない	香港	20代	女性
空港で海外配送サービスがない		香港	40代	女性
乗り物の案内表示		香港	20代	男性

悪かった場所・体験	理由	国籍	年齢	性別
広電	suica が使えない。交通が不便。韓国のようにカード 1 枚で電車・バス・タクシーに乗れたらよい	韓国	40 代	男性
地下鉄や駅は階段ばかりでエスカレーターが少ない		香港	50 代	男性
電車	待ち時間が長い	香港	20 代	男性
コミュニケーション	みな英語を喋れない	カンボジア	30 代	男性
タクシー	英語が全く通じない	香港	20 代	女性
どこでも	言葉が通じない	香港	30 代	男性
標識	外国人観光客のために標識などはより多言語化されるべき	香港	20 代	男性
看板などの案内	中国語が少ない	中国	19 歳以下	男性
言葉が通じない		香港	50 代	女性
言葉が通じない	英語がわかる人が少ない	香港	40 代	女性
一晩泊まった民宿	値段が高い、エレベーターがない、他の宿は予約できなかった	香港(マカオ)	30 代	女性
Wi-fi が空港しか利用できない		香港	40 代	男性
ホテル	Wi-fi がつながらない	台湾	20 代	男性
しほり(映画)	悲しい結末	ベルギー	40 代	男性
危険		香港	30 代	女性
山道が多く、歩くのが危ない		香港	30 代	女性
施設の休館日や営業時間がネットではわからない。		香港	50 代	女性
動物園	触れる動物が少ない	香港	19 歳以下	女性
道にゴミ箱が多くなく、探すのが難しかった		韓国	30 代	女性

4) 平和記念資料館

調査時期	調査日程(サンプル数)			合計サンプル数
	夏期	7月19日(217)	7月20日(208)	
秋期	10月13日(252)	10月14日(259)		

(1) 回答者属性

図 145 国籍 (資料館)



図 146 性別 (資料館)



図 147 年齢 (資料館)

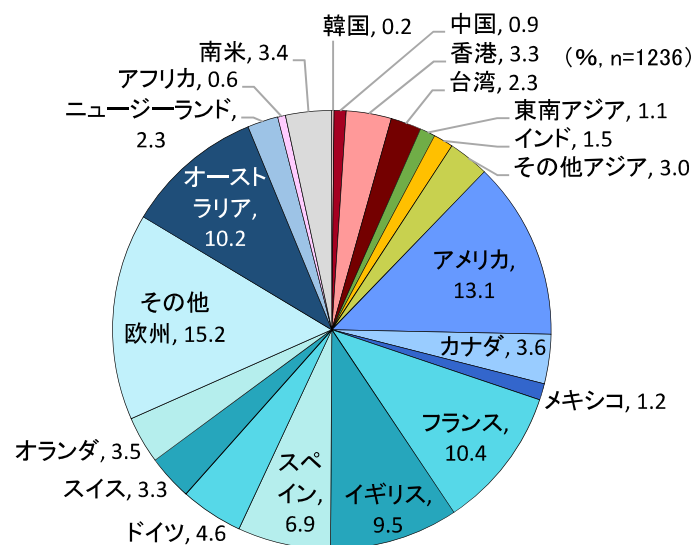

図 148 訪日経験（資料館）

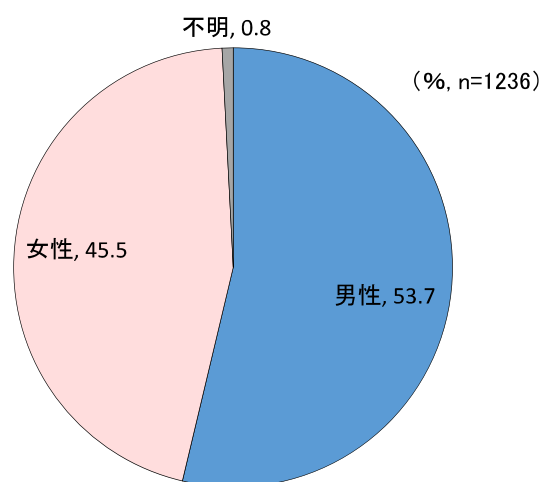

図 149 中国地域への来訪経験（資料館）

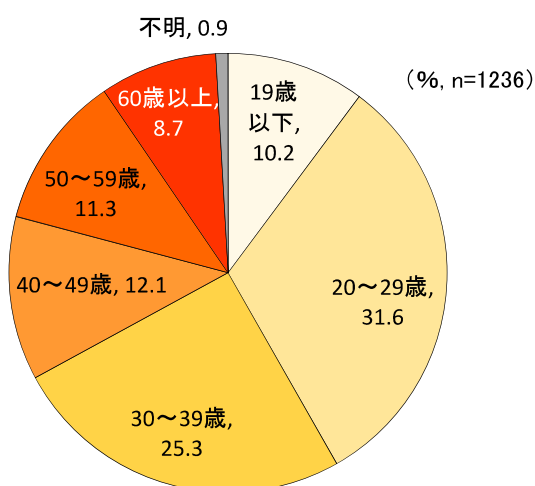

(2) 旅行目的・動機

図 150 訪日目的（資料館）

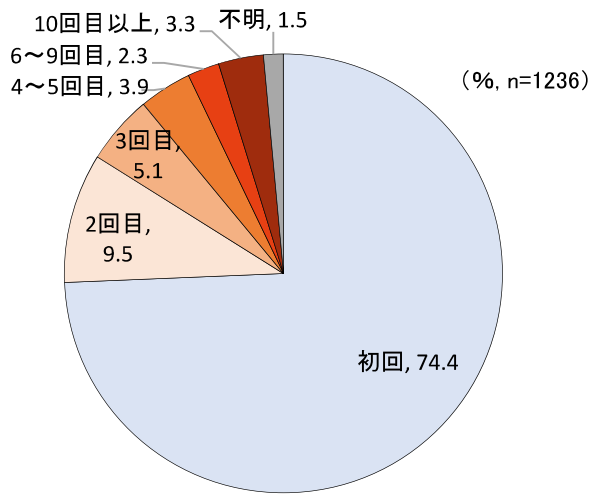
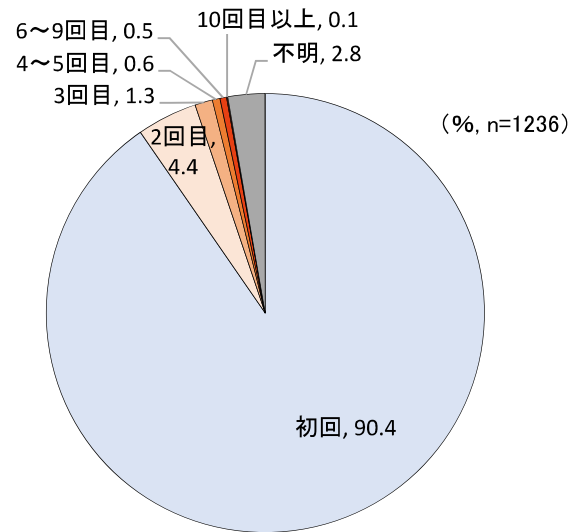

図 151 中国地域を訪れる動機（資料館）



(3) 旅行形態・予約手法

図 152 旅行形態 (資料館)

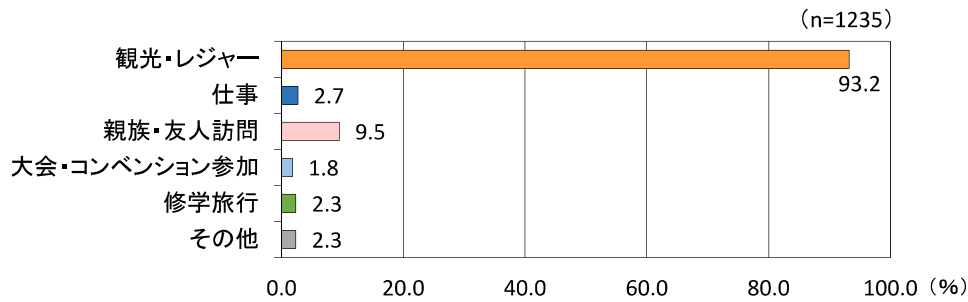
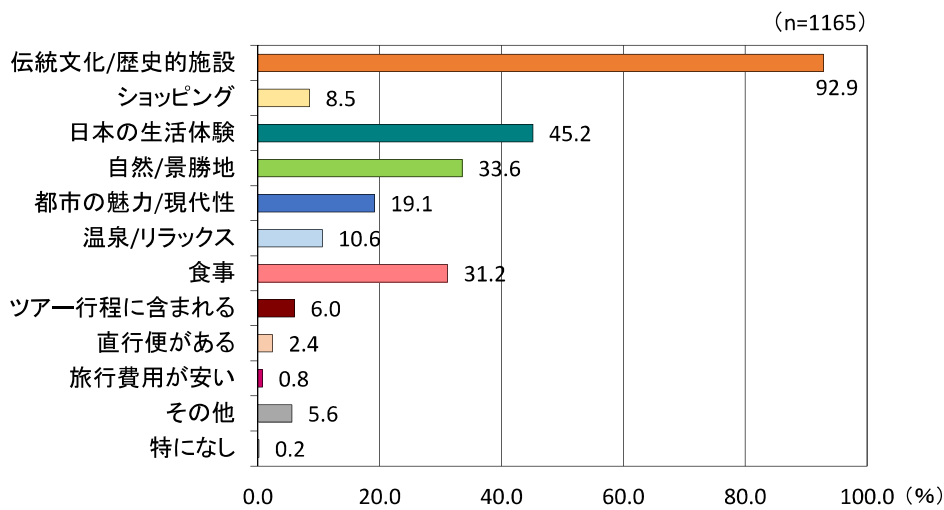

図 153 宿泊先決定時期 (資料館)



図 154 宿泊予約方法 (資料館)

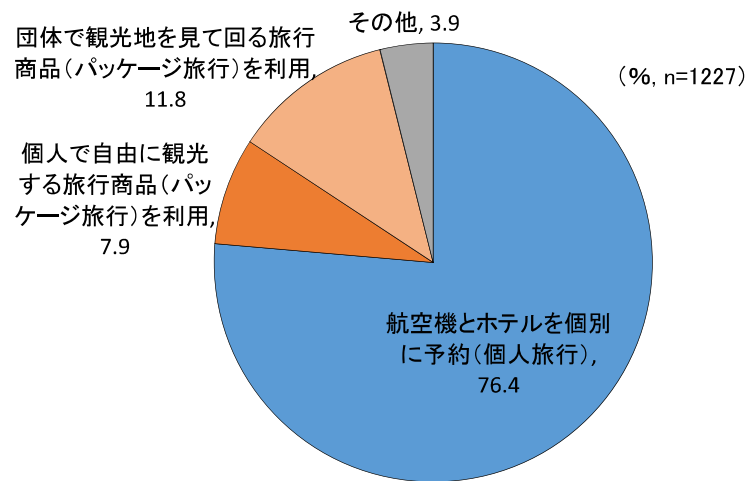

図 155 旅程自由度（資料館）

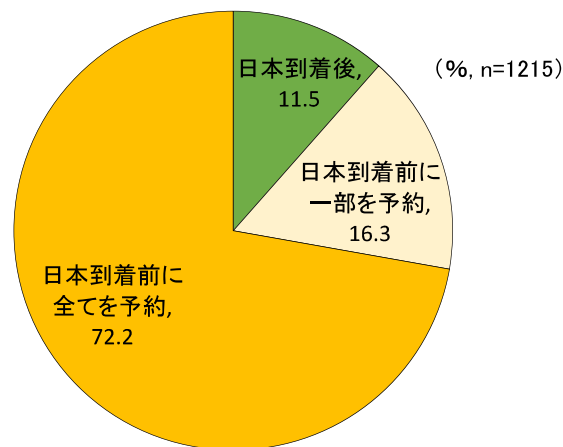

(4) 旅程・宿泊数

図 156 宿泊数（資料館）

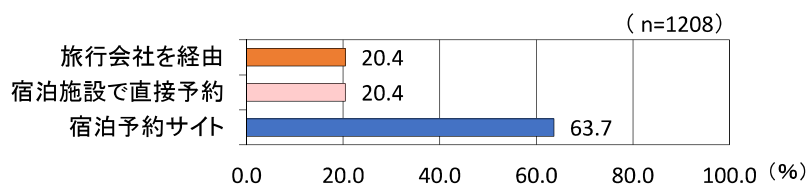
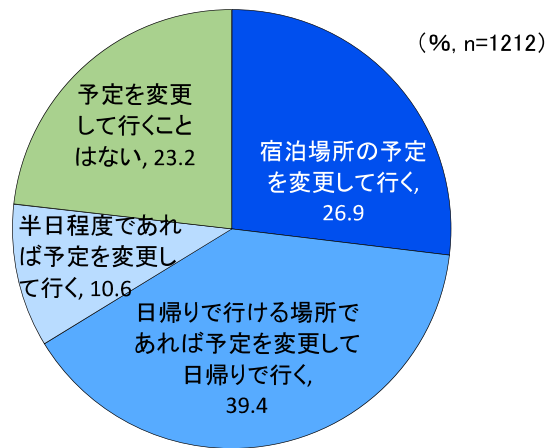
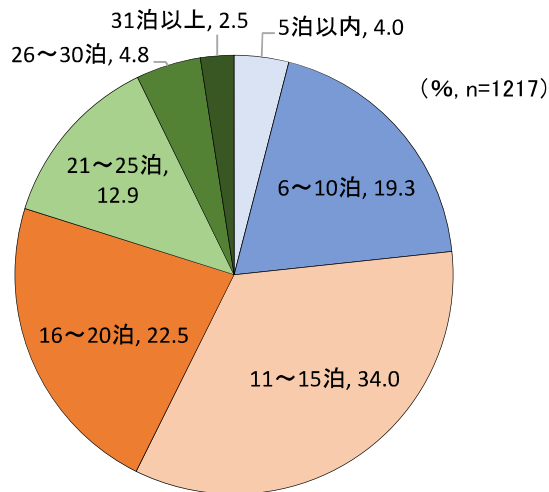

平均宿泊数	15.1泊
-------	-------

※宿泊が31泊以上の観光客を除く

図 157 施設タイプ別宿泊者数の割合 及び 延べ宿泊数の割合（資料館）

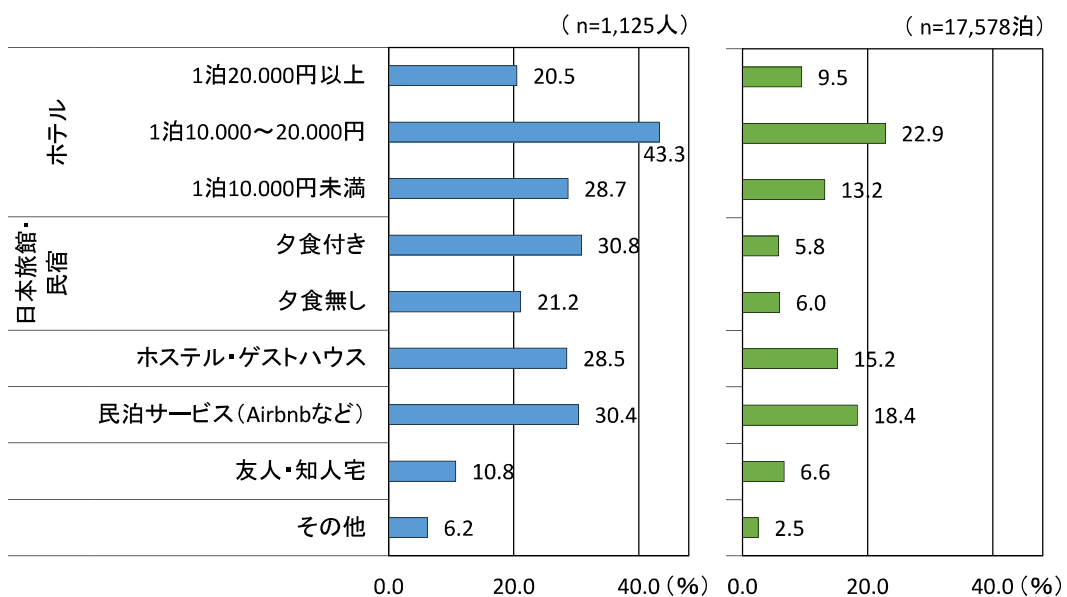

平和記念資料館
有効回答数
1187 サンプル

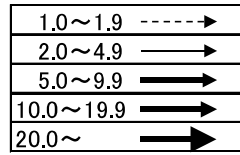

※サンプル数が100以下の (単位: %) 場合は5%以上を表示

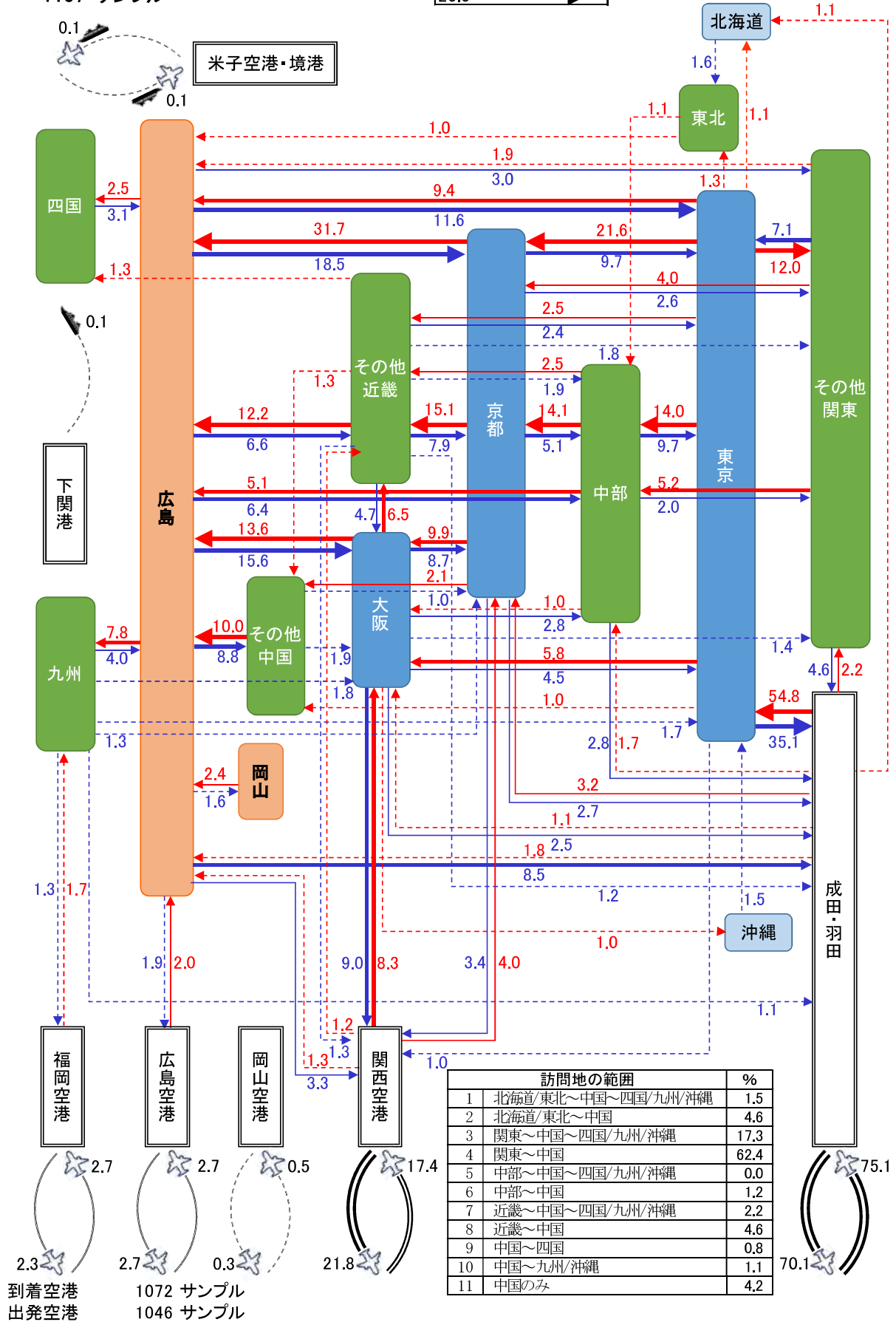

訪問地の範囲		%
1	北海道/東北~中国~四国/九州/沖縄	1.5
2	北海道/東北~中国	4.6
3	関東~中国~四国/九州/沖縄	17.3
4	関東~中国	62.4
5	中部~中国~四国/九州/沖縄	0.0
6	中部~中国	1.2
7	近畿~中国~四国/九州/沖縄	2.2
8	近畿~中国	4.6
9	中国~四国	0.8
10	中国~九州/沖縄	1.1
11	中国のみ	4.2

平和記念資料館

行程に記入のあった
1135人の場所別平均宿泊数
合計 14.3泊

中国地域の泊数の内訳

鳥取県	0.0
島根県	0.0
岡山	0.1
その他の岡山県	0.0
広島	1.3
その他の広島県	0.2
山口県	0.0



図 158 到着空港・港湾（資料館）



図 159 出発空港・港湾（資料館）

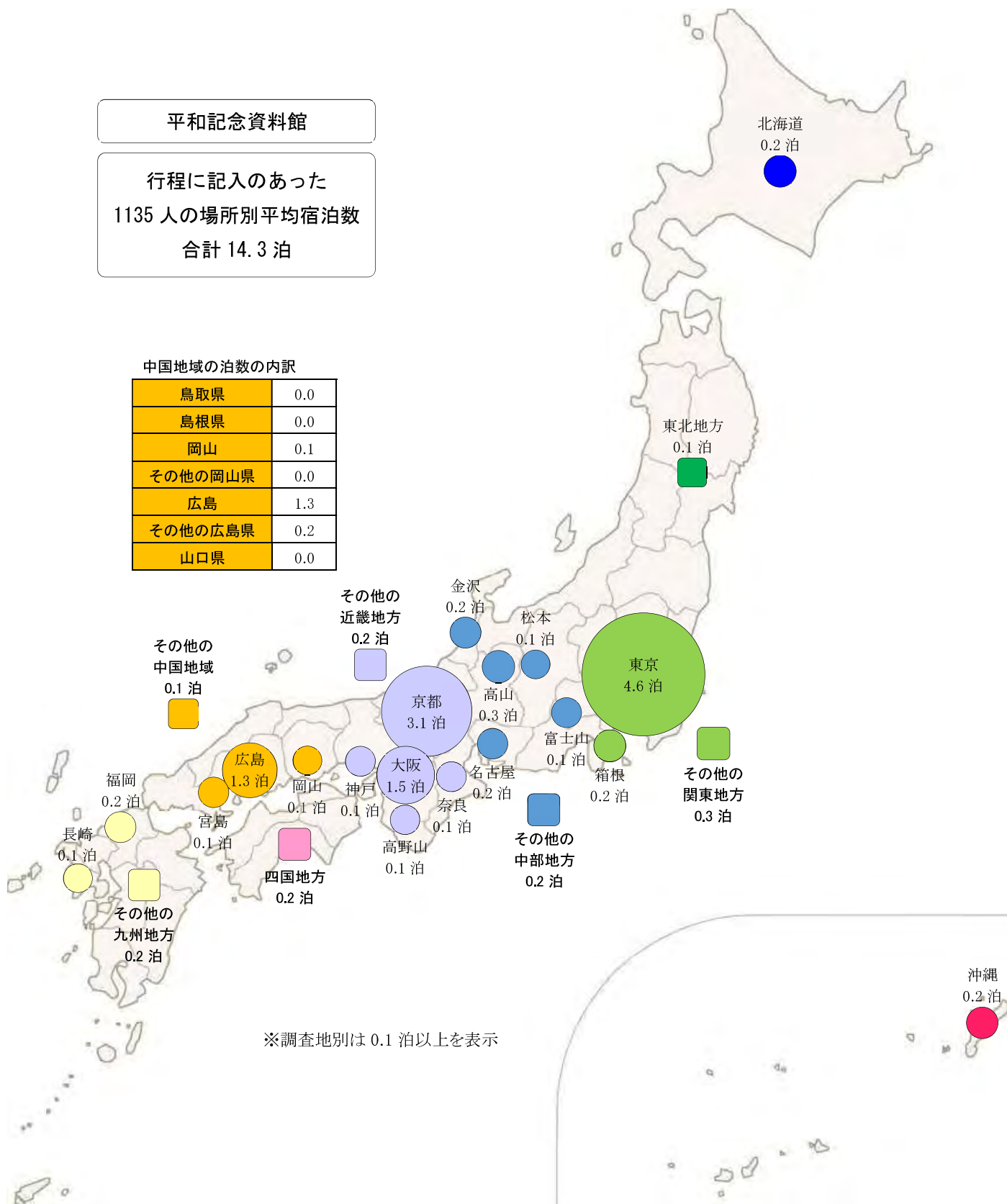

(5) 交通手段

図 160 利用した交通機関（資料館）

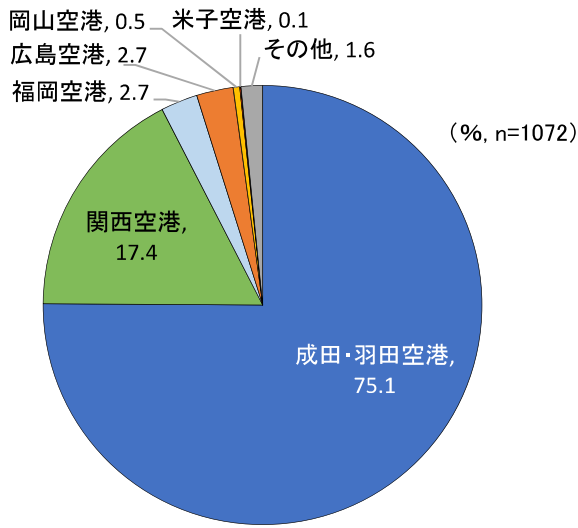
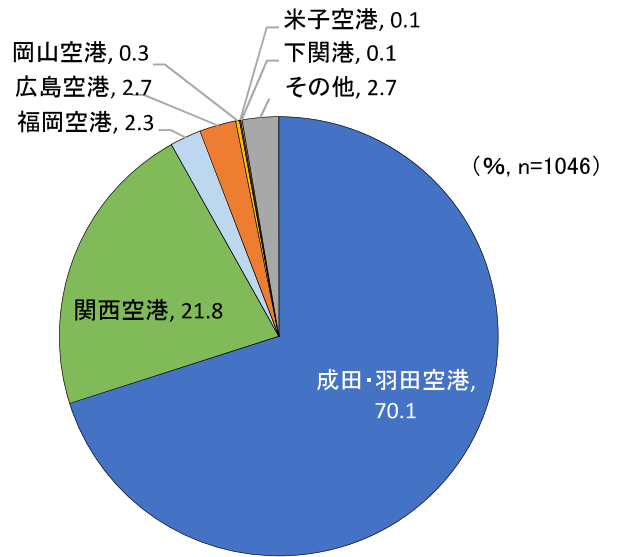

図 161 利用した交通パス（資料館）



(6) 情報入手経路

図 162 情報入手経路（資料館）

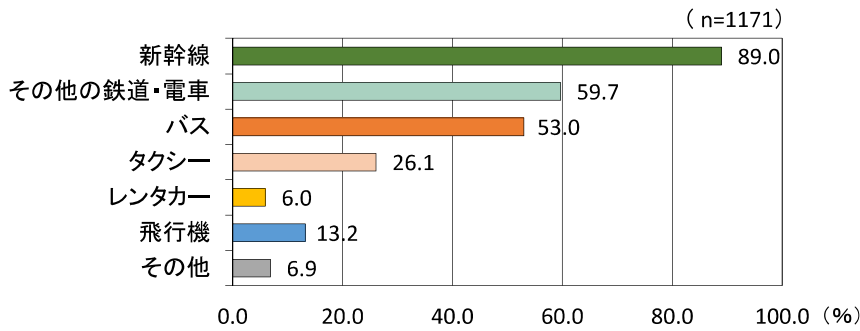
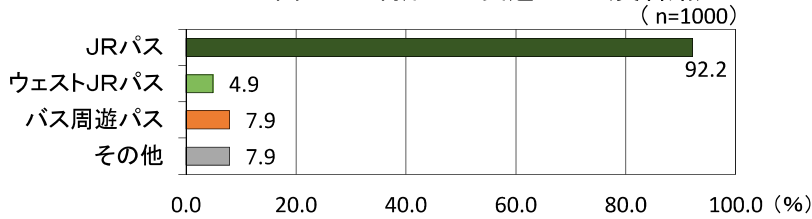
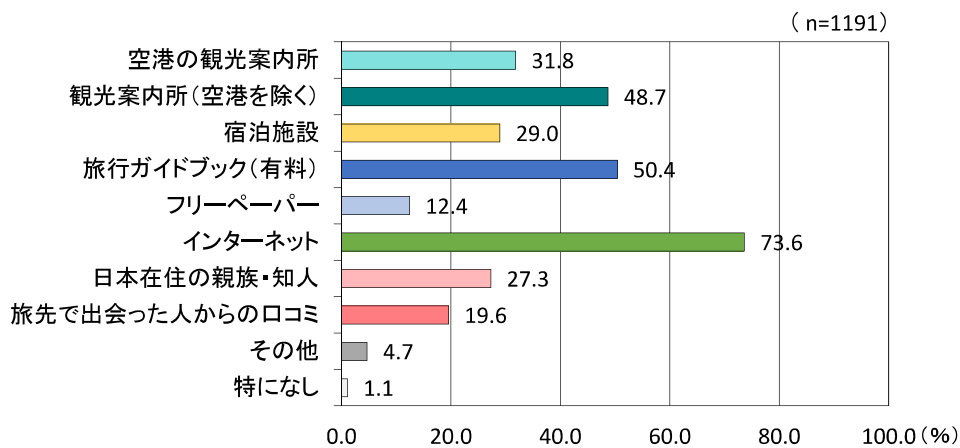

(7) 旅行の評価 (中国地域各地)

図 163 中国地域内の周遊状況 (資料館)



図 164 中国地域各地の評価 (資料館)



(8) 自由記述 (中国地域について)

①美味しかった料理 (資料館)

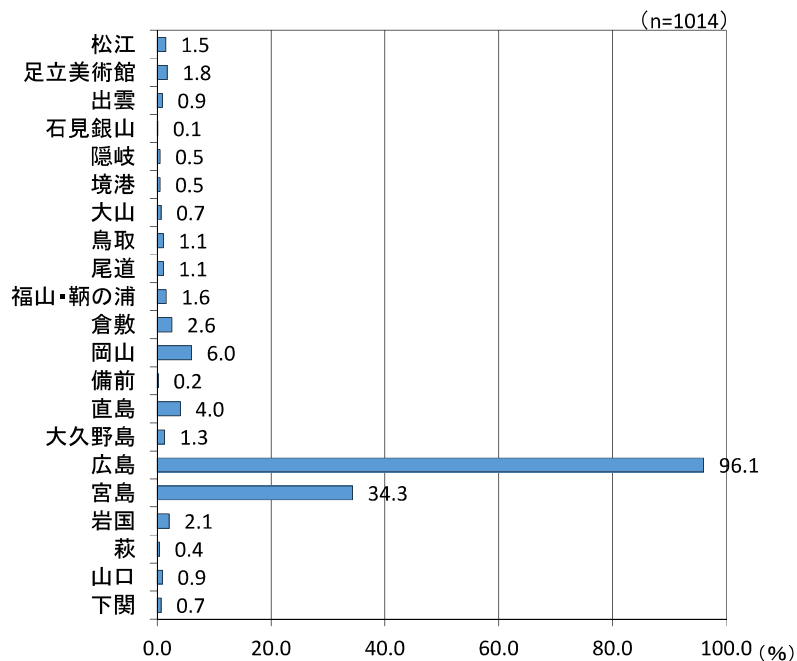
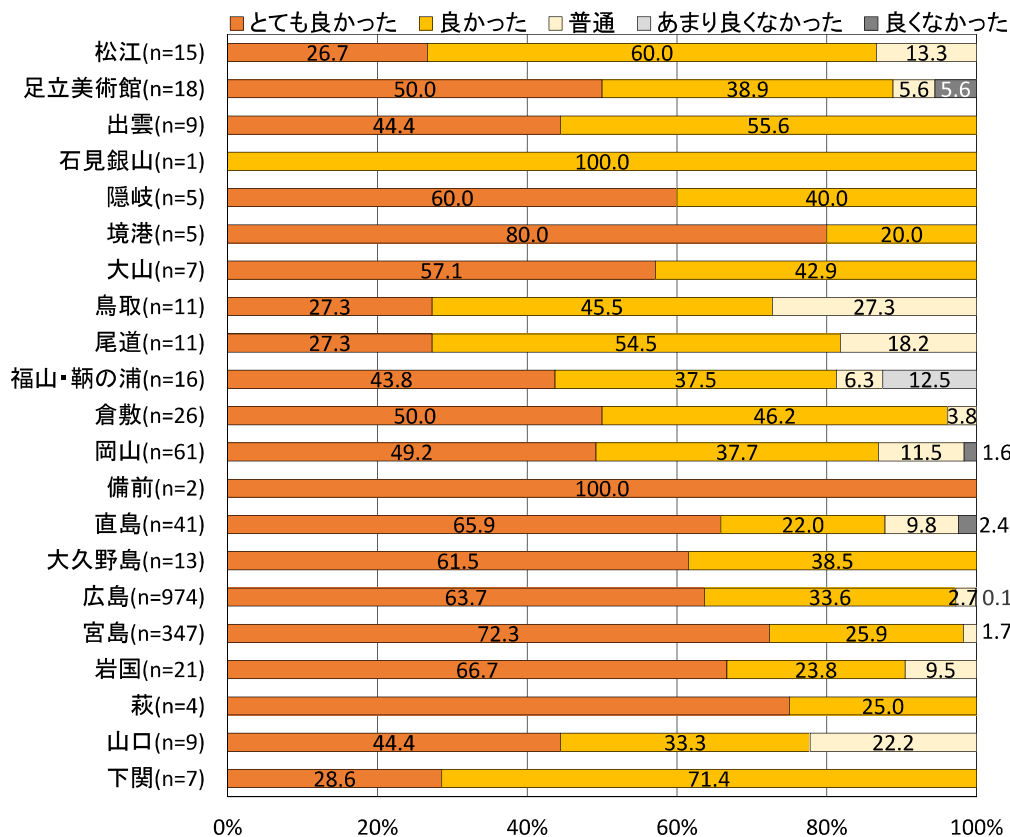
	料理名	回答者数
上位5位	お好み焼き	230
	お好み焼き(八誠)	1
	お好み焼き(ベーガン)	1
	寿司	71
	寿司(回転すし)	1
	寿司(巻き寿司)	1
	牡蠣	31
	牡蠣(生)	2
	牡蠣(フライ)	1
	牡蠣フライ	1
	ラーメン	60
	ラーメン(尾道ラーメン)	2
	刺身	19
	肉料理	しゃぶしゃぶ
焼き鳥		7
とんかつ		5
すき焼き		4
焼肉		4
ステーキ		2
肉まん		2
すき焼き(うどんすき)		1
照り焼き		1
とんかつ(岡山)		1
肉のグリル		1
豚串		1
豚肉		1
和牛(神戸牛)		1
魚料理	うなぎ	5
	魚	5
	シーフード	5
	あなご	2
	あなご(うえの)	2
	うなぎ(うな井)	2
	あなご(あなご飯)	1
	貝	1
	ふぐ	1
	ふぐ(寿司)	1
	カツカレー	10
ご飯もの	おにぎり	7
	カツ丼	2
	カツカレー	1
	牛丼(すき屋)	1
	とんかつ(カツ丼)	1
	ビーフカレー	1

	料理名	回答者数	
麺類	うどん	22	
	そば	12	
	麺	10	
	たまご麺	2	
	つけ麺	2	
	冷やし中華	2	
	うどん(焼きうどん)	1	
	カップラーメン	1	
	カレーうどん	1	
	麺(そうめん)	1	
	冷麺	1	
	野菜	野菜	3
		枝豆	1
		ベジタリアン	1
その他の和食	天ぷら	21	
	日本料理	14	
	たこ焼き	9	
	弁当	5	
	鉄板焼き	4	
	味噌汁	3	
	地元の料理	2	
	日本料理(ベジタリアン)	2	
	日本料理(旅館)	2	
	天ぷら(えび天)	2	
	天ぷら(野菜天)	2	
	懐石料理	1	
	鴨鍋	1	
	コロッケ	1	
	地元の料理(岡山)	1	
	定食(野菜と牛肉)	1	
	伝統的な料理	1	
	豆腐	1	
	日本食	1	
	日本料理(BBQ)	1	
	日本料理(鉄板で調理された麺)	1	
日本料理(夕食)	1		
日本料理(旅館の夕食)	1		
日本料理(和洋が融合したもの)	1		
味噌	1		
宮島料理	1		
定食	1		
天ぷら(天丼)	1		

	料理名	回答者数
洋食・多国籍料理	餃子	10
	インド料理	4
	イタリア料理	2
	洋食	2
	サブウェイ	1
	タイ料理	1
	チャーハン	1
	バーガー	1
	フランス料理	1
	酒	2
飲料	日本茶	2
	カフェラテ	1
	ハイボール	1
菓子・デザート	パンケーキ	10
	もみじ饅頭	7
	アイスクリーム(さつまいも)	1
	アイスクリーム(抹茶)	1
	牡蠣(パイ)	1
	かき氷	1
	ケーキ	1
	どら焼き	1
	ビーガンケーキ	1
	抹茶クッキー	1
りんごのシャーベット	1	
その他	全部	9
	朝食	5
	パン	4
	コンビニ	3
	スープ	3
	ディナー	3
	Airbnb で提供された食事	2
	ビュッフェ(ホテル)	2
	朝食(日本式)	2
	オムレツ	1
	家庭料理	1
	グリル	1
	自然食	1
	ジャムトースト	1
	スーパー(フジ)のランチ	1
	パン(メロンパン)	1
広島県の鉄道を眺めながら食事ができるレストラン	1	
ランチ	1	
旅館のビュッフェ	1	
朝食(ホテル)	1	

②購入したおみやげ（資料館）

購入した土産		回答者数
菓子	菓子	7
	もみじ饅頭	7
	飴	4
	ケーキ	3
	キットカット	2
	クッキー	2
	草餅	1
	チョコレート	1
	博多少女	1
	抹茶チョコレート	1
	饅頭	1
	宮島のお菓子	1
	門司港チョコレート	1
	桐葉菓	1
	和菓子	1
	せんべい	1
食品	食べ物	11
	果物	1
	海軍カレー(大和ミュージアム)	1
	素麺	1
	食べ物(点心)	1
	漬物	1
	マーマレード	1
	マーマレード(萩)	1
飲料	酒	5
	酒(瀬祭)	3
	抹茶	2
	緑茶	2
	お茶	1
	コーヒー	1
	ウイスキー	1
	酒(保命酒)	1
衣類他	Tシャツ	11
	服	9
	着物	5
	帽子	3
	シャツ	2
	手ぬぐい	2
	ハンドタオル	2
	靴	2
	服(ユニクロ)	1
	Tシャツ(カーブ)	1
	Tシャツ(宮島)	1
	浴衣	1
	足袋	1
	ボタン	1
	タオル	1
	スカーフ	1
サンダル	1	

購入した土産		回答者数
文具	はがき	13
	折り鶴	5
	折り紙	4
	文具	2
	カード	2
	ペン	1
	文具(和紙テープ)	1
	切手	1
	箸	18
	扇子	16
手工芸品	陶磁器	7
	しゃもじ	6
	人形	6
	こけし	5
	手工芸品	3
	書道	1
	漆器	1
	手工芸品(芸者)	1
	手工芸品(和風)	1
	数珠	1
	日本人形	1
	絵画	1
	絵画(芸者)	1
	美術品	1
仏の絵	1	
スポーツ用品	野球グッズ(カーブ)	3
	野球帽(カーブ)	3
	野球グッズ	2
	野球ボール	1
	スプーン	5
キッチン用品	カップ	2
	ティーカップ	2
	ボウル	2
	キッチンタオル	1
	コップ	1
	酒グラス	1
	皿	1
	ティーセット	1
	ティーポット	1
	包丁	1
	ボウル(木製)	1
	マグ(スターボックス)	1
	コーヒーマグ	1
コーヒーマグ(広島のもの)	1	
社寺	お守り	10
	厳島神社グッズ	2
	御朱印	2
本・CD	書籍	7
	しおり	2
	書籍(直島)	1
	CD(洋楽)	1

購入した土産		回答者数	
おもちゃ・アニメ	ポケモングッズ	3	
	ハローキティ	3	
	フィギュア	2	
	おもちゃ	1	
	おもちゃ(LaQ)	1	
	ぬいぐるみ(鹿)	1	
	ポーカーカード	1	
	フィギュア(動物)	1	
	宮島の鹿グッズ	1	
	漫画	1	
	ワンピースのルフィの飾り	1	
雑貨	マグネット	25	
	キーホルダー	13	
	ピンバッジ	2	
	キーホルダー(大鳥居)	1	
	ストラップ	1	
	ストラップ(宮島の鹿)	1	
	マグネット(宮島)	1	
	資料館グッズ	1	
	置き物(像)	1	
	まねき猫	1	
	イヤリング	3	
	イヤリング(鶴)	2	
	化粧品	2	
	ヘッドバンド	2	
薬・化粧品・アクセサリ	アロマグッズ	1	
	髪飾り	1	
	髪留め	1	
	化粧品(資生堂)	1	
	ジュエリーボックス	1	
	マスク	1	
	鞆・財布	鞆	2
		傘	2
		鞆(広島のもの)	1
		財布(小銭入れ)	1
		財布(和風の小銭入れ)	1
ノートパソコンケース		1	
その他雑貨	刀	4	
	ベル	2	
	宮島のお土産	1	
	時計	1	
	のれん	1	
	旗	1	
	楽器	1	
小物	1		
雑貨	1		
ダイソー商品	1		
デコレーション	1		
猫	1		

③特に良かった場所・体験（資料館）

良かった場所・体験		回答者数
鳥取県	大山	2
	鳥取	1
	境港	1
島根県	出雲大社	2
	松江	1
	足立付近の小さな町	1
岡山県	岡山後楽園	2
	倉敷	1
	岡山	1
平和記念公園	岡山城	1
	備前	1
	平和記念資料館	287
	平和記念公園	95
	原爆ドーム	32
	原爆の子の像	5
	国立広島原爆死没者追悼平和祈念館	3
	記念モニュメント	2
	佐々木禎子さんの千羽鶴	2
	爆心地	1
	原爆ドームから見た夕日	1
	資料館の英語表記が良かった	1
本川小学校	1	
宮島	宮島	119
	厳島神社	12
	宮島大鳥居	9
	弥山	8
	宮島管絃祭	6
	大聖院	4
	宮島の夕日	3
	宮島(散策)	2
	五重塔	1
	もみじ谷公園	1
	宮島(寺)	1
	宮島(鎮火祭)	1
	宮島(夜の宮島)	1
	宮島の鹿	1
	宮島ハイキング	1
広島県	広島	51
	大久野島	3
	広島城	3
	カープ野球観戦	3
	三滝(寺)	3
	尾道	2
	マツダミュージアム	1
	路面電車	1
	三段峡	1
	本通り	1
	大和ミュージアム	1
	安佐町	1
	尾道の橋を自転車で渡った	1
	縮景園	1
	中工場	1

良かった場所・体験		回答者数
広島県	バックパッカーズ宮島	1
	広島を夜に散策	1
	フレンドシップセンター	1
	野球観戦	1
山口県	ユニタール	1
	岩国	2
	下関	1
	錦帯橋	1
瀬戸内	長門	1
	萩のビーチ	1
	直島	13
	豊島	1
	豊島美術館	1
	エンジェルロード	1
	男木島	1
	男木島(民宿)	1
	地中美術館	1
	直島(地中美術館)	1
直島(ベネッセハウス)	1	
観光・宿泊	直島温泉	1
	温泉	4
	日本庭園	2
	海水浴	1
	侍	1
	散策	1
	自転車ツアー	1
	植物公園	1
	相撲観戦	1
	ダイビング	1
ホステル	1	
社寺・建築	城	2
	神社仏閣	1
	寺	1
	建築物	1
交通	歴史的建築物	1
	交通	3
	新幹線	2
食事・買物	エバンゲリオン新幹線	1
	食べ物	3
	居酒屋で野球中継を見たこと	1
人・自然・文化・その他	地元のバーで酒を飲む	1
	日本の人々	7
	自然	3
	文化体験	2
	中国地域	1
	国も人々もすばらしい	1
	親切な人々	1
	伝統文化	1
	日本	1
	文化、近代的な街並み	1
街がとてもクリーンできれい	1	
街の眺め	1	

④不満な点、良くなかった場所・体験（資料館）

悪かった場所・体験	理由	国籍	年齢	性別
岡山のバー	ソフトドリンクしか飲んでいないのに席代で300円支払った	オーストラリア	50代	女性
広島市	牡蠣を食べられる店が少ない	香港	19歳以下	女性
広島市	広島は悲しい	フランス	50代	男性
広島市現代美術館	つまらなかった	トルコ	20代	男性
広島市現代美術館	悪くないが所蔵が少ない	フランス	20代	女性
広島市現代美術館	悪くはないが期待はずれ	フランス	20代	女性
広島城	暑い	イギリス	19歳以下	女性
広島の坂道	急過ぎる	イギリス	30代	男性
広島の猫カフェ	閉まっていた	カナダ	20代	男性
禎子さんの千羽鶴	とても悲しかった	アメリカ	19歳以下	女性
禎子さんの千羽鶴	とても悲しくて泣きたくなった	アメリカ	19歳以下	女性
平和記念資料館	泣けた	カナダ	19歳以下	女性
平和記念資料館	館内にティッシュを設置すべき	カナダ	20代	女性
平和記念資料館	衝撃的で悲しい	オーストラリア	20代	女性
平和記念資料館	混雑していた	カナダ	30代	男性
平和記念資料館	混雑し過ぎ。入場制限を設けるべき。	イギリス	30代	男性
平和記念資料館	騒がしすぎてオーディオガイドすら聞き取れない	デンマーク	20代	女性
平和記念資料館	多くの人で混雑していた	スイス	30代	女性
平和記念資料館	学生が多すぎる	ベルギー	30代	女性
平和記念資料館	大変混雑しており、何も読めなかった	アメリカ	40代	女性
平和記念資料館	やりきれない気持ちになった	スイス	20代	女性
平和記念資料館	展示の最初の部分	スペイン	30代	男性
平和記念資料館	心がかき乱された	インド	60歳以上	女性
平和記念資料館	心の準備ができていなかった	スイス	20代	女性
宮島までの路面電車	1.5時間もかかった。	香港	40代	女性
鹿、暑い	鹿にお菓子を食べられた。蚊に刺された	ポーランド	30代	男性
宮島	観光地化されすぎている	スイス	40代	女性
宮島大鳥居	滞在時は修復作業中だった	ブラジル	20代	男性
直島民宿	住居混宿隔壁	香港	30代	女性
直島	アートも自然景観も期待はずれだった	イタリア	20代	男性
暑い		デンマーク	19歳以下	女性
暑い		アメリカ	19歳以下	女性
暑い	暑いのは不得意	カナダ	19歳以下	女性
暑い	イギリス人なので	イギリス	20代	女性
暑い中での観光	暑すぎる	アルゼンチン	20代	男性
蒸し暑い		アメリカ	50代	男性
蒸し暑い	やや過ごしにくい、なんとか我慢できる	アメリカ	50代	女性
気温が高い	暑くて溶けそう	アイルランド	20代	男性
天気	とても暑い	ドイツ	19歳以下	男性
道路	暑い	スペイン	40代	女性
道路	暑い	スペイン	19歳以下	男性
道路	とても暑い	スペイン	40代	男性
虫刺され	痛いし痒い	カナダ	50代	女性
駅のレストラン	言葉の問題、美味しくない	イギリス	30代	男性
お好み焼き	日本食にしてはおもたい	アメリカ	50代	女性
タリーズカフェ	不味いし高い	カナダ	30代	女性

悪かった場所・体験	理由	国籍	年齢	性別
価格が不明瞭	バーで高額な飲み物を買わせられそうになった	アメリカ	20代	女性
レストラン	英語メニューに記載の値段より高い金額を請求された	イスラエル	60歳以上	男性
新幹線	係員が間違っただけで予約をとっていた	イギリス	20代	男性
東京からの運賃	高すぎる	アメリカ	20代	女性
広島駅	少し汚い	スイス	20代	女性
広電	運賃の支払い方法がわかりにくい	メキシコ	20代	女性
満員電車	人多すぎる	メキシコ	30代	男性
路面電車	降車時の支払いシステム	チェコ	30代	男性
言語	ほとんどの人は英語が喋れず、旅行者は苦勞する	インド	40代	男性
言語	日本語は難しい	スペイン	30代	男性
言語		ブラジル	30代	男性
日本語は難しすぎる		スペイン	20代	女性
公衆浴場、カプセルホテル	刺青のせいで利用不可	ウクライナ	20代	男性
日本の宿泊施設のサイズ	居心地が悪い	スペイン	30代	女性
ホテル	布団カバーがない、知識がない	アメリカ	20代	女性
ホテルの客室	小さすぎる	ドイツ	30代	男性
宿泊先はインターネットが使えない		オーストリア	19歳以下	女性
ATM	海外のクレジットカード未対応	スペイン	30代	女性
ATM	海外のクレジットカード未対応	スペイン	20代	男性
あらゆる日用品がビニールに入っている		イギリス	60歳以上	男性
うるさすぎる	もっと静かな場所を好むため	スイス	20代	男性
コインロッカーが満杯		スペイン	30代	女性
場所に寄っては混雑し過ぎていた		アメリカ	50代	女性
まだ開いてると思った店が閉まっていた		デンマーク	19歳以下	男性
街	大都市ではない	スウェーデン	20代	男性
礼儀のない外国人観光客が多すぎる		ドイツ	40代	男性
ロッカーのサイズ	小さすぎる	コロンビア	20代	女性

5) 宮島

調査時期	調査日程(サンプル数)		合計サンプル数
夏期	7月14日(80)	7月22日(100)	330
秋期	10月7日(150)		

(1) 回答者属性

図 165 国籍 (宮島)



図 166 性別 (宮島)



図 167 年齢 (宮島)

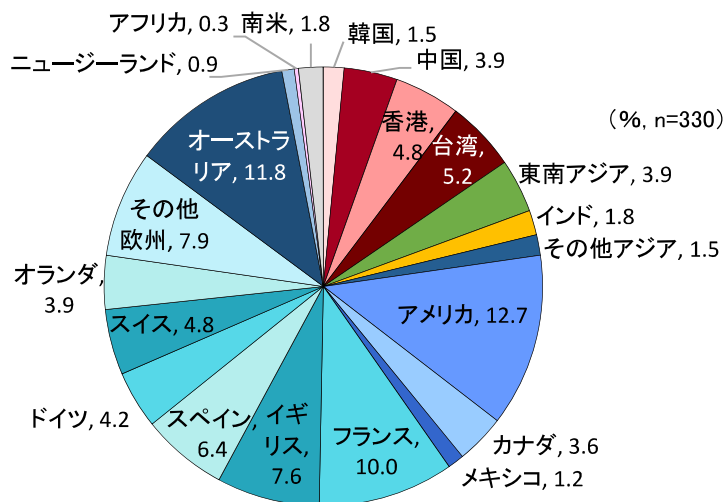

図 168 訪日経験（宮島）

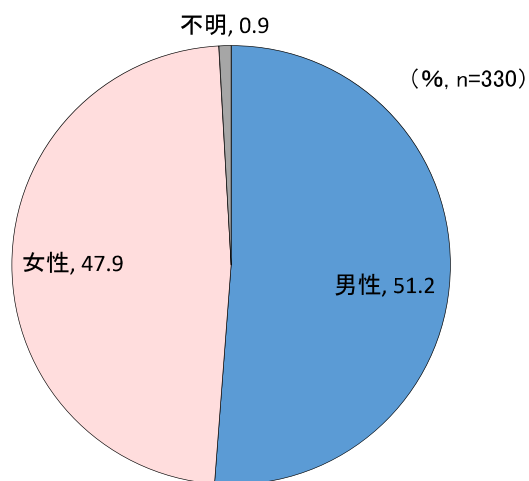

図 169 中国地域への来訪経験（宮島）

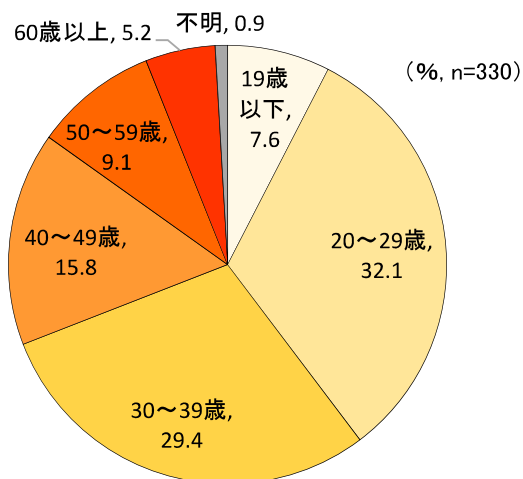

(2) 旅行目的・動機

図 170 訪日目的（宮島）

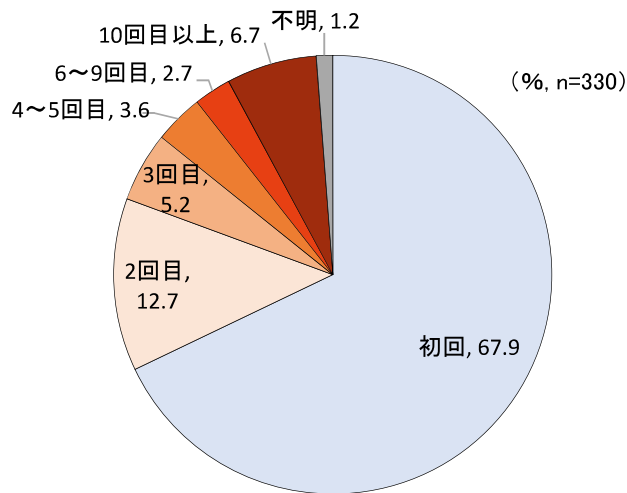
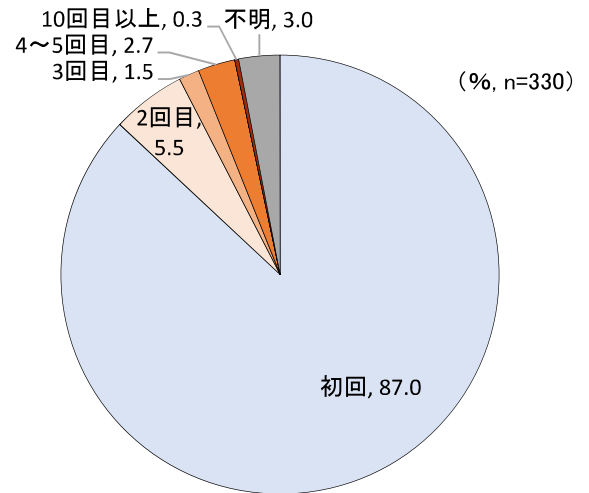

図 171 中国地域を訪れる動機（宮島）



(3) 旅行形態・予約手法

図 172 旅行形態 (宮島)

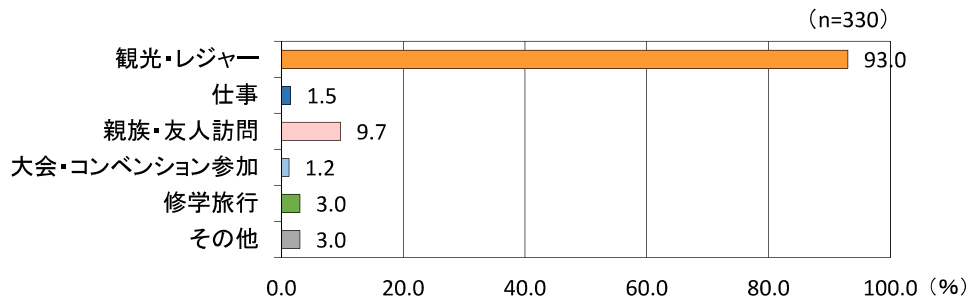
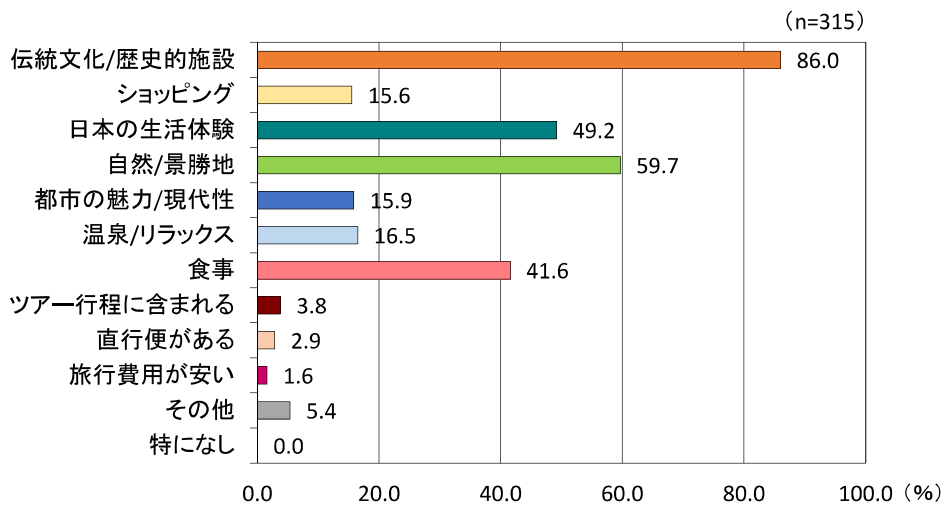

図 173 宿泊先決定時期 (宮島)



図 174 宿泊予約方法 (宮島)

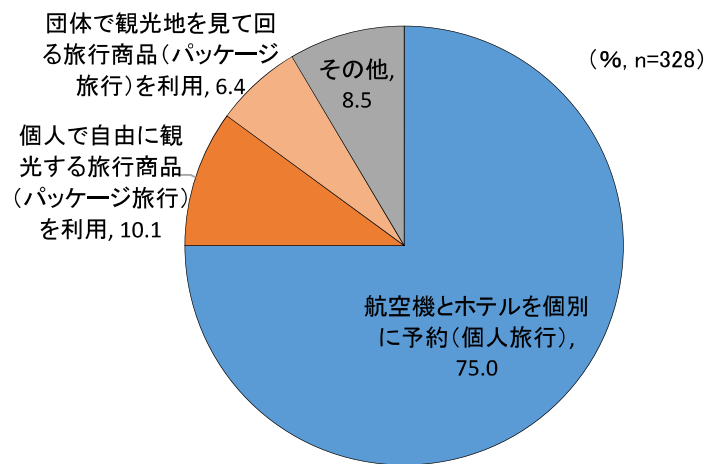

図 175 旅程自由度（宮島）

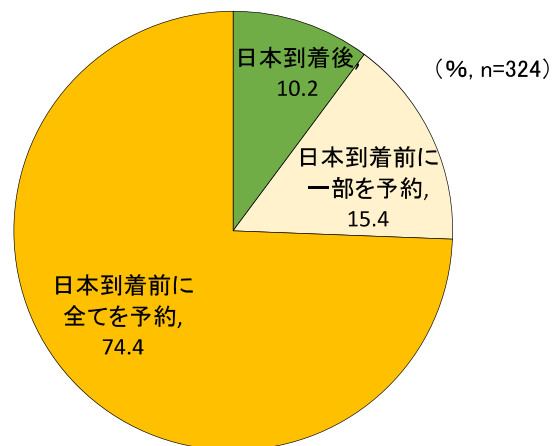

(4) 旅程・宿泊数

図 176 宿泊数（宮島）

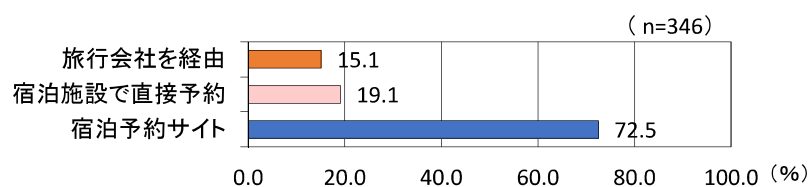
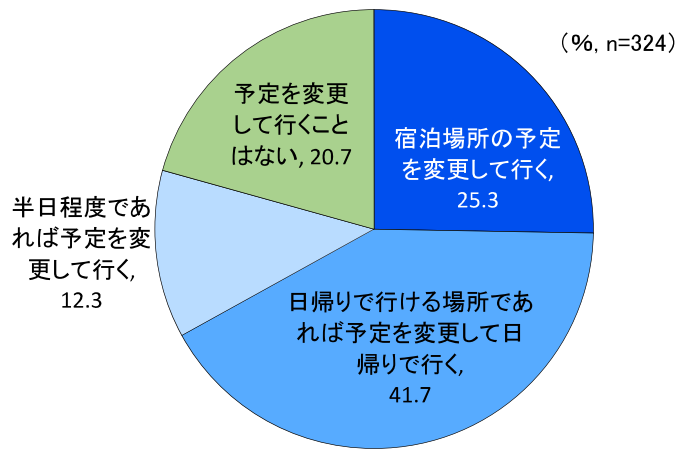
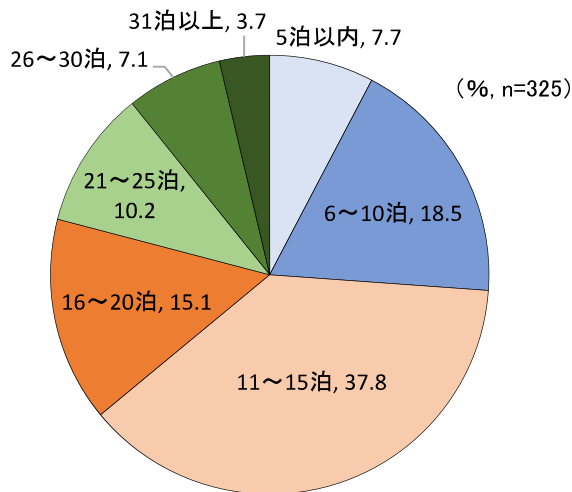

平均宿泊数	14.4泊
-------	-------

※宿泊が31泊以上の観光客を除く

図 177 施設タイプ別宿泊者数の割合 及び 延べ宿泊数の割合（宮島）

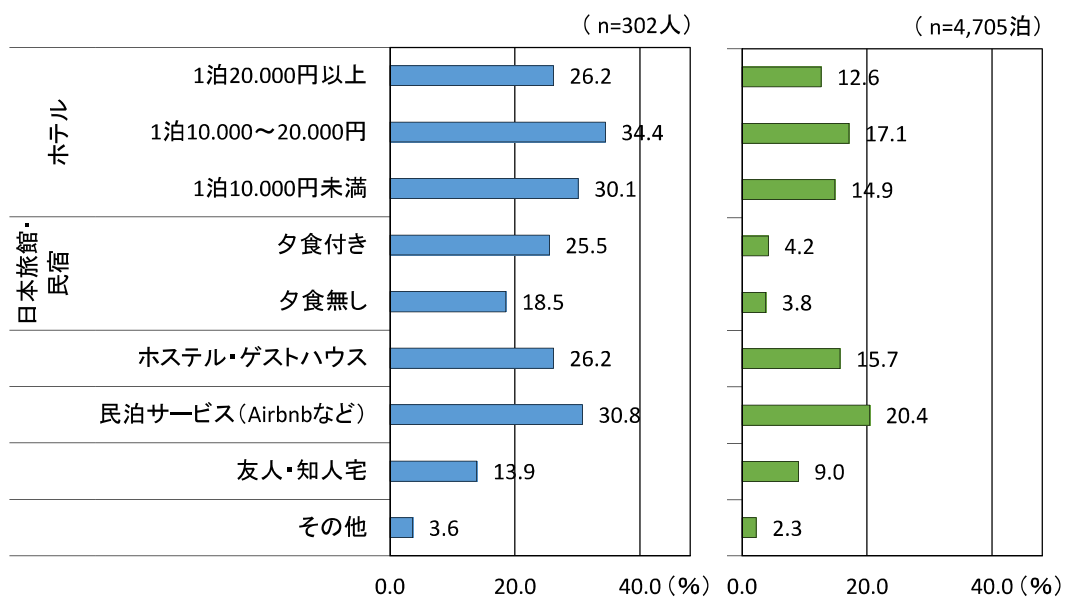

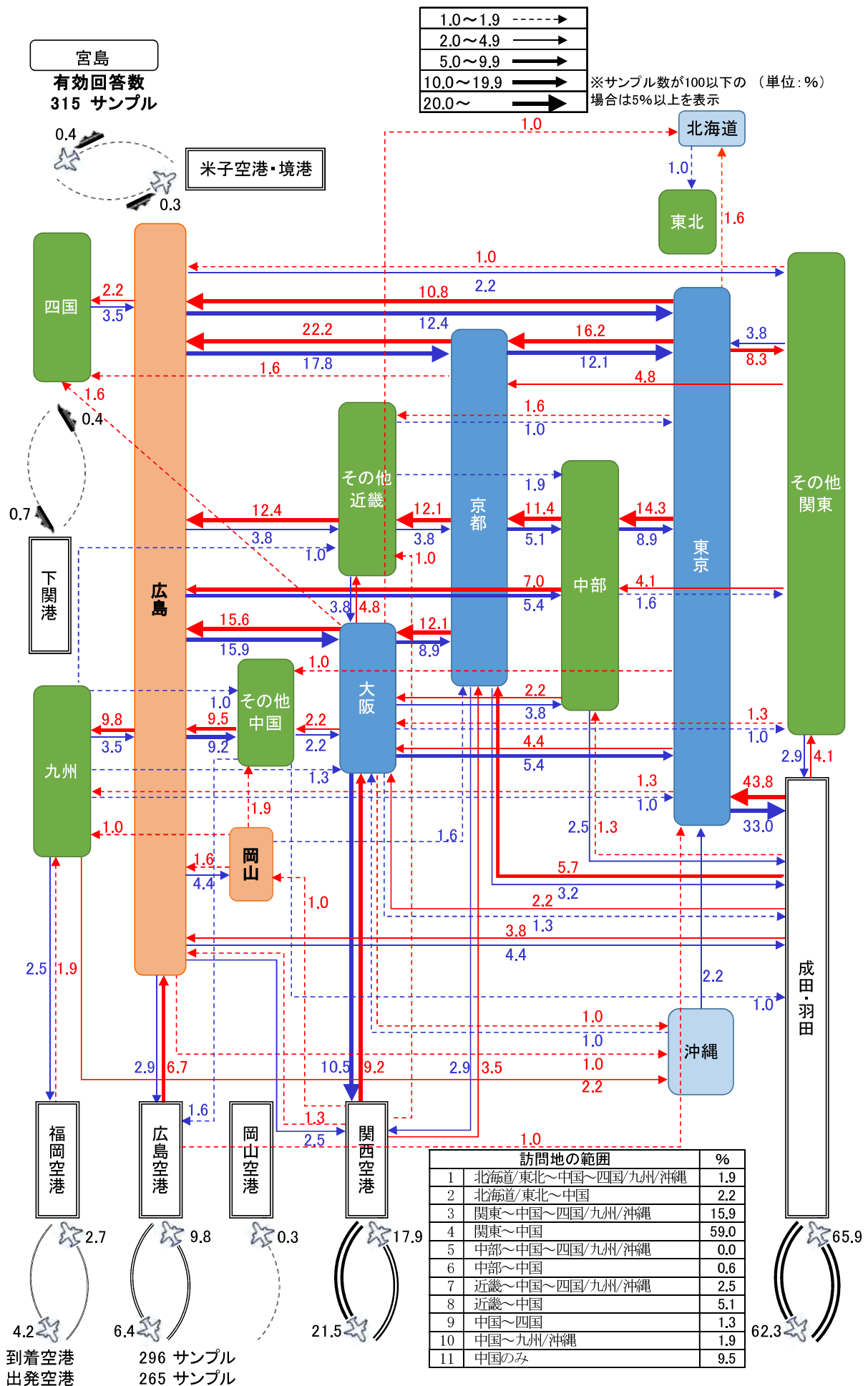

宮島

行程に記入のあった
299人の場所別平均宿泊数
合計 13.9泊

中国地域の泊数の内訳

鳥取県	0.1
島根県	0.1
岡山	0.1
その他の岡山県	0.0
広島	1.7
その他の広島県	0.2
山口県	0.0

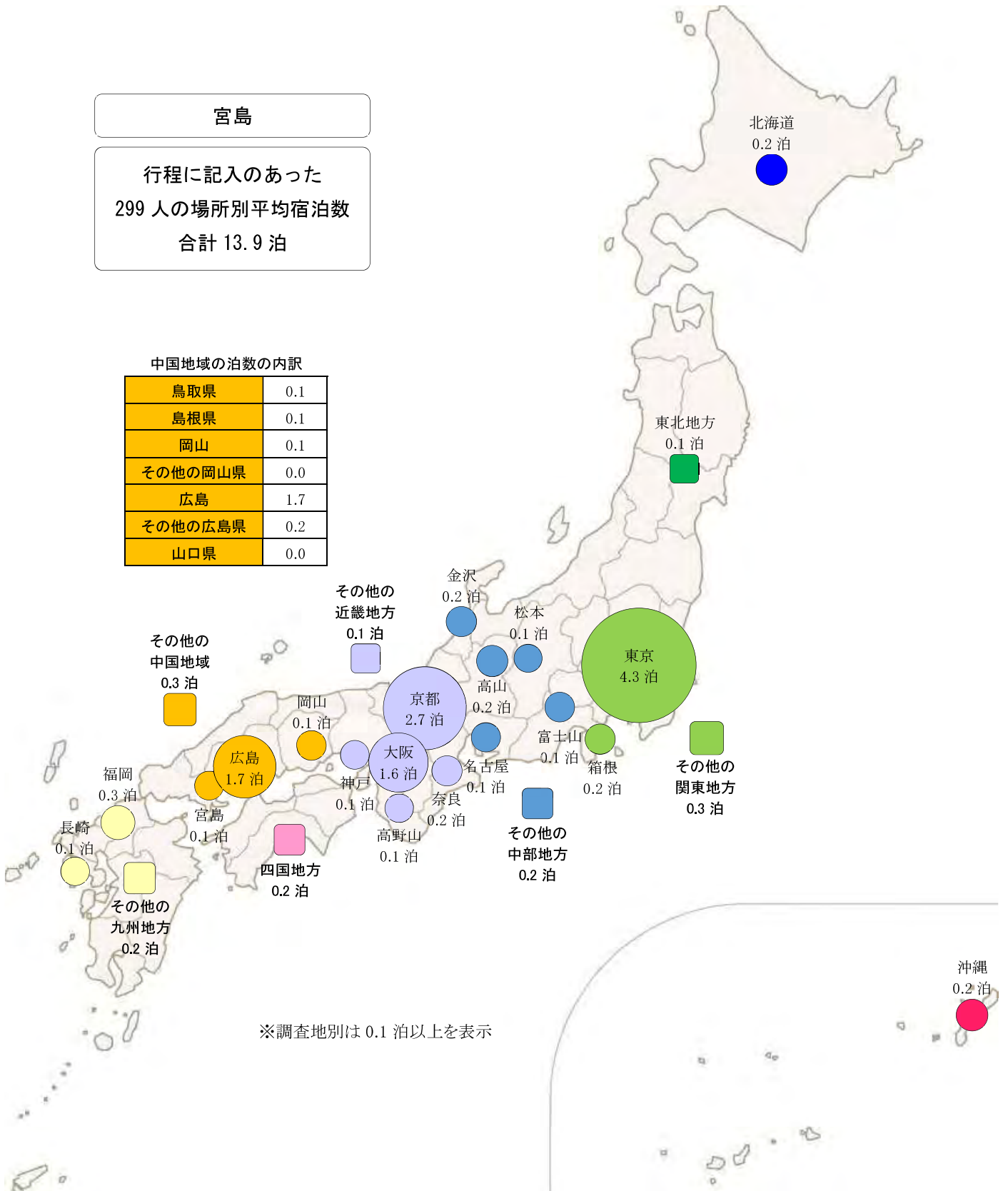

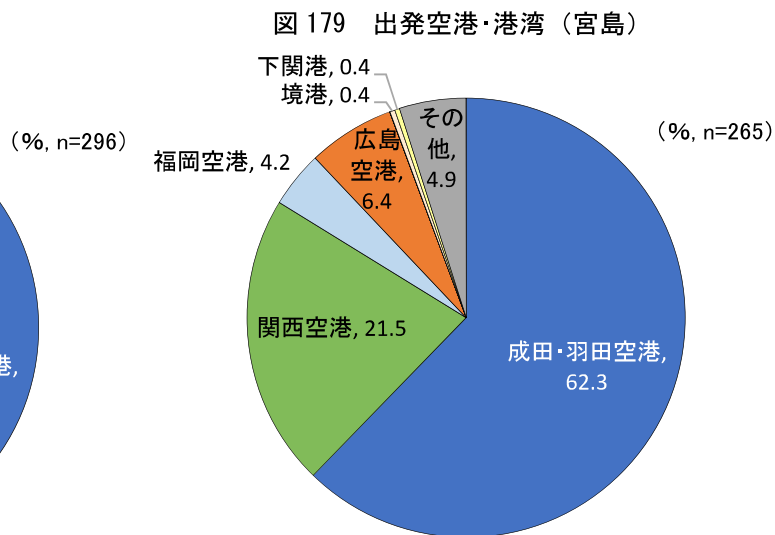
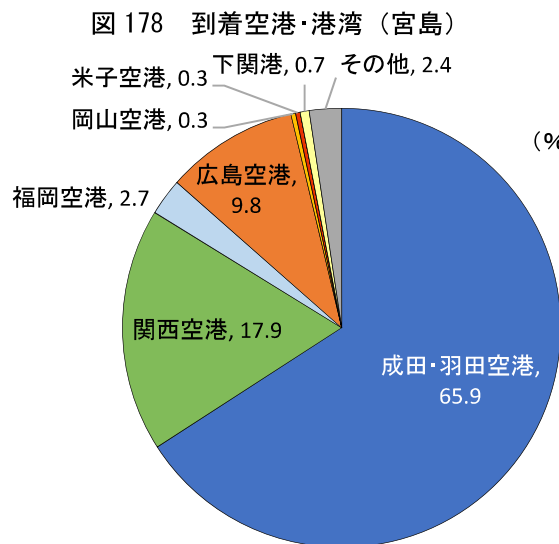

(5) 交通手段

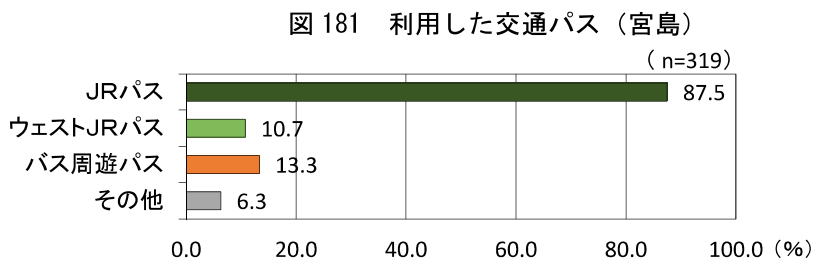
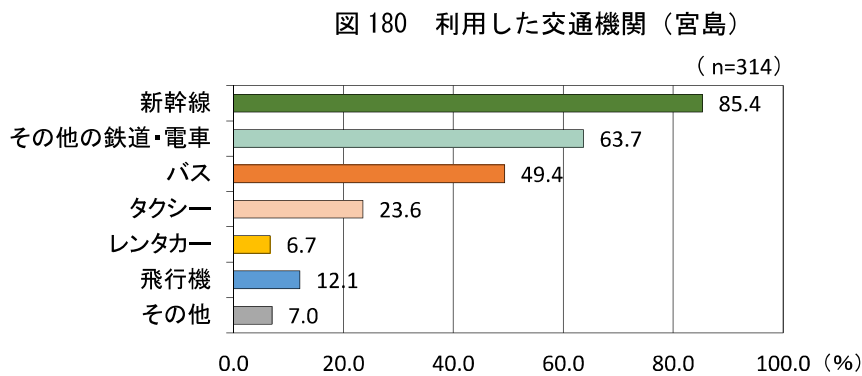

(6) 情報入手経路

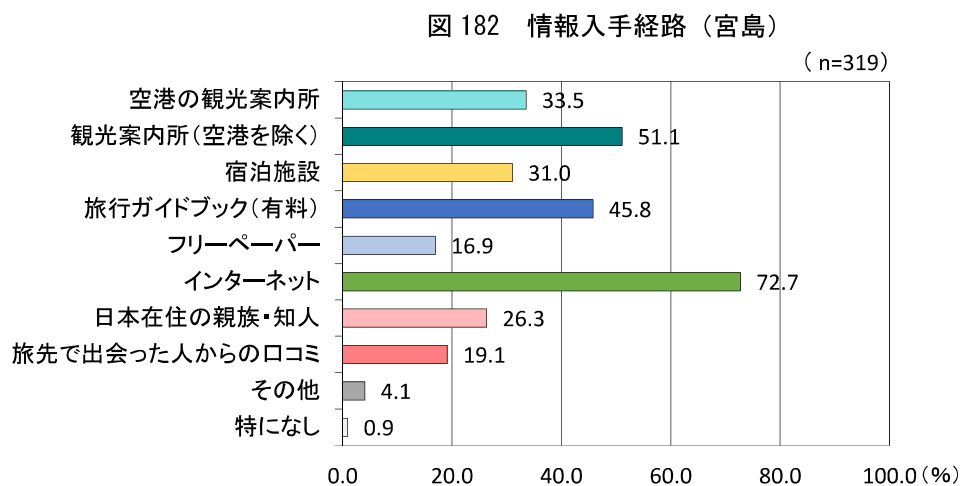

(7) 旅行の評価 (中国地域各地)

図 183 中国地域内の周遊状況 (宮島)



図 184 中国地域各地の評価 (宮島)



(8) 自由記述 (中国地域について)

①美味しかった料理 (宮島)

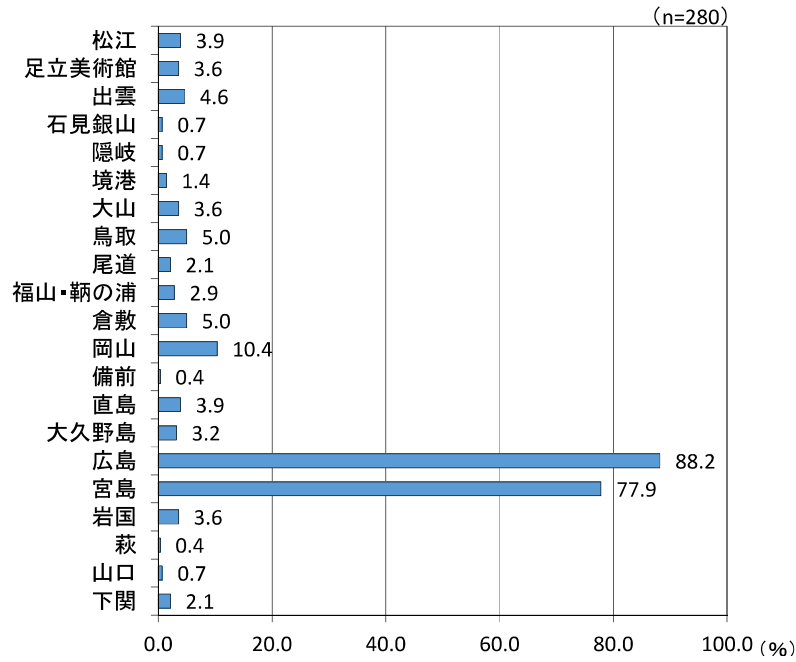
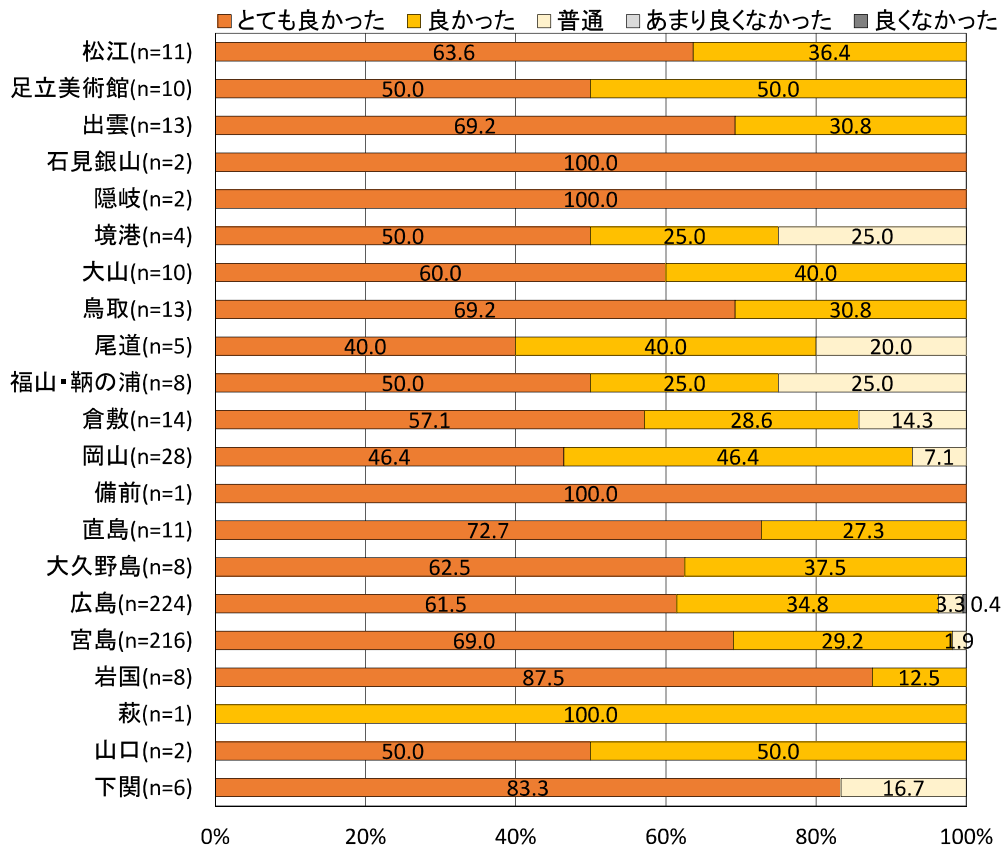
美味しかった料理	国籍	年齢	性別
アイスクリーム	フィリピン	20代	女性
アイスクリーム	カナダ	30代	女性
あなご	アメリカ	20代	男性
あなご	アメリカ	20代	女性
居酒屋(和民)	ベルギー	60歳以上	男性
伊勢えび	イギリス	40代	男性
インド料理	インド	40代	女性
うどん、ピラフ、焼きそば、カレー	韓国	19歳以下	男性
うどん	台湾	30代	男性
うどん	オランダ	20代	女性
うどん	チリ	20代	男性
うなぎ	スペイン	40代	男性
うなぎ	スペイン	20代	女性
お好み焼き(尾道焼き)、ラーメン(一蘭)、アイスクリーム(レモン)	台湾	30代	男性
お好み焼き、牡蠣	中国	40代	女性
お好み焼き、ラーメン	中国	19歳以下	男性
お好み焼き	香港	20代	男性
お好み焼き、寿司、牡蠣、照り焼き	インド	19歳以下	男性
お好み焼き	アメリカ	30代	女性
お好み焼き	アメリカ	30代	男性
お好み焼き、牡蠣	アメリカ	40代	男性
お好み焼き	メキシコ	19歳以下	男性
お好み焼き	フランス	不明	不明
お好み焼き、鳥のから揚げ(鳥取)	フランス	40代	女性
お好み焼き、ラーメン、寿司	スペイン	30代	男性
お好み焼き	スペイン	30代	男性
お好み焼き、牡蠣	スペイン	50代	男性
お好み焼き	スペイン	20代	男性
お好み焼き	デンマーク	30代	男性
お好み焼き	オーストラリア	20代	男性
お好み焼き	オーストラリア	50代	男性
お好み焼き	オーストラリア	30代	男性
お好み焼き	オーストラリア	20代	女性
お好み焼き	オーストラリア	20代	女性
お好み焼き、ラーメン、うどん、そば	オーストラリア	20代	男性
お好み焼き	オーストラリア	19歳以下	女性
お好み焼き	ニュージーランド	20代	男性
お好み焼き	韓国	30代	男性
お好み焼き、牡蠣	中国	19歳以下	男性
お好み焼き	中国	19歳以下	女性
お好み焼き、つけ麺	台湾	30代	女性
お好み焼き	台湾	20代	女性
お好み焼き	アメリカ	19歳以下	男性
お好み焼き	アメリカ	19歳以下	男性

美味しかった料理	国籍	年齢	性別
お好み焼き	アメリカ	20代	男性
お好み焼き、寿司	アメリカ	20代	男性
お好み焼き	カナダ	40代	男性
お好み焼き	イギリス	20代	女性
お好み焼き	イギリス	20代	女性
お好み焼き	ドイツ	20代	女性
お好み焼き	フランス	20代	女性
お好み焼き	フランス	20代	女性
お好み焼き	フランス	20代	女性
お好み焼き、もみじ饅頭、たこ焼き	フランス	20代	女性
お好み焼き、鉄板焼き、刺身	フランス	50代	男性
お好み焼き、もみじ饅頭	フランス	50代	男性
お好み焼き	スペイン	20代	女性
お好み焼き	オランダ	20代	男性
お好み焼き、もみじ饅頭	オランダ	20代	女性
お好み焼き	オランダ	20代	男性
お好み焼き、うどん	ノルウェー	40代	不明
お好み焼き	ニュージーランド	40代	男性
お好み焼き	ブラジル	20代	女性
お好み焼き	中国	30代	男性
お好み焼き	香港	20代	男性
お好み焼き、牡蠣	香港	20代	男性
お好み焼き	台湾	50代	男性
お好み焼き	タイ	20代	女性
お好み焼き	タイ	20代	女性
お好み焼き、たこ焼き	ベトナム	20代	男性
お好み焼き	アメリカ	30代	男性
お好み焼き	アメリカ	20代	女性
お好み焼き	カナダ	20代	女性
お好み焼き、伊勢えび	イギリス	40代	女性
お好み焼き	イギリス	60歳以上	男性
お好み焼き	ドイツ	20代	女性
お好み焼き	ドイツ	30代	女性
お好み焼き	フランス	30代	女性
お好み焼き	フランス	20代	女性
お好み焼き	スペイン	20代	女性
お好み焼き	オランダ	30代	男性
お好み焼き	オランダ	20代	男性
お好み焼き	デンマーク	20代	男性
お好み焼き	スイス	30代	女性
お好み焼き	スイス	30代	男性
お好み焼き	スイス	30代	女性
お好み焼き	オーストラリア	40代	男性
お好み焼き	オーストラリア	20代	男性
お好み焼き	オーストラリア	20代	男性
お好み焼き	オーストラリア	20代	女性
お好み焼き	イスラエル	50代	男性
牡蠣	カナダ	20代	男性

美味しかった料理	国籍	年齢	性別
カツカレー	アメリカ	20代	男性
カツ丼	ドイツ	20代	男性
カレー	オランダ	20代	男性
牛丼(吉野家)	インドネシア	20代	女性
牛肉、鶏肉	アメリカ	40代	女性
牛肉	イラン	30代	男性
ケーキ	オーストラリア	40代	男性
魚	アメリカ	20代	男性
刺身、天ぷら	オランダ	20代	女性
刺身、天ぷら	ベルギー	20代	男性
シーフード	台湾	30代	女性
シーフード、丼もの	韓国	50代	女性
シーフード	中国	30代	女性
シーフード	中国	30代	男性
精進料理	アメリカ	20代	男性
寿司、アイスクリーム(抹茶)	フランス	30代	女性
寿司、果物	ロシア	30代	女性
寿司	香港	30代	男性
寿司	スイス	40代	男性
寿司	シンガポール	30代	男性
寿司	フィリピン	30代	男性
寿司	カナダ	40代	男性
寿司	カナダ	30代	女性
寿司	ドイツ	20代	男性
寿司、刺身	フランス	30代	女性
寿司	オーストラリア	60歳以上	男性
そば、うなぎ	スイス	40代	女性
そば	イギリス	20代	男性
そば、寿司	オーストラリア	20代	女性
そば、ラーメン、寿司	オーストラリア	20代	女性
珍味	台湾	40代	男性
伝統的な料理	アメリカ	19歳以下	女性
伝統的な料理	オーストラリア	50代	女性
とんかつ	カナダ	20代	男性
とんかつ、アイスクリーム	台湾	30代	女性
とんかつ	オーストラリア	20代	男性
とんかつ(カツ丼)	台湾	30代	男性
丼もの、たこ焼き、とんかつ	韓国	50代	女性
日本料理、天ぷら(えび天)	ドイツ	30代	男性
日本料理	ポーランド	30代	女性
日本料理	台湾	40代	男性
日本料理	オランダ	50代	女性
日本料理	スイス	20代	男性
日本料理	オーストラリア	60歳以上	女性
日本料理(夕食)	カナダ	60歳以上	女性
日本料理(旅館の夕食)	カナダ	60歳以上	男性
白米	インド	30代	男性
パンケーキ	オーストラリア	60歳以上	女性
豚串	オーストラリア	20代	女性
フライドチキン	オーストラリア	20代	男性

美味しかった料理	国籍	年齢	性別
フライドチキン、寿司	オーストラリア	19歳以下	男性
もみじ饅頭	中国	19歳以下	男性
もみじ饅頭	フランス	20代	女性
焼肉	香港	20代	男性
湯葉	フランス	30代	女性
ラーメン	香港	40代	男性
ラーメン	香港	30代	男性
ラーメン、天ぷら	アメリカ	19歳以下	男性
ラーメン、しゃぶしゃぶ	カナダ	40代	男性
ラーメン、しゃぶしゃぶ	カナダ	30代	女性
ラーメン	イギリス	20代	男性
ラーメン	ドイツ	20代	女性
ラーメン	フランス	40代	女性
ラーメン	フランス	30代	男性
ラーメン	スペイン	30代	男性
ラーメン	スペイン	30代	女性
ラーメン	イスラエル	30代	女性
ラーメン(一風堂)	イギリス	19歳以下	男性
ラーメン(ハラル)	マレーシア	30代	男性
和牛(比婆牛)、寿司	スペイン	20代	女性
和牛(松阪牛)	オランダ	30代	女性
牡蠣	アメリカ	40代	男性
牡蠣	台湾	20代	男性
牡蠣	台湾	19歳以下	男性
牡蠣	フランス	20代	女性
牡蠣	オーストラリア	30代	女性
牡蠣	香港	40代	女性
牡蠣	香港	30代	女性
牡蠣	台湾	60歳以上	男性
牡蠣	フィリピン	30代	女性
牡蠣、お好み焼き	アメリカ	30代	女性
牡蠣	フランス	20代	男性
牡蠣	フランス	60歳以上	女性
焼き鳥、焼肉	アメリカ	30代	女性
焼き鳥	アメリカ	60歳以上	女性
焼き鳥	アメリカ	50代	女性
焼き鳥	オーストラリア	30代	女性
全部	アメリカ	30代	男性
全部	イギリス	40代	不明
全部	ニュージーランド	20代	女性
全部	アメリカ	30代	男性
全部	イギリス	20代	男性
全部	イギリス	40代	男性
定食	中国	20代	男性
天ぷら	フランス	30代	男性
天ぷら、アイスクリーム	アメリカ	19歳以下	女性
弁当	イギリス	19歳以下	男性
弁当	アメリカ	20代	女性
餃子	ドイツ	20代	女性
餃子	ドイツ	20代	男性
餃子	フランス	20代	男性

②購入したおみやげ（宮島）

購入したおみやげ	国籍	年齢	性別
Tシャツ	スイス	40代	女性
Tシャツ、書籍、鉛筆、ハンカチ	ニュージーランド	40代	男性
Tシャツ	アメリカ	60歳以上	女性
Tシャツ、金の龍	オーストラリア	40代	女性
ウイスキー	オランダ	30代	男性
干支のメダル	オランダ	20代	女性
お茶	アメリカ	20代	女性
お茶	イギリス	60歳以上	男性
お茶	イスラエル	20代	女性
お守り	アメリカ	20代	女性
お守り	スペイン	20代	女性
おもちゃ	香港	30代	男性
おもちゃ	アメリカ	30代	男性
おもちゃ(けん玉)	香港	20代	男性
カープの鯉人	台湾	19歳以下	男性
傘、扇子	中国	19歳以下	女性
菓子	オーストラリア	19歳以下	男性
菓子	中国	20代	女性
菓子	台湾	40代	男性
菓子、おもちゃ、帽子	アメリカ	19歳以下	男性
菓子	ドイツ	20代	女性
靴、皿	ベトナム	20代	男性
靴(帆布)	中国	40代	女性
髪飾り、キーホルダー	アメリカ	19歳以下	女性
キーホルダー	アメリカ	19歳以下	男性
キーホルダー	アメリカ	19歳以下	男性
キーホルダー	アメリカ	19歳以下	女性
キーホルダー	フィリピン	30代	男性
切手、小さなメダル	ドイツ	20代	男性
キットカット、靴下	イギリス	40代	女性
キットカット抹茶味	韓国	19歳以下	男性
記念品	韓国	19歳以下	男性
クッキー、浴衣	スペイン	50代	男性
靴下	ドイツ	20代	女性
ケーキ	シンガポール	30代	男性
ケーキ	フランス	40代	女性
コーラのボトル(和風)	メキシコ	19歳以下	男性
小刀、マグネット	中国	19歳以下	男性
こけし	ベルギー	30代	女性
ご飯茶碗	イギリス	20代	男性
小物	ベルギー	60歳以上	男性
財布、帽子、Tシャツ、キーホルダー	アメリカ	30代	女性
財布、アクセサリ	オーストラリア	20代	女性
酒	インド	19歳以下	男性
酒、三次ワイン、日本人形	カナダ	40代	男性
酒グラス	フランス	20代	女性
しおり	ニュージーランド	20代	女性
しゃもじ	フィリピン	30代	女性
しゃもじ	フランス	60歳以上	女性
醤油	フランス	20代	男性

購入したおみやげ	国籍	年齢	性別
書籍、レターセット、ペン	オランダ	50代	女性
書類ケース、キーホルダー	オーストラリア	20代	女性
扇子	オーストラリア	20代	男性
タオル、Tシャツ、食べ物	フランス	40代	女性
食べ物、ビスケット	オーストラリア	60歳以上	女性
手ぬぐい	ドイツ	20代	女性
電化製品、箸、扇子、ティーカップ	オーストラリア	20代	男性
日本人形	カナダ	30代	女性
日本人形、生地	オーストラリア	50代	女性
忍者グッズ	ノルウェー	40代	不明
忍者の服	オーストラリア	60歳以上	男性
ぬいぐるみ(鹿)、はがき	アメリカ	20代	女性
ネイルグッズ	フランス	30代	女性
はがき	オランダ	20代	女性
はがき	ドイツ	20代	男性
箸	スペイン	30代	男性
箸、毛筆	台湾	20代	男性
箸、ハンカチ	アメリカ	30代	男性
箸、ハンカチ、がちゃぼん	アメリカ	20代	女性
箸、しゃもじ	カナダ	60歳以上	女性
バナナ、漫画	スペイン	30代	男性
ハローキティ	マレーシア	30代	男性
備前焼	スイス	20代	女性
広島焼き	香港	40代	男性
ピンバッジ	フランス	30代	女性
服(ビンテージ)	オーストラリア	20代	女性
武道道具	オーストラリア	40代	男性
マグネット、人形、カード	インド	40代	女性
マグネット	スペイン	20代	女性
マグネット	フィリピン	20代	女性
マグネット、皿、キーホルダー	インドネシア	20代	女性
マグネット、神社のおみやげ、オーナメント	アメリカ	30代	女性
マグネット	カナダ	30代	女性
マグネット	スペイン	30代	男性
マグネット	スペイン	30代	女性
抹茶、折り紙、赤シソ	ドイツ	20代	女性
抹茶、飛騨牛	ドイツ	20代	男性
もみじ饅頭	韓国	30代	男性
もみじ饅頭	台湾	30代	女性
もみじ饅頭	韓国	50代	女性
もみじ饅頭、菓子	韓国	50代	女性
もみじ饅頭	香港	40代	女性
もみじ饅頭	香港	30代	女性
もみじ饅頭	台湾	60歳以上	男性
野球グッズ	アメリカ	30代	男性
浴衣	ドイツ	50代	男性
浴衣、醤油	フランス	20代	女性
れんげ	スイス	50代	女性
和菓子	香港	30代	女性
宮島のお土産	オーストラリア	20代	女性
御朱印	フランス	30代	男性
桃饅頭	台湾	30代	男性

③特に良かった場所・体験（宮島）

良かった場所・体験	理由	国籍	年齢	性別
厳島神社		スペイン	30代	男性
厳島神社	美しい景色	アメリカ	20代	男性
厳島神社	きれい、居心地が良い	台湾	30代	男性
厳島神社	建築が美しい	イギリス	20代	男性
厳島神社		イギリス	60歳以上	女性
厳島神社で遭遇した結婚式	伝統的で独特	アメリカ	30代	女性
田舎	街では味わえないものがある	ドイツ	20代	男性
大久野島		香港	40代	男性
大久野島	興に入る島	イギリス	20代	女性
大久野島	うさぎ島だから	タイ	20代	女性
大久野島	たくさんのかわいいうさぎがいるから	タイ	20代	女性
岡山	美しい	スペイン	50代	男性
岡山後樂園、岡山城	人が少なくて良い	中国	20代	女性
お好み村	食事が美味しかった	アメリカ	30代	男性
街道をぶらぶらできる		香港	40代	女性
牡蠣レストラン	バーベキューやソイバーガー(大豆)を食べた	フランス	20代	男性
原爆ドーム、平和記念資料館	同じ過ちを二度と繰り返さないと心に誓った	イギリス	40代	不明
原爆ドーム、平和記念公園		韓国	19歳以下	男性
原爆ドーム	映像資料がよかった	インド	30代	男性
原爆ドーム	爆弾に興味があった	イギリス	20代	男性
原爆ドーム	歴史を鮮明に記憶することができた	韓国	50代	女性
原爆ドーム	歴史的価値	カナダ	60歳以上	男性
原爆ドーム	とても興味をそそられた	フランス	20代	女性
原爆ドーム、平和記念資料館	とても印象深いエリア、展示がよくまとめられている	オランダ	30代	男性
原爆ドーム		オランダ	30代	女性
公共交通機関	乗り心地がよく、便利で定刻どおりに走っている	オランダ	20代	男性
三徳山	国宝もあり、すばらしいハイキングコース	ドイツ	40代	女性
三徳山	すばらしいハイキング	スイス	40代	女性
市内バス		香港	30代	男性
島々		アメリカ	30代	女性
しまなみ海道	サイクリングは疲れたけど、景色が綺麗だった	台湾	30代	男性
しまなみ海道サイクリング	いい眺めだった	オーストラリア	30代	男性
小豆島	風景がすばらしい	台湾	30代	女性
新幹線	スピード、乗り心地の良さ	ニュージーランド	40代	男性
新幹線、トイレ		ドイツ	50代	女性
神社仏閣	文化	アメリカ	30代	男性
神社仏閣	他とは異なる文化	マレーシア	50代	男性
水族館	ペンギンを触ることが出来た	台湾	20代	男性
全て	全てが良い思い出	フランス	20代	女性
大聖院、五重塔	すばらしい	アメリカ	30代	女性
大聖院	自然の中に凜とそびえる	フランス	30代	男性
大聖院、原爆ドーム	必ず訪れるべき場所	スペイン	50代	男性
大聖院		スペイン	40代	男性

良かった場所・体験	理由	国籍	年齢	性別
大聖院		スペイン	20代	女性
大山寺	森の中に建つとても静かな寺	フランス	40代	女性
食べ物、文化	新鮮、高品質	オランダ	20代	男性
玉造温泉	温泉が気持ちよかった	中国	30代	男性
玉造温泉	神話故事体験、歴史文化体験	中国	30代	女性
豊島美術館	息を呑むような建築、現代的	ドイツ	30代	女性
寺		オーストラリア	40代	女性
寺	海のそばに建つ寺	フランス	60歳以上	女性
寺	配色、眺め	オーストラリア	30代	女性
鳥取砂丘	像砂漠はとても特別	台湾	40代	男性
直島	アート、建築	オランダ	50代	女性
直島、豊島、瀬戸田	現代アート、サイクリング	フランス	40代	女性
直島(ゲストハウス)	日本のライフスタイルを体験し、地元の人々と一緒に料理をした	フランス	20代	男性
直島(ゲストハウス)	島の人々と出会い談笑しながら料理をした	フランス	20代	女性
直島(美術館)	心を豊かにする体験	イスラエル	30代	女性
日本人々	電車でフレンドリーな日本人女性にお菓子をもらった!	オランダ	20代	男性
日本人々	人々との出会い	イスラエル	60歳以上	女性
爆心地	心を動かされた	イギリス	40代	男性
広島	感傷的になった	インド	40代	女性
広島	食べ物が美味しい	香港	30代	女性
広島	原爆位置(歴史)	香港	30代	女性
広島	歴史的なミュージアム	カナダ	20代	男性
広島	歴史がある	カナダ	30代	女性
広島	歴史がある	フランス	30代	男性
広島		オーストラリア	60歳以上	男性
広島城	展望台から望む周辺の景観が美しい	韓国	50代	女性
広島城	良い眺め	アメリカ	19歳以下	男性
文化		アメリカ	60歳以上	男性
平和記念公園、宮島	歴史的価値(平和記念公園)、印象深い自然(宮島)	ドイツ	30代	男性
平和記念公園	感動した	ポーランド	30代	女性
平和記念公園	美しい、参考になる	オーストラリア	20代	女性
平和記念公園	歴史的に意義がある	オーストラリア	20代	女性
平和記念公園	史実に基づいている	オーストラリア	20代	男性
平和記念公園	感動した	オーストラリア	19歳以下	男性
平和記念公園	意味のある訪問だった	オーストラリア	20代	女性
平和記念公園		韓国	19歳以下	男性
平和記念公園		カナダ	40代	男性
平和記念公園	歴史	イギリス	40代	男性
平和記念公園		フランス	40代	女性
平和記念公園	歴史ある場所	スペイン	30代	男性
平和記念公園	平和への願い	ベルギー	20代	男性
平和記念公園	とてもショック、またいつか必ず資料館に来たい	香港	20代	女性
平和記念公園、平和記念資料館	有益で、感動した	カナダ	30代	女性
平和記念公園	深い歴史	カナダ	40代	男性
平和記念公園	歴史を感じた	カナダ	30代	女性
平和記念公園、原爆ドーム	美しく、平和を感じとれた	イギリス	40代	女性

良かった場所・体験	理由	国籍	年齢	性別
平和記念公園、 平和記念資料館	とても興味深い、平和的、よく説明がなされていた	フランス	30代	女性
平和記念公園	とても印象に残った	オランダ	30代	男性
平和記念公園	心打たれる体験だった	スイス	30代	女性
平和記念公園	心打たれる体験、良い展示	スイス	30代	男性
平和記念公園	心を打たれた	オーストラリア	60歳以上	男性
平和記念公園(平和の 灯)	興味深い史実	アメリカ	19歳以下	女性
平和記念資料館	折り鶴を折り、平和を祈った	中国	40代	女性
平和記念資料館	歴史的に重要	アメリカ	40代	男性
平和記念資料館	戦争がもたらした惨状に気づかされた	メキシコ	40代	男性
平和記念資料館	興味をかきたてられた	メキシコ	19歳以下	男性
平和記念資料館	世界的に重要な意味を持つ場所	イギリス	19歳以下	男性
平和記念資料館	心を打たれた	イギリス	19歳以下	男性
平和記念資料館	悲しい事実	デンマーク	30代	男性
平和記念資料館	歴史的に意義がある	オーストラリア	20代	男性
平和記念資料館		オーストラリア	20代	男性
平和記念資料館	考えさせられた	アメリカ	19歳以下	男性
平和記念資料館	史実にそった映像資料や写真の展示	アメリカ	20代	女性
平和記念資料館	興味深い内容であった	イギリス	20代	女性
平和記念資料館		フランス	50代	男性
平和記念資料館	興味深い	オランダ	50代	女性
平和記念資料館	心を強く打たれた	ベルギー	20代	男性
平和記念資料館	歴史的に意義がある	ベルギー	60歳以上	男性
平和記念資料館	心を打たれた。教育的	アメリカ	50代	女性
平和記念資料館	それぞれの展示に心を打たれた	アメリカ	50代	女性
平和記念資料館	原爆の記憶に心打たれた	アメリカ	19歳以下	女性
平和記念資料館	歴史的	アメリカ	20代	女性
平和記念資料館、 平和記念公園	大変教育的かつ啓発的	カナダ	20代	女性
平和記念資料館	大変興味深い	イギリス	20代	女性
平和記念資料館	興味深く、心を突き動かされた	ドイツ	20代	女性
平和記念資料館		ドイツ	20代	男性
平和記念資料館	初めて知る知識だった	ベルギー	30代	女性
平和記念資料館	歴史上で重要なことを展示している	オーストラリア	20代	男性
平和記念資料館	目を奪われた	オーストラリア	20代	女性
平和記念資料館	大変興味をかきたれたれ、感動した	オーストラリア	20代	男性
マツダミュージアム	大変興味深かった	イスラエル	50代	男性
宮島	観光してまわった	中国	19歳以下	男性
宮島	道行く人々、美しい景色	香港	20代	男性
宮島	クラシックで伝統的な社寺	台湾	30代	男性
宮島	文化・美景	台湾	40代	女性
宮島	歴史	台湾	40代	男性
宮島	見事な美しさ	アメリカ	20代	男性
宮島	美しい神社と自然	アメリカ	20代	男性
宮島	見るものがたくさんあり、文化的体験ができた	アメリカ	40代	女性
宮島	美しい、ハートフル	アメリカ	40代	男性
宮島	景観、文化	ドイツ	50代	男性
宮島	自然、社寺	フランス	30代	女性

良かった場所・体験	理由	国籍	年齢	性別
宮島		オーストラリア	50代	女性
宮島	美しい景色	オーストラリア	20代	女性
宮島	神社、自然を散策	オーストラリア	20代	男性
宮島	美しい景色	オーストラリア	19歳以下	女性
宮島	鹿、神社	ニュージーランド	20代	女性
宮島		ニュージーランド	20代	男性
宮島		台湾	30代	男性
宮島	風景がとても美しい	台湾	20代	女性
宮島	とても美しい	台湾	19歳以下	男性
宮島	自然と眺望	マレーシア	30代	男性
宮島	可愛い鹿、水上の神社、商店も良かった	アメリカ	20代	女性
宮島	商店	アメリカ	30代	男性
宮島	鹿、ベンガル猫カフェ	アメリカ	19歳以下	女性
宮島	商店街と自然がうまく融合した島	カナダ	20代	男性
宮島		フランス	20代	女性
宮島	大変美しく、平和的	スペイン	20代	女性
宮島		イタリア	60歳以上	女性
宮島	文化的で美しい	オランダ	20代	女性
宮島	美しい	オランダ	20代	男性
宮島	澄んだ空気、海	オーストリア	20代	女性
宮島	驚きに満ちた島	ノルウェー	40代	不明
宮島	最も伝統的な神社	スイス	40代	女性
宮島	夢のような時間を過ごした	スイス	20代	女性
宮島	温泉	中国	30代	男性
宮島	美しい	台湾	30代	女性
宮島		台湾	50代	男性
宮島	牡蠣	フィリピン	30代	男性
宮島	眺めの良い場所	フィリピン	30代	女性
宮島	美しい自然、鹿、美味しいビール	アメリカ	20代	女性
宮島	癒しの場所	フランス	30代	女性
宮島	大鳥居	スペイン	20代	女性
宮島	大鳥居	スペイン	30代	男性
宮島		スペイン	50代	男性
宮島	伝統的な社寺と眺望	ベルギー	30代	女性
宮島		オーストラリア	40代	男性
宮島	参道を歩き、鹿と触れ合った	オーストラリア	40代	男性
宮島	美しい	オーストラリア	20代	男性
宮島	食事	オーストラリア	20代	女性
宮島(寺)	今まで見た中で一番の場所	ベルギー	40代	男性
宮島大鳥居、寺		ドイツ	30代	男性
宮島大鳥居		スペイン	30代	男性
宮島大鳥居	景色	フランス	20代	女性
宮島大鳥居	美しい	フランス	20代	女性
宮島大鳥居、鳥取砂丘、岩国		フランス	50代	男性
宮島大鳥居	美しい	オランダ	20代	女性
宮島大鳥居	アクセスが良い	アメリカ	40代	女性

良かった場所・体験	理由	国籍	年齢	性別
宮島大鳥居、厳島神社	干潮時と満潮時それぞれの鳥居をみることができた	カナダ	60歳以上	女性
宮島大鳥居		スペイン	30代	男性
宮島水族館	イルカ、トド	韓国	30代	男性
もみじ谷公園	野生の鹿を触ることができてとても満足	メキシコ	19歳以下	女性
山口温泉	気持ちよい	香港	20代	男性
大和ミュージアム	歴史と技術を学んだ	中国	19歳以下	男性
弥山	美しい自然	スイス	20代	男性
弥山	とても美しい	イギリス	20代	男性
料理教室	本場の調理方法を学べた	ドイツ	20代	女性
料理教室	地元の人たちと料理ができた	ドイツ	20代	男性
歴史文化	歴史的意義と自然の景観が調和している	台湾	30代	女性

④不満な点、良くなかった場所・体験（宮島）

悪かった場所	理由	国籍	年齢	性別
広島市	つまらない。夜にすることがない。	イスラエル	20代	女性
広島城	遠い	香港	20代	男性
広島にはもっと期待していた	悪くはないのだが	オランダ	20代	女性
原爆ドーム	感傷的だった	オーストラリア	20代	女性
平和記念公園	ものすごく感傷的になった	オーストラリア	20代	女性
平和記念資料館	写真	アメリカ	19歳以下	女性
平和記念資料館	とても良い資料館だが原爆は悲しすぎる。二度と起きてほしくない。	アメリカ	30代	男性
平和記念資料館	修学旅行生が多すぎる	オランダ	20代	男性
平和記念資料館	とても悲しかった	メキシコ	19歳以下	女性
宮島	ロープウェイが閉まっていた	フランス	30代	女性
野生の鹿に追いかけられた	なぜ紙を食べる？	マレーシア	30代	男性
宮島	国内と同様に、人が多すぎる	中国	30代	男性
マツダミュージアム	つまらなかった	イスラエル	30代	女性
蚊	痛い	ドイツ	20代	男性
散策	とても暑い	アメリカ	19歳以下	男性
森林	蚊	イギリス	20代	男性
食事	どれも肉が入っている	スイス	40代	女性
たまごかけご飯	たまごが生だった	ベルギー	20代	男性
レストランの閉店時間が早すぎる		スペイン	20代	女性
夜の食事先を見つけないのが困難	遅くまで開いていない	オーストラリア	20代	男性
地図	道路の名称を見つけづらい	フランス	50代	男性
鳥取の電車での追加料金	予想外	フランス	50代	男性
広島駅	少し迷う	スイス	20代	女性
交通	交通費が高い	中国	30代	男性
路線資料がない		香港	30代	男性
アメリカ人	うるさい	イギリス	20代	男性
中国人観光客	横柄	フランス	20代	女性
トイレ	とても狭い	スペイン	30代	男性
トイレ		フランス	20代	女性
どこも6時以降は閉まっている	6時以降やることがあまりない	オランダ	20代	女性
トリップアドバイザー	主要な情報しか載っていない	オランダ	20代	女性
人が多い		ドイツ	50代	女性
人が多すぎる		スペイン	30代	男性
行程が遠い		台湾	30代	女性

6) 下関港

調査日程(サンプル数)	合計サンプル数
10月3日(57)	57

(1) 回答者属性

図 185 国籍 (下関)



図 186 性別 (下関)



図 187 年齢 (下関)

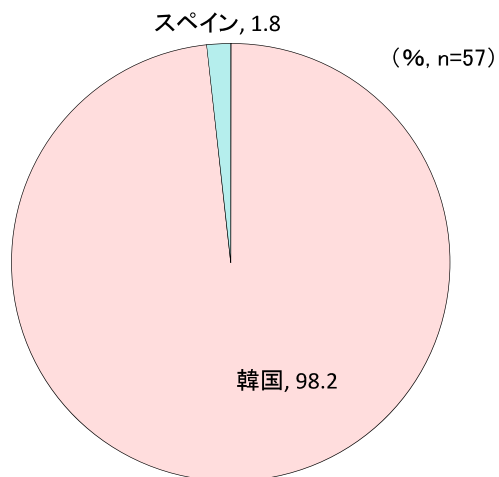

図 188 訪日経験（下関）

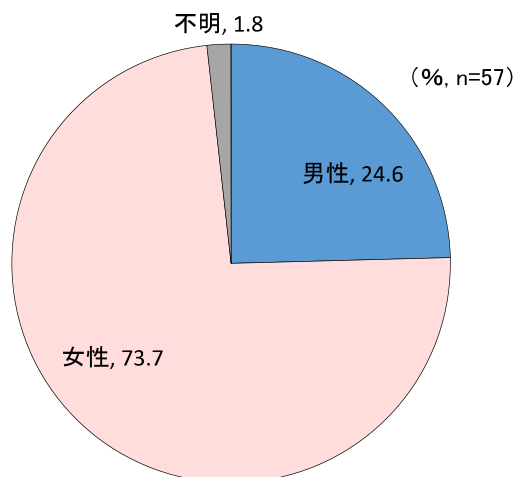

図 189 中国地域への来訪経験（下関）

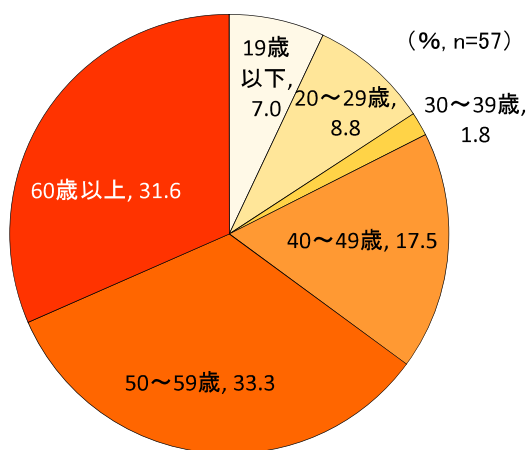

(2) 旅行目的・動機

図 190 訪日目的（下関）

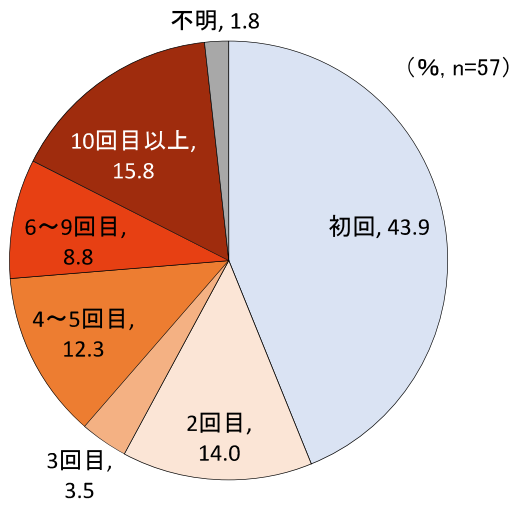
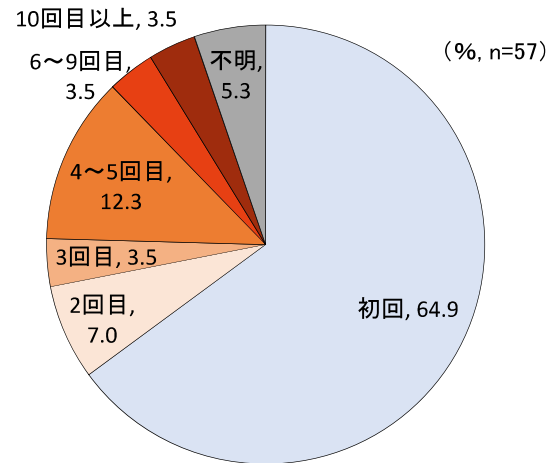

図 191 中国地域を訪れる動機（下関）



(3) 旅行形態・予約手法

図 192 旅行形態（下関）

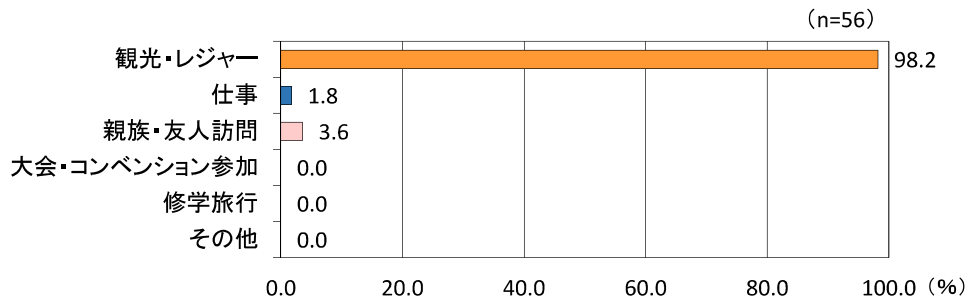
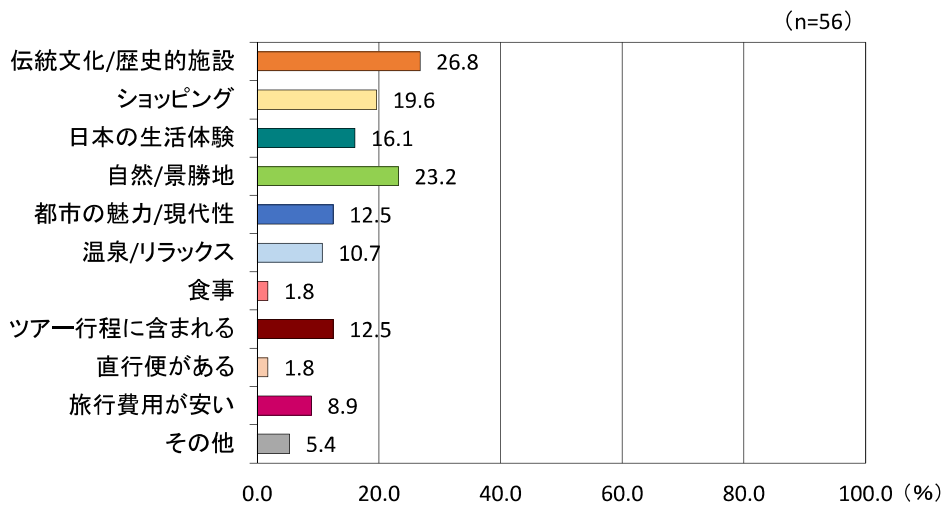

図 193 宿泊先決定時期（下関）



図 194 宿泊予約方法（下関）

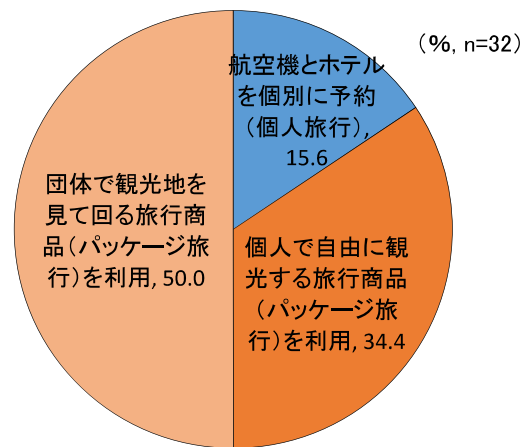

図 195 旅程自由度（下関）

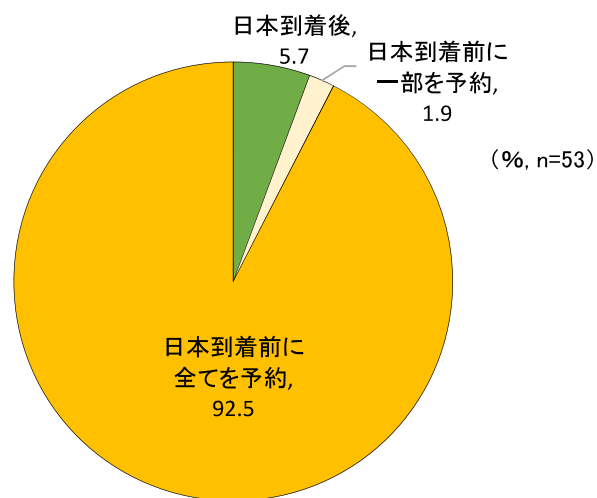

(4) 旅程・宿泊数

図 196 宿泊数（下関）

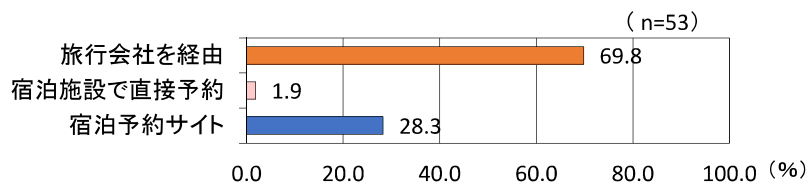
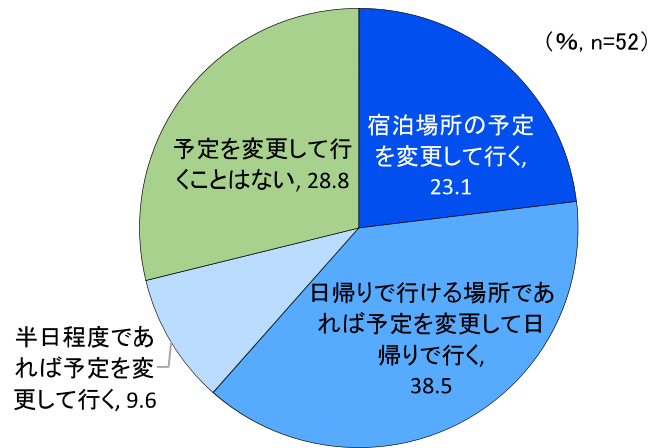
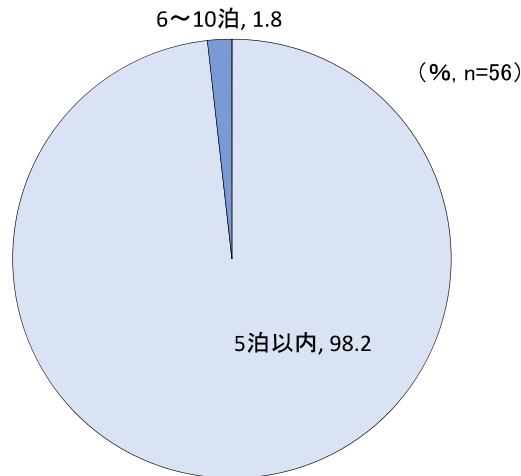

平均宿泊数	1.9泊
-------	------

※宿泊が 31 泊以上の観光客を除く

図 197 施設タイプ別宿泊者数の割合 及び 延べ宿泊数の割合（下関）

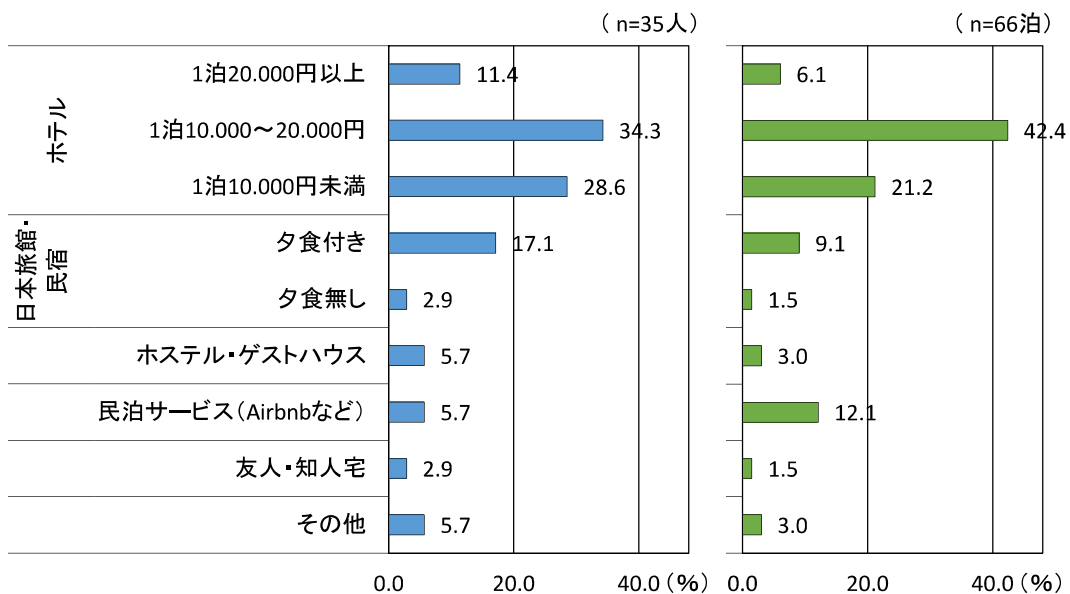

下関港
有効回答数
52 サンプル

5.0~9.9 →
10.0~19.9 → ※サンプル数が100以下の場合は5%以上を表示 (単位: %)
20.0~ →

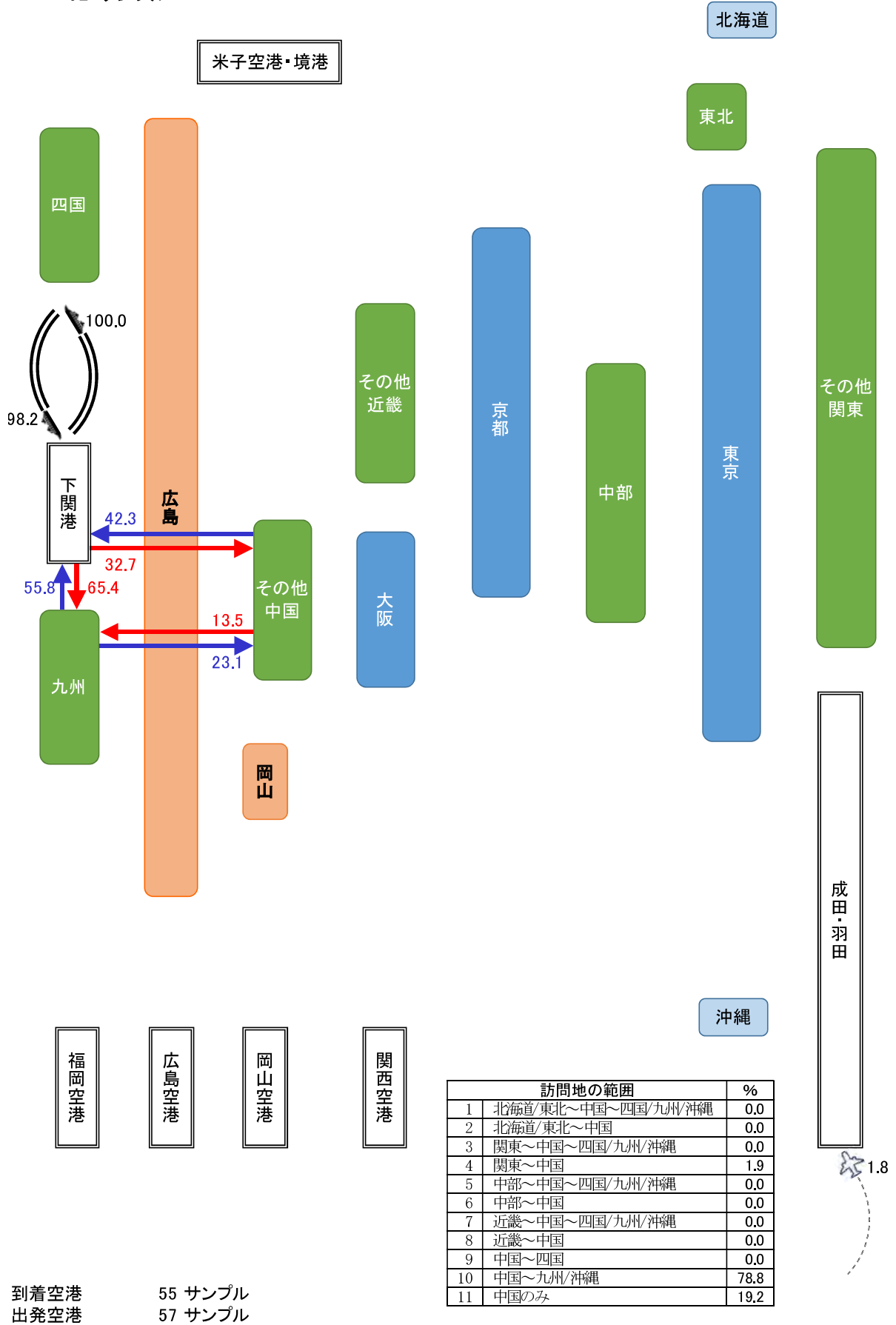

下関港

行程に記入のあった
45人の場所別平均宿泊数
合計 1.8泊

中国地域の泊数の内訳

鳥取県	0.0
島根県	0.0
岡山	0.0
その他の岡山県	0.0
広島	0.0
その他の広島県	0.0
山口県	0.5



図 198 到着空港・港湾（下関）

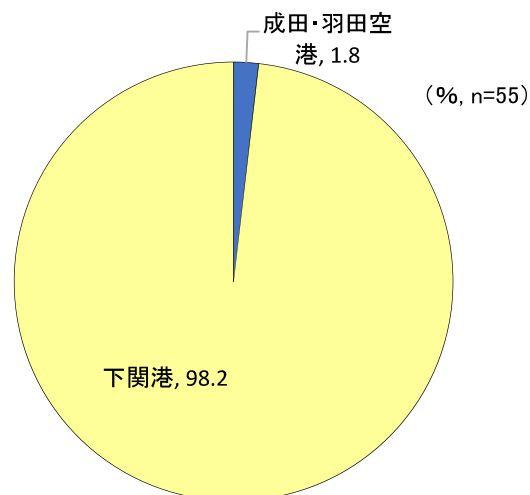

(5) 交通手段

図 199 利用した交通機関（下関）



図 200 利用した交通パス（下関）



(6) 情報入手経路

図 201 情報入手経路（下関）

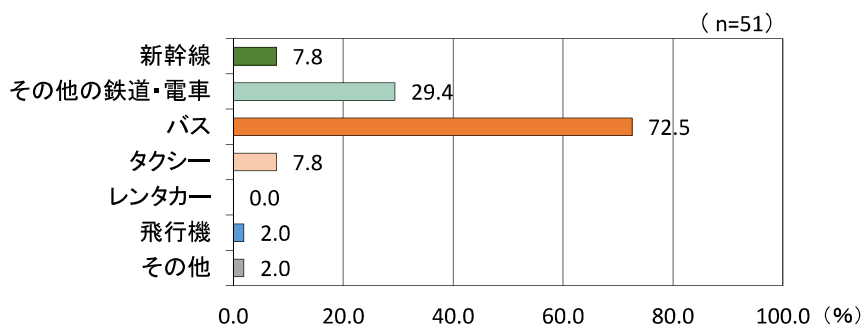
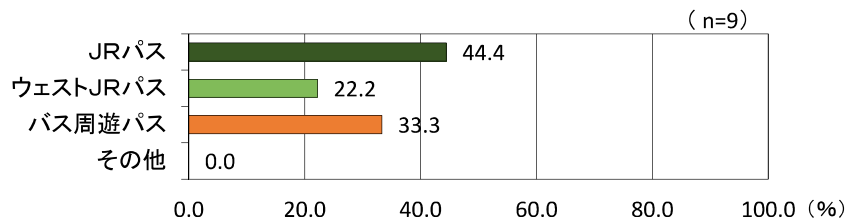
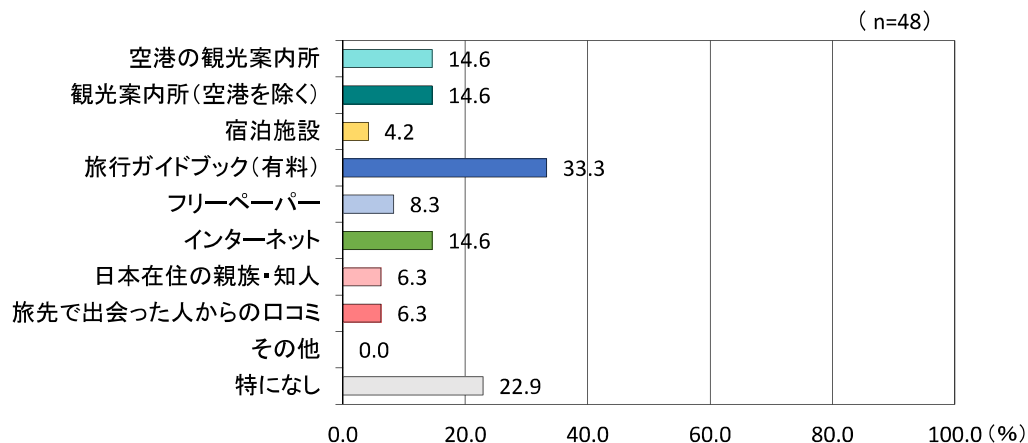

(7) 旅行の評価 (中国地域各地)

図 202 中国地域内の周遊状況 (下関)



図 203 中国地域各地の評価 (下関)



(8) 自由記述 (中国地域について)

①美味しかった料理 (下関)

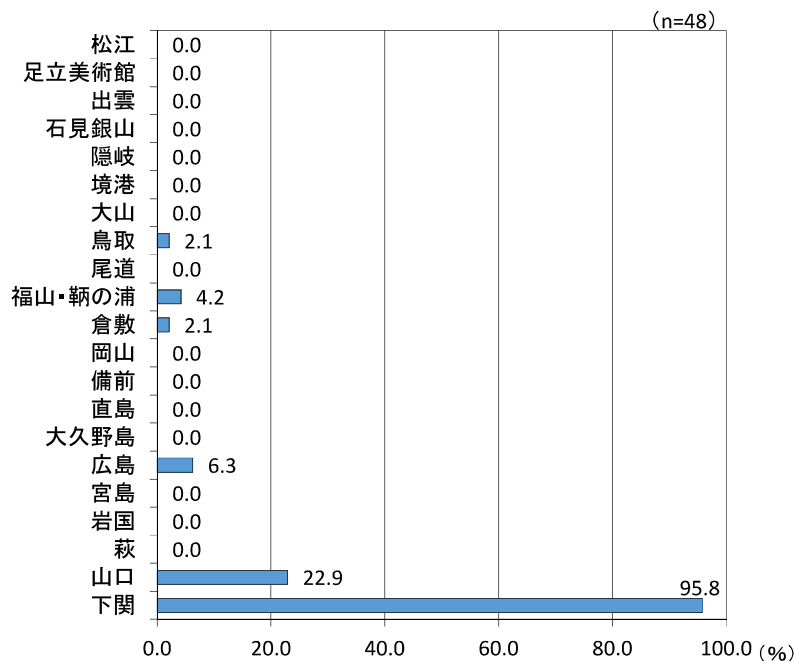
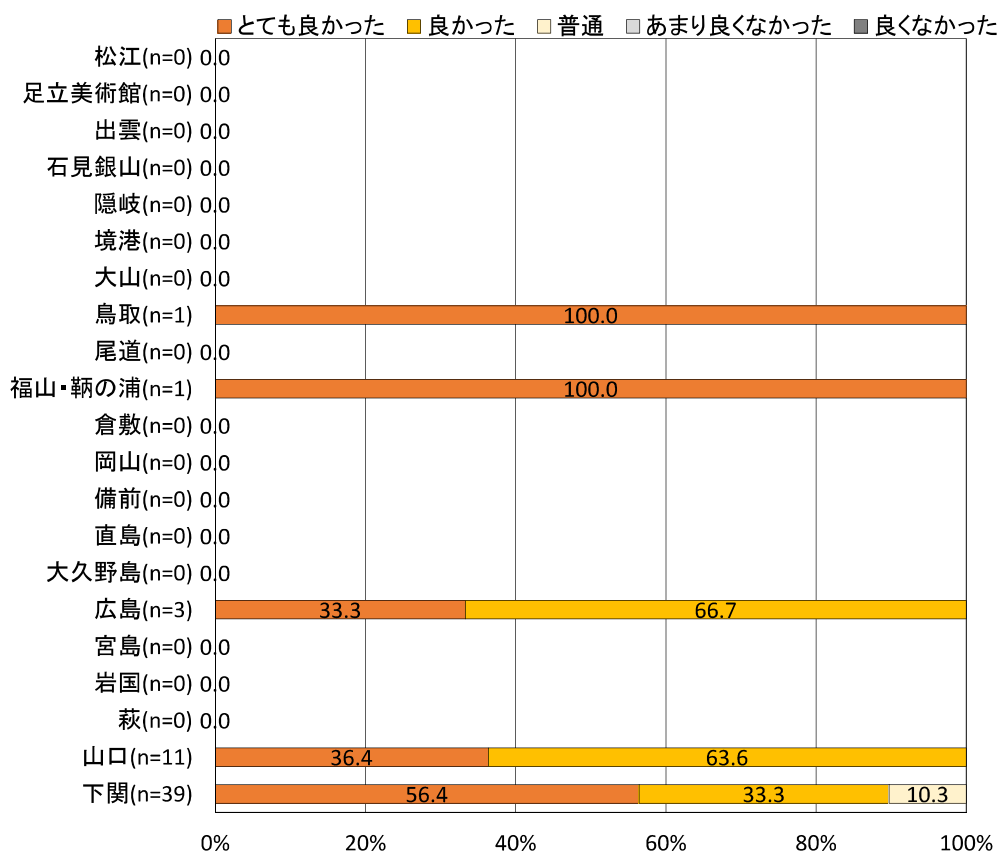
美味しかった料理	国籍	年齢	性別
懐石料理	韓国	50代	女性
懐石料理	韓国	40代	女性
懐石料理	韓国	50代	女性
懐石料理	韓国	40代	女性
懐石料理	韓国	40代	女性
懐石料理	韓国	40代	女性
かき氷(抹茶)	韓国	20代	男性
カレー	韓国	40代	女性
カレー	韓国	40代	女性
カレー	韓国	20代	女性
カレー	韓国	20代	女性
牛カツ	韓国	19歳以下	男性
酒、寿司	韓国	60歳以上	男性
刺身	韓国	50代	女性
しゃぶしゃぶ、ふぐ(定食)	韓国	60歳以上	女性
寿司、刺身	韓国	60歳以上	男性
寿司	韓国	50代	女性
寿司	韓国	40代	女性
寿司(唐戸市場)	韓国	30代	女性
寿司(唐戸市場)、ふぐ(ふぐ汁、ふぐ刺)	韓国	50代	男性
寿司(手巻き)	韓国	60歳以上	男性
ステーキ	韓国	20代	女性
肉料理	韓国	50代	女性
肉料理	韓国	60歳以上	女性
パン	韓国	20代	女性
ふぐ	韓国	60歳以上	男性
ふぐ	韓国	60歳以上	女性
ふぐ	韓国	60歳以上	女性
ふぐ	韓国	60歳以上	女性
ふぐ	韓国	50代	女性
ふぐ	韓国	60歳以上	女性
ふぐ	韓国	60歳以上	女性
ふぐ	韓国	50代	男性
ふぐ	韓国	60歳以上	女性
ふぐ	韓国	60歳以上	女性
ふぐ(定食)	韓国	60歳以上	女性
ふぐ(定食)	韓国	60歳以上	女性
ふぐ(定食)	韓国	40代	不明
ゆで玉子	韓国	50代	女性
ラーメン(博多)	韓国	50代	男性
和菓子	韓国	60歳以上	男性
定食	韓国	50代	女性
定食	韓国	50代	女性

②購入したおみやげ (下関)

購入したおみやげ	国籍	年齢	性別
おもちゃ(プラモデル)、納豆	韓国	30代	女性
おもちゃ(ミニゲーム)	韓国	19歳以下	男性
傘、化粧品、医薬品	韓国	40代	女性
菓子	韓国	20代	男性
靴	韓国	50代	女性
ケーキ(夏みかん)	韓国	50代	女性
化粧品	韓国	60歳以上	女性
化粧品	韓国	60歳以上	女性
化粧品、シップ、納豆	韓国	60歳以上	男性
化粧品	韓国	20代	女性
シップ	韓国	50代	女性
シップ	韓国	50代	女性
シップ	韓国	60歳以上	女性
シップ、蒟蒻ゼリー	韓国	40代	女性
ゼリー、チョコレート、サンククリーム	韓国	20代	女性
チョコ餅	韓国	50代	女性
納豆	韓国	40代	女性
馬油	韓国	50代	女性
馬油、化粧品	韓国	60歳以上	女性
ハンカチ、明太マヨネーズ	韓国	20代	女性
筆記具	韓国	40代	女性
ひれ	韓国	50代	男性
明太子	韓国	50代	男性
餅	韓国	50代	女性
緑茶、昆布	韓国	60歳以上	女性
森永キャラメル	韓国	60歳以上	男性
蒟蒻ゼリー	韓国	40代	女性

③特に良かった場所・体験（下関）

良かった場所・体験	理由	国籍	年齢	性別
秋芳洞	自然がそのままの状態で見られる	韓国	40代	女性
温泉		韓国	50代	女性
温泉	山登りが好きで	韓国	50代	女性
温泉		韓国	50代	女性
温泉	温泉がよかった	韓国	40代	女性
温泉	温泉がよかった	韓国	40代	女性
温泉		韓国	50代	女性
温泉		韓国	50代	女性
温泉		韓国	40代	女性
海峡ゆめタワー	展望台から一望する景色は壮観	韓国	60歳以上	女性
海峡ゆめタワー	ひと目で見渡すことができる	韓国	50代	女性
海峡ゆめタワー	ひと目で見られるから	韓国	60歳以上	女性
買い物		韓国	20代	女性
唐戸市場、下関	普段は行けないところで貴重な経験をすることができた	韓国	30代	女性
下関		韓国	60歳以上	女性
食堂	ふぐを食べた	韓国	50代	女性
展望台		韓国	60歳以上	男性
登山		韓国	50代	女性
火の山公園	樹木が多い	韓国	60歳以上	女性
火の山公園		韓国	40代	女性
湖	景色がきれい	韓国	20代	女性

④不満な点、良くなかった場所・体験（下関）

悪かった場所	理由	国籍	年齢	性別
湿気が不快だった		韓国	50代	女性
ホテル	汚かった	韓国	50代	女性
ホテル	汚かった	韓国	40代	女性

3. アンケート調査票

・日本語（A 4：2枚）	p.187-188
・英語（A 3：1枚）70%縮小	p.189
・中国語（簡体字）（A 4：2枚）	p.190-191
・中国語（繁体字）（A 4：2枚）	p.192-193
・韓国語（A 4：2枚）	p.194-195
・フランス語（A 3：1枚）70%縮小	p.196
・タイ語（A 3：1枚）70%縮小	p.197

外国人旅行者アンケート（日本語原稿）

1. 国籍: _____ 居住地 国名: _____ 都市名: _____

2. 性別 ①男性 ②女性

3. 年齢 ①19歳以下 ②20～29歳 ③30～39歳 ④40～49歳 ⑤50～59歳 ⑥60歳以上

4. 日本に来るのは何回目ですか? _____回目 そのうち中国地域に来るのは何回目ですか? _____回目

5-1. 今回の旅行の主な目的は? (該当する全てに○)

- ① 観光・レジャー ② 仕事 ③ 親族・友人を訪問
 ④ 大会／コンベンションへの参加 ⑤ 修学旅行 ⑥ その他()

5-2. 前問で「①観光・レジャー」と回答した人に伺います。

中国地域を訪れようと思った動機は何ですか? (該当する全てに○)

- ① 伝統文化／歴史的施設 ② ショッピング ③ 日本の生活体験 ④ 自然・景勝地
 ⑤ 都市の魅力／現代性 ⑥ 温泉／リラックス ⑦ 食事 ⑧ ツアー行程に含まれていたから
 ⑨ 直行便があるから ⑩ 旅行費用が安いから ⑪ その他() ⑫ 特になし

6. 今回の訪日旅行の形態は?

- ① 航空券(乗船券)とホテルを個別に予約(個人旅行)
 ② 個人で自由に観光する旅行商品(パッケージ旅行)を利用
 ③ 団体で観光地を見て回る旅行商品(パッケージ旅行)を利用
 ④ その他()

7. 宿泊場所はどの程度事前に決めましたか

- ① 日本到着前には全く決めなかった(宿泊予約をしなかった)
 ② 日本到着前に一部のみ宿泊予約をした(事前予約泊数 _____泊)
 ③ 全ての宿泊場所を日本到着前に予約した

8. 宿泊場所はどこで予約しましたか

- ① 旅行会社を経由 (旅行会社名称: _____)
 ② 宿泊施設に直接連絡
 ③ 宿泊予約サイト (予約サイト名称: _____)

9. 予定していた行程以外に、とても行きたい場所が途中で見つかった場合、予定を変更して行きますか

- ① 宿泊場所の予定を変更して行く
 ② 日帰りで行ける場所であれば予定を変更して日帰りで行く
 ③ 半日程度であれば予定を変更して行く
 ④ 予定を変更していくことは無い

10. 今回の訪日旅行で利用した／利用する予定の宿泊施設について、タイプ別の宿泊数を教えてください。

旅行期間 _____泊	ホテル	1泊 20,000円以上	_____泊
		1泊 10,000～20,000円	_____泊
		1泊 10,000円未満	_____泊
日本旅館 ・民宿	夕食付き	_____泊	
	夕食無し	_____泊	
ホステル・ゲストハウス		_____泊	
民泊サービス(Airbnb など)		_____泊	
友人・知人宅		_____泊	
その他		_____泊	

➔	民泊サービス(ウェブサイト)の名称
---	-------------------

11. 今回の旅ではどこへ訪れますか／訪れましたか？都市名をお書き頂き、宿泊数を記入ください。(宿泊していない都市についても0泊としてご記入ください。)

到着空港・港	これまでに訪れた場所	所在地	これから訪れる場所	出国空港・港
①成田・羽田 ②関西 ③福岡空港 ④広島空港 ⑤岡山空港 ⑥米子空港 ⑦境港 ⑧下関港 ⑨その他	_____ ()泊 ↓ _____ ()泊 ↓ _____ ()泊 ↓ _____ ()泊 ↓ _____ ()泊	現在地	_____ ()泊 ↓ _____ ()泊 ↓ _____ ()泊 ↓ _____ ()泊 ↓ _____ ()泊	①成田・羽田 ②関西 ③福岡空港 ④広島空港 ⑤岡山空港 ⑥米子空港 ⑦境港 ⑧下関港 ⑨その他

12. 今回の訪日旅行で日本国内移動のために利用した／利用する予定の交通機関及び交通バスを教えてください。(該当する全てに○)

【交通機関】
 ①新幹線 ②その他の鉄道・電車 ③バス ④タクシー ⑤レンタカー ⑥飛行機 ⑦その他 ()

【交通バス】
 ①ジャパンレイルバス ②ウェストJRバス ③バス周遊バス ④その他 ()

13. 日本滞在中に、旅行先の情報を得るのに役に立ったと感じたのは何ですか。(該当する全てに○)

①空港の観光案内所 ⑤フリーペーパー(無料) ⑦日本在住の親族・知人
 ②観光案内所(空港除く) (具体冊子名: _____) ⑧旅先で出会った人(口コミ)
 ③宿泊施設 ⑥インターネット ⑨その他 ()
 ④旅行ガイドブック(有料) (具体サイト名: _____) ⑩特になし

14. 今回の旅行で、中国地域内の以下の観光地について、訪問した観光地の評価をして下さい。
 ※訪問地の評価＝「5」とても良かった、「4」良かった、「3」普通、「2」あまり良くなかった、「1」良くなかった

記入例	5	4	3	2	1							
	①松江	5	4	3	2	1	⑪直島	5	4	3	2	1
	②足立美術館	5	4	3	2	1	⑫大久野島	5	4	3	2	1
	③出雲	5	4	3	2	1	⑬広島	5	4	3	2	1
	④石見银山	5	4	3	2	1	⑭宮島	5	4	3	2	1
	⑤隠岐	5	4	3	2	1	⑮岩国	5	4	3	2	1
	⑥境港	5	4	3	2	1	⑯萩	5	4	3	2	1
	⑦大山	5	4	3	2	1	⑰山口	5	4	3	2	1
	⑧鳥取	5	4	3	2	1	⑱下関	5	4	3	2	1
	⑨尾道	5	4	3	2	1	上記以外の訪問地					
	⑩福山・鞆の浦	5	4	3	2	1		5	4	3	2	1
	⑪倉敷	5	4	3	2	1		5	4	3	2	1
	⑫岡山	5	4	3	2	1		5	4	3	2	1
	⑬備前	5	4	3	2	1		5	4	3	2	1

15. 中国地域で食べた「美味しかった料理」や購入した「お土産物」をお書きください。

(美味しかった料理)	(購入したお土産物)
------------	------------

16. 中国地域の「特に良かった場所」や「体験」とその理由をお書きください。

(場所・体験)	(理由)
---------	------

17. 中国地域での旅行で「不満な点」、「良くなかった場所や体験」などがあればお書きください。

(場所・体験)	(理由)
---------	------

ご協力ありがとうございました。

INTERNATIONAL VISITOR SURVEY

Chugoku Industrial Innovation Center

1. Nationality:
 Residence: Country City/region

2. Gender ① male ② female
 3. Age group ① under 19 ② 20-29 ③ 30-39
 ④ 40-49 ⑤ 50-59 ⑥ 60 and over

4. Including this visit, how many times have you visited:
 Japan? time(s)
 the Chugoku Region? time(s)

5-1. What was the main purpose of your current visit to Japan? [multiple choice]
 ① Tourism/leisure ② Business
 ③ Visiting family/friends ④ International conference
 ⑤ School-related trip ⑥ Other _____

5-2. Those who checked ① Tourism/leisure, on question 5-1
 What motivated you to visit the Chugoku Region? [multiple choice]
 ① Traditional culture/historic sites ② Shopping
 ③ Experience Japanese lifestyles ④ Nature/scenic attractions
 ⑤ Urban attractions/modernity ⑥ Hot springs/relaxation
 ⑦ Food ⑧ It was included in the package tour
 ⑨ There is a direct access (flight) ⑩ Cheaper travel cost
 ⑪ Other _____ ⑫ None

6. Please select how you made the arrangements for this trip to Japan. [1 answer]
 ① Purchased round-trip air (or sea) tickets, accommodations individually
 ② Used a package for individual travelers combining round-trip air (or sea) tickets with accommodations
 ③ Joined a group tour organized by a travel agency or other firm
 ④ Other _____

7. When did you book your accommodations? [1 answer]
 ① Booked after arrived in Japan
 ② Booked part of the accommodations prior to the trip
 For how many nights? night(s)
 ③ Booked all of the accommodations prior to the trip

8. How did you book your accommodations? [1 answer]
 ① Travel agency (Name of the agency: _____)
 ② Directly with the accommodations
 ③ Booking website (Name of the website: _____)

9. If you come up with places you really want to visit besides the planned destinations, will you change your schedule? [1 answer]
 ① Yes, I will even if I have to change my accommodation.
 ② Yes, I will only if the destination is close enough that I can make a day trip.
 ③ Yes, I will only if it takes half-day (3-5 hours).
 ④ No, I will not change my schedule.

10. Please specify the number of nights according to the type of accommodation, including the accommodation that will be used on this trip.

Length of this trip in Japan: nights

Hotel (western style)	¥20,000 and over/night	<input type="text"/> night(s)
	¥10,000~20,000/night	<input type="text"/> night(s)
Japanese-style inn	less than ¥10,000/night	<input type="text"/> night(s)
	dinner provided	<input type="text"/> night(s)
Youth hostel or guest house	no dinner provided	<input type="text"/> night(s)
		<input type="text"/> night(s)
Private residence (e.g. Airbnb) (please specify)		<input type="text"/> night(s)
Home of family/friends		<input type="text"/> night(s)
Other (please specify)		<input type="text"/> night(s)

11. At which airport or seaport did you land in Japan?
 ① Narita/Tokyo ② Kansai/Osaka ③ Fukuoka
 ④ Hiroshima ⑤ Okayama ⑥ Yonago
 ⑦ Sakai-port ⑧ Shimonoseki-port ⑨ Other _____

Which city did/will you go to on this trip? Please fill in number of nights you spent in each city. If you did not stay overnight in the city, please fill in "0".

Sample

Osaka	<input type="text"/> 1	night(s)
Miyajima	<input type="text"/> 0	night(s)

Cities you have visited	Cities you will visit
<input type="text"/> night(s)	<input type="text"/> night(s)
<input type="text"/> night(s)	<input type="text"/> night(s)
<input type="text"/> night(s)	<input type="text"/> night(s)
<input type="text"/> night(s)	<input type="text"/> night(s)
<input type="text"/> night(s)	<input type="text"/> night(s)
<input type="text"/> night(s)	<input type="text"/> night(s)
<input type="text"/> night(s)	<input type="text"/> night(s)

From which airport or seaport will you leave Japan?
 ① Narita/Tokyo ② Kansai/Osaka ③ Fukuoka
 ④ Hiroshima ⑤ Okayama ⑥ Yonago
 ⑦ Sakai-port ⑧ Shimonoseki-port ⑨ Other _____

12. Please specify the means of transport and the travel pass you used (or will use) to get around in Japan. [multiple choice]

【Transport ① Bullet-train (Shinkansen) ② Other railway ③ Bus ④ Taxi method ⑤ Rental car ⑥ Airway (domestic) ⑦ Other _____

【Travel pass ① Japan Rail (JR) pass ② West JR pass ③ Bus pass ④ Other pass _____

13. Which source(s) do you feel were helpful in obtaining information about your destination while in Japan? [multiple choice]

① Airport information desk ② Tourist info desk (not in airport)
 ③ Accommodation facilities ④ Travel guide books (non-free)
 ⑤ Free papers (free of charge) ⑥ Internet
 (Name of the paper _____) (Name of the website _____)
 ⑦ Family/friends in Japan ⑧ Reviews from people met while travelling
 ⑨ Other _____ ⑩ None

14. How satisfied are you with your current visit to the Chugoku Region?

5: Very satisfied 4: Satisfied 3: Average 2: Below average 1: Dissatisfied

Sample	5	4	3	2	1
① Matsue	<input type="text"/>	<input type="text"/>	<input type="text"/>	<input type="text"/>	<input type="text"/>
② Adachi Museum of art	<input type="text"/>	<input type="text"/>	<input type="text"/>	<input type="text"/>	<input type="text"/>
③ Izumo	<input type="text"/>	<input type="text"/>	<input type="text"/>	<input type="text"/>	<input type="text"/>
④ Iwami Ginzan Silver mine	<input type="text"/>	<input type="text"/>	<input type="text"/>	<input type="text"/>	<input type="text"/>
⑤ Oki Islands	<input type="text"/>	<input type="text"/>	<input type="text"/>	<input type="text"/>	<input type="text"/>
⑥ Sakai-minato	<input type="text"/>	<input type="text"/>	<input type="text"/>	<input type="text"/>	<input type="text"/>
⑦ Daisen	<input type="text"/>	<input type="text"/>	<input type="text"/>	<input type="text"/>	<input type="text"/>
⑧ Tottori	<input type="text"/>	<input type="text"/>	<input type="text"/>	<input type="text"/>	<input type="text"/>
⑨ Onomichi	<input type="text"/>	<input type="text"/>	<input type="text"/>	<input type="text"/>	<input type="text"/>
⑩ Fukuyama/Tomonoura	<input type="text"/>	<input type="text"/>	<input type="text"/>	<input type="text"/>	<input type="text"/>
⑪ Kurashiki	<input type="text"/>	<input type="text"/>	<input type="text"/>	<input type="text"/>	<input type="text"/>
⑫ Okayama	<input type="text"/>	<input type="text"/>	<input type="text"/>	<input type="text"/>	<input type="text"/>
⑬ Bizen	<input type="text"/>	<input type="text"/>	<input type="text"/>	<input type="text"/>	<input type="text"/>
⑭ Naoshima	<input type="text"/>	<input type="text"/>	<input type="text"/>	<input type="text"/>	<input type="text"/>
⑮ Okunoshima	<input type="text"/>	<input type="text"/>	<input type="text"/>	<input type="text"/>	<input type="text"/>
⑯ Hiroshima	<input type="text"/>	<input type="text"/>	<input type="text"/>	<input type="text"/>	<input type="text"/>
⑰ Miyajima	<input type="text"/>	<input type="text"/>	<input type="text"/>	<input type="text"/>	<input type="text"/>
⑱ Iwakuni	<input type="text"/>	<input type="text"/>	<input type="text"/>	<input type="text"/>	<input type="text"/>
⑲ Hagi	<input type="text"/>	<input type="text"/>	<input type="text"/>	<input type="text"/>	<input type="text"/>
⑳ Yamaguchi	<input type="text"/>	<input type="text"/>	<input type="text"/>	<input type="text"/>	<input type="text"/>
㉑ Shimonoseki	<input type="text"/>	<input type="text"/>	<input type="text"/>	<input type="text"/>	<input type="text"/>

The Chugoku Region

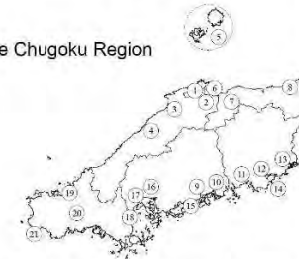

Other Sites Visited in the Chugoku Region

	5	4	3	2	1
<input type="text"/>	<input type="text"/>	<input type="text"/>	<input type="text"/>	<input type="text"/>	<input type="text"/>
<input type="text"/>	<input type="text"/>	<input type="text"/>	<input type="text"/>	<input type="text"/>	<input type="text"/>
<input type="text"/>	<input type="text"/>	<input type="text"/>	<input type="text"/>	<input type="text"/>	<input type="text"/>
<input type="text"/>	<input type="text"/>	<input type="text"/>	<input type="text"/>	<input type="text"/>	<input type="text"/>

15. Please tell us the impressions of your trip in the Chugoku Region.

What meal did you most enjoy?
 What souvenirs did you purchase?

BEST site/experience
 Why is it the BEST?

WORST site/experience
 Why is it the WORST?

THANK YOU VERY MUCH FOR YOUR KIND COOPERATION!

外国游客问卷调查（简体中文）

1. 国籍：_____ 居住地 国名：_____ 城市名：_____

2. 性别 ①男性 ②女性

3. 年龄 ①19岁以下 ②20~29岁 ③30~39岁 ④40~49岁 ⑤50~59岁 ⑥60岁以上

4. 这次是您第几次访问日本呢？第_____次
其中，这是您第_____次访问“中国”地区呢？（中国地区：鸟取县、岛根县、冈山县、广岛县、山口县）

5-1. 本次旅行的主要目的是？（多选，请画○选出所有符合您情况的选项）

- ①观光·休闲 ②工作 ③访亲会友
④参加展览/会议 ⑤学校旅行 ⑥其他（_____）

5-2. 如果您在上一问中选择了“①观光·休闲”，请您回答下列问题。

您觉得，您这次访问“中国”地区的动机是什么呢？（多选）

- ①传统文化 / 历史建筑 ②购物 ③日本生活体验 ④自然·名胜景点
⑤都市魅力 / 现代感 ⑥温泉 / 放松心情 ⑦美食 ⑧包含在团体旅行的行程中
⑨因为有直飞航班 ⑩因为旅游费用便宜 ⑪其他（_____） ⑫没有特别理由

6. 请选择本次安排旅行的方式？

- ①个人分别预订了飞机（船）票和住宿等（自助游）
②利用了往返飞机（船）票和住宿等配套的自由行套餐（自由行）
③参加了旅游公司等策划的旅游团（跟团游）
④其他（_____）

7. 您有没有事先决定住宿呢？

- ①抵达日本前尚未决定（完全没有预约住宿）
②抵达日本前预约了部分住宿（事先预约了_____晚住宿）
③抵达日本前已预约好所有的住宿

8. 您如何预约了您的住宿呢？

- ①通过旅行社（旅行社的名称：_____）
②与住宿设施直接联络
③在订房网站预约（订房网站的名称：_____）

9. 在预定的行程之外，如果发现其他很想去景点，您会更改您的预定行程前往那里吗？

- ①更改住宿地点前往
②如果是能当日往返的地方，会更改行程前往
③如果是半天之内可以往返的地方，会就更更改行程前往
④不会更改预定的行程

10. 关于您此次旅行中已住宿或者即将住宿的设施，请填写在各个住宿类型中分别住宿的晚数。

旅行期间 共住宿_____个晚上

宾馆	1晚 20,000 日元以上	晚
	1晚 10,000~20,000 日元	晚
	1晚不到 10,000 日元	晚
日式旅馆 ·民宿	含晚餐	晚
	不含晚餐	晚
青年旅舍·Guest house		晚
日租房、家庭旅馆出租服务(空中食宿 Airbnb 等)		晚
亲戚朋友家		晚
其他（_____）		晚

日租房、旅馆出租服务
(或网站)的名称

11. 这次旅行中您已经访问 / 预计访问的地点有哪些? 请您填写城市名及住宿晚数。(若没有住宿请填写 0)

入境机场或港口	已访问过的地方	您 现 在 的 位 置	接下来要访问的地方	出境机场或港口
①成田·羽田 ②关西 ③福岡机场 ④广岛机场 ⑤冈山机场 ⑥米子机场 ⑦境港 ⑧下关港 ⑨其他	_____ ()晚 ↓ _____ ()晚 ↓ _____ ()晚 ↓ _____ ()晚 ↓ _____ ()晚	↓	_____ ()晚 ↓ _____ ()晚 ↓ _____ ()晚 ↓ _____ ()晚 ↓ _____ ()晚	①成田·羽田 ②关西 ③福岡机场 ④广岛机场 ⑤冈山机场 ⑥米子机场 ⑦境港 ⑧下关港 ⑨其他

12. 您此次在日本国内移动时利用过的 / 或将会利用的交通工具或交通 Pass (通票) 有哪些? (可多选)

【交通工具】

①新干线 ②其他铁路·电车 ③巴士 ④计程车 ⑤租车 ⑥飞机(国内线) ⑦其他 ()

【交通 Pass (通票)】

①日本铁路通票(JR Pass) ②西日本铁路通票(West JR Pass) ③巴士周游通票 ④其他 ()

13. 在日本停留期间, 您觉得下列哪些选项是对您获得旅行目的地信息有帮助的? (可多选)

- | | | |
|-------------|-----------------|----------------|
| ①机场的观光问讯处 | ⑤免费刊物 | ⑦住在日本的亲戚朋友 |
| ②观光问讯处(除机场) | (具体刊物名称: _____) | ⑧旅途中碰到的人(口头消息) |
| ③住宿设施 | ⑥网络 | ⑨其他 () |
| ④旅游指南(有偿) | (具体网站名称: _____) | ⑩基本没有 |

14. 请您圈选这次旅行中访问过的“中国”地区观光地, 并给出您的评价。

※评价方法=5非常好, 4比较好, 3一般, 2不太好, 1不好

圈选例	5 4 3 2 1	5 4 3 2 1	5 4 3 2 1	5 4 3 2 1	5 4 3 2 1
 <p>“中国”地区</p>	①松江	5 4 3 2 1	5 4 3 2 1	5 4 3 2 1	5 4 3 2 1
	②足立美术馆	5 4 3 2 1	5 4 3 2 1	5 4 3 2 1	5 4 3 2 1
	③出云	5 4 3 2 1	5 4 3 2 1	5 4 3 2 1	5 4 3 2 1
	④石见银山	5 4 3 2 1	5 4 3 2 1	5 4 3 2 1	5 4 3 2 1
	⑤隐岐	5 4 3 2 1	5 4 3 2 1	5 4 3 2 1	5 4 3 2 1
	⑥境港	5 4 3 2 1	5 4 3 2 1	5 4 3 2 1	5 4 3 2 1
	⑦大山	5 4 3 2 1	5 4 3 2 1	5 4 3 2 1	5 4 3 2 1
	⑧鸟取	5 4 3 2 1	5 4 3 2 1	5 4 3 2 1	5 4 3 2 1
	⑨尾道	5 4 3 2 1	5 4 3 2 1	5 4 3 2 1	5 4 3 2 1
	⑩福山·鞆之浦	5 4 3 2 1	5 4 3 2 1	5 4 3 2 1	5 4 3 2 1
	⑪仓敷	5 4 3 2 1	5 4 3 2 1	5 4 3 2 1	5 4 3 2 1
	⑫冈山	5 4 3 2 1	5 4 3 2 1	5 4 3 2 1	5 4 3 2 1
	⑬备前	5 4 3 2 1	5 4 3 2 1	5 4 3 2 1	5 4 3 2 1
	⑭直岛	5 4 3 2 1	5 4 3 2 1	5 4 3 2 1	5 4 3 2 1
	⑮大久野岛	5 4 3 2 1	5 4 3 2 1	5 4 3 2 1	5 4 3 2 1
	⑯广岛	5 4 3 2 1	5 4 3 2 1	5 4 3 2 1	5 4 3 2 1
	⑰宫岛	5 4 3 2 1	5 4 3 2 1	5 4 3 2 1	5 4 3 2 1
	⑱岩国	5 4 3 2 1	5 4 3 2 1	5 4 3 2 1	5 4 3 2 1
	⑲萩	5 4 3 2 1	5 4 3 2 1	5 4 3 2 1	5 4 3 2 1
	⑳山口	5 4 3 2 1	5 4 3 2 1	5 4 3 2 1	5 4 3 2 1
	㉑下关	5 4 3 2 1	5 4 3 2 1	5 4 3 2 1	5 4 3 2 1
上述之外的其他地方	5 4 3 2 1	5 4 3 2 1	5 4 3 2 1	5 4 3 2 1	

15. 请填写您在“中国”地区吃到的“美味的料理”以及购入的“纪念品或礼物”。

(美味的料理)	(购入的纪念品或礼物)
---------	-------------

16. 您觉得, “中国”地区有哪些“特别好的地方”或“体验”? 理由是什么呢?

(地方·体验)	(理由)
---------	------

17. 您觉得这次“中国”地区的旅行中, 有哪些“不满意的地方”或“不太好的景点和体验”? 理由是什么呢?

(地方·体验)	(理由)
---------	------

感谢您的参与合作!

外國遊客問卷調查（繁體中文）

1. 國籍：_____ 居住地 國名：_____ 都市名：_____
2. 性別 ①男性 ②女性
3. 年齡 ①19歲以下 ②20~29歲 ③30~39歲 ④40~49歲 ⑤50~59歲 ⑥60歲以上
4. 本次是您第幾次造訪日本？ 第_____次
其中，本次是您第_____次造訪中國地區？（中國地區是指：鳥取縣、島根縣、岡山縣、廣島縣、山口縣）
- 5-1. 請問您此次造訪日本的目的是為何？（在所有符合項目打○）
①觀光・休閒 ②工作 ③拜訪親友
④參加展覽／會議 ⑤校外教學 ⑥其他（_____）
- 5-2. 在上述問題中回答「①觀光・休閒」的人，請問您造訪中國地區的動機為何？（在所有符合項目打○）
①傳統文化／歷史建築 ②購物 ③日本生活體驗 ④自然・名勝景點
⑤都市魅力／現代感 ⑥溫泉／放鬆心情 ⑦美食 ⑧包含在團體行程當中
⑨因為有直飛航班 ⑩因為旅行費用便宜 ⑪其他（_____） ⑫沒有特別理由
6. 請問您此次旅行的安排方式？
①分別訂購往返機（船）票及住宿（自助旅行）
②訂購往返機票加住宿等的自由行套餐（機加酒）
③參加旅行社的團體旅遊（跟團）
④其他（_____）
7. 您有沒有事先決定住宿呢？
①抵達日本前尚未決定（完全沒預約住宿）
②抵達日本前預約了部分住宿（事先預約了_____晚住宿）
③於抵達日本前已預約好所有住宿
8. 您如何預約您的住宿？
①經由旅行社預約（旅行社名稱：_____）
②與住宿設施直接聯絡
③在訂房網站預約（訂房網站名稱：_____）
9. 在預定行程之外，如果發現其他很想去的景點，您會更改您的預定行程前往那裡嗎？
①更改住宿地點，然後前往
②如果是能當日往返的地方，會更改行程前往
③如果是半天之內可以往返的地方，會更改行程前往
④不會更改預定的行程
10. 關於您此次旅行中已住宿或即將住宿的設施，請填寫在各住宿類型中分別住宿幾晚。

旅行期間 共住宿_____晚

飯店	1晚 20,000 日元以上	晚
	1晚 10,000~20,000 日元	晚
	1晚 10,000 未滿	晚
日式旅館・民宿	含晚餐	晚
	不含晚餐	晚
青年旅館・guest house		晚
日租套房・家庭旅館（Airbnb 等）		晚
親戚・朋友家		晚
其他（_____）		晚

預約日租套房（網站）名稱：_____

11. 此次旅行中，您已造訪／預計造訪地點有哪些？請寫下都市名稱及住宿晚數。(若沒有住宿請填寫0)

入境機場・港口 ①成田・羽田 ②關西 ③福岡機場 ④廣島機場 ⑤岡山機場 ⑥米子機場 ⑦境港 ⑧下關港 ⑨其他	已造訪的地方 _____ ()晚 ↓ _____ ()晚 ↓ _____ ()晚 ↓ _____ ()晚 ↓ _____ ()晚	現 在 地	接下來要造訪的地方 _____ ()晚 ↓ _____ ()晚 ↓ _____ ()晚 ↓ _____ ()晚 ↓ _____ ()晚	出境機場・港口 ①成田・羽田 ②關西 ③福岡機場 ④廣島機場 ⑤岡山機場 ⑥米子機場 ⑦境港 ⑧下關港 ⑨其他
---	---	-------------	--	---

12. 請問您此次在日本國內移動時利用過的/或將會使用的交通方式及交通票卷為何？(在所有符合項目打○)

【交通工具】

- ①新幹線 ②其他鐵路・電車 ③巴士 ④計程車 ⑤租車 ⑥飛機(國內線) ⑦其他()

【交通票卷】

- ①日本鐵路通票(JR Pass) ②西日本鐵路通票(West JR Pass) ③巴士周遊卷 ④其他()

13. 在日本停留期間，您覺得下列哪些選項對您獲得旅行目的地資訊是有幫助的？(在所有符合項目打○)

- ①機場的觀光詢問處 ⑤免費刊物 ⑦住在日本的親戚・朋友
 ②觀光詢問處(機場外) (具體刊物名稱: _____) ⑧旅途中遇到的人(口碑)
 ③住宿設施 ⑥網路 ⑨其他()
 ④旅遊指南(付費) (具體網站名稱: _____) ⑩基本沒有

14. 請您以圈選方式評價此次旅行中造訪過的中國地區觀光地。

※評價方法= 5 非常好, 4 好, 3 普通, 2 不太好, 1 不好

圈選例 5 4 3 2 1	 <p>中國地區</p>	<table border="1" style="width: 100%; border-collapse: collapse;"> <tr><td>①松江</td><td>5</td><td>4</td><td>3</td><td>2</td><td>1</td></tr> <tr><td>②足立美術館</td><td>5</td><td>4</td><td>3</td><td>2</td><td>1</td></tr> <tr><td>③出雲</td><td>5</td><td>4</td><td>3</td><td>2</td><td>1</td></tr> <tr><td>④石見銀山</td><td>5</td><td>4</td><td>3</td><td>2</td><td>1</td></tr> <tr><td>⑤隱岐</td><td>5</td><td>4</td><td>3</td><td>2</td><td>1</td></tr> <tr><td>⑥境港</td><td>5</td><td>4</td><td>3</td><td>2</td><td>1</td></tr> <tr><td>⑦大山</td><td>5</td><td>4</td><td>3</td><td>2</td><td>1</td></tr> <tr><td>⑧鳥取</td><td>5</td><td>4</td><td>3</td><td>2</td><td>1</td></tr> <tr><td>⑨尾道</td><td>5</td><td>4</td><td>3</td><td>2</td><td>1</td></tr> <tr><td>⑩福山・鞆之浦</td><td>5</td><td>4</td><td>3</td><td>2</td><td>1</td></tr> <tr><td>⑪倉敷</td><td>5</td><td>4</td><td>3</td><td>2</td><td>1</td></tr> <tr><td>⑫岡山</td><td>5</td><td>4</td><td>3</td><td>2</td><td>1</td></tr> <tr><td>⑬備前</td><td>5</td><td>4</td><td>3</td><td>2</td><td>1</td></tr> </table>	①松江	5	4	3	2	1	②足立美術館	5	4	3	2	1	③出雲	5	4	3	2	1	④石見銀山	5	4	3	2	1	⑤隱岐	5	4	3	2	1	⑥境港	5	4	3	2	1	⑦大山	5	4	3	2	1	⑧鳥取	5	4	3	2	1	⑨尾道	5	4	3	2	1	⑩福山・鞆之浦	5	4	3	2	1	⑪倉敷	5	4	3	2	1	⑫岡山	5	4	3	2	1	⑬備前	5	4	3	2	1	<table border="1" style="width: 100%; border-collapse: collapse;"> <tr><td>⑭直島</td><td>5</td><td>4</td><td>3</td><td>2</td><td>1</td></tr> <tr><td>⑮大久野島</td><td>5</td><td>4</td><td>3</td><td>2</td><td>1</td></tr> <tr><td>⑯廣島</td><td>5</td><td>4</td><td>3</td><td>2</td><td>1</td></tr> <tr><td>⑰宮島</td><td>5</td><td>4</td><td>3</td><td>2</td><td>1</td></tr> <tr><td>⑱岩國</td><td>5</td><td>4</td><td>3</td><td>2</td><td>1</td></tr> <tr><td>⑲萩</td><td>5</td><td>4</td><td>3</td><td>2</td><td>1</td></tr> <tr><td>⑳山口</td><td>5</td><td>4</td><td>3</td><td>2</td><td>1</td></tr> <tr><td>㉑下關</td><td>5</td><td>4</td><td>3</td><td>2</td><td>1</td></tr> </table> <p>上述之外的造訪景點</p> <table border="1" style="width: 100%; border-collapse: collapse;"> <tr><td> </td><td>5</td><td>4</td><td>3</td><td>2</td><td>1</td></tr> <tr><td> </td><td>5</td><td>4</td><td>3</td><td>2</td><td>1</td></tr> <tr><td> </td><td>5</td><td>4</td><td>3</td><td>2</td><td>1</td></tr> <tr><td> </td><td>5</td><td>4</td><td>3</td><td>2</td><td>1</td></tr> </table>	⑭直島	5	4	3	2	1	⑮大久野島	5	4	3	2	1	⑯廣島	5	4	3	2	1	⑰宮島	5	4	3	2	1	⑱岩國	5	4	3	2	1	⑲萩	5	4	3	2	1	⑳山口	5	4	3	2	1	㉑下關	5	4	3	2	1		5	4	3	2	1		5	4	3	2	1		5	4	3	2	1		5	4	3	2	1
①松江	5	4	3	2	1																																																																																																																																																				
②足立美術館	5	4	3	2	1																																																																																																																																																				
③出雲	5	4	3	2	1																																																																																																																																																				
④石見銀山	5	4	3	2	1																																																																																																																																																				
⑤隱岐	5	4	3	2	1																																																																																																																																																				
⑥境港	5	4	3	2	1																																																																																																																																																				
⑦大山	5	4	3	2	1																																																																																																																																																				
⑧鳥取	5	4	3	2	1																																																																																																																																																				
⑨尾道	5	4	3	2	1																																																																																																																																																				
⑩福山・鞆之浦	5	4	3	2	1																																																																																																																																																				
⑪倉敷	5	4	3	2	1																																																																																																																																																				
⑫岡山	5	4	3	2	1																																																																																																																																																				
⑬備前	5	4	3	2	1																																																																																																																																																				
⑭直島	5	4	3	2	1																																																																																																																																																				
⑮大久野島	5	4	3	2	1																																																																																																																																																				
⑯廣島	5	4	3	2	1																																																																																																																																																				
⑰宮島	5	4	3	2	1																																																																																																																																																				
⑱岩國	5	4	3	2	1																																																																																																																																																				
⑲萩	5	4	3	2	1																																																																																																																																																				
⑳山口	5	4	3	2	1																																																																																																																																																				
㉑下關	5	4	3	2	1																																																																																																																																																				
	5	4	3	2	1																																																																																																																																																				
	5	4	3	2	1																																																																																																																																																				
	5	4	3	2	1																																																																																																																																																				
	5	4	3	2	1																																																																																																																																																				

15. 請寫下您在中國地區內吃到的美味料理和購買的伴手禮。

(美味料理)	(購買的伴手禮)
--------	----------

16. 請問您覺得在中國地區有哪些「特別棒的地點」或「體驗」並寫下理由。

(地方・體驗)	(理由)
---------	------

17. 請寫下您在中國地區旅行中感到「不滿意的地方」或「不太好的景點和體驗」並寫下理由。

(地方・體驗)	(理由)
---------	------

非常感謝您的協助。

한국인 여행객 앙케이트 설문지

1. 국적 : _____ 거주 국가명 : _____ 도시명 : _____
2. 성별 ①남성 ②여성
3. 연령 ①19 세 이하 ②20~29 세 ③30~39 세 ④40~49 세 ⑤50~59 세 ⑥60 세 이상
4. 일본방문은 몇 번째입니까? _____ 번째, 그중 주고쿠지방은 몇 번째 왔습니까? _____ 번째
- 5 - 1. 이번여행의 주요 목적은?(해당 사항 모두 ○)

①관광·레저	②비즈니스	③친척·친구 방문
④대회 / 컨벤션에 참가	⑤수학여행	⑥기타 ()
- 5 - 2. 앞 질문에서 「①관광·레저」라고 대답한 분께 질문합니다.
 주고쿠 지방을 방문하려고 생각한 동기는 무엇입니까?(해당 사항 모두 ○)

①전통문화 / 역사적 시설	②쇼핑	③일본 생활 체험	④자연·경승지
⑤도시의 매력 / 현대성	⑥온천 / 릴렉스	⑦식사	⑧투어 일정에 포함되어서
⑨비행기 직행편이 있어서	⑩여행비용이 저렴	⑪기타()	⑫특히 없음
6. 이번 일본 여행의 형태는?

①항공(승선)권과 호텔을 각각 따로따로 예약함 (개인여행)
②개인적으로 자유롭게 관광하는 여행상품(팩키지 여행)을 이용
③단체로 관광지를 관광다니는 여행상품(팩키지 여행)을 이용
④기타()
7. 숙박장소는 여행 며칠 전에 정했습니까?

①일본 도착 전에는 전혀 안 정했음 (숙박 예약을 안 하고 왔음)
②일본 도착 전에 일부분만 숙박 예약을 함 (사전예약 숙박일수 _____박)
③모든 숙박장소를 일본에 오기 전에 예약하고 옴
8. 숙박지는 어디에서 예약했습니까?

①여행사 경유(여행사명: _____)
②숙박시설에 직접 연락했음
③인터넷숙박예약(숙박사이트명: _____)
9. 예정한 일정 외에 아주 가보고 싶은 장소가 도중에 생기면 예정을 변경해서라도 가보시겠습니까?

①숙박장소 예약을 변경하고 가본다.
②당일치기가 가능한 곳이라면 예정을 변경해서 다녀온다.
③반나절 정도라면 예정을 변경해서 간다.
④예정을 변경하는 것이 어려워서 안 간다.
10. 이번 일본여행에 이용한 / 이용 예정인 숙박시설에 대한 타입별 숙박 일수를 적어주세요.

여행기간 _____ 박

호텔	1 박 20,000엔 이상	박
	1 박 10,000~20,000엔	박
	1 박 10,000엔 미만	박
일본료칸 · 민박	저녁식사 포함	박
	저녁식사 없음	박
호스텔·게스트 하우스		박
민박 서비스(에어비앤비 등)		박
친구·아는사람 집		박
기타		박

민박 서비스(웹 사이트) 명칭

11. 이번 여행은 어디를 방문할 예정 / 방문 하셨습니까? 도시명 기입 후 숙박 일수를 기입 (숙박하지 않고 방문만 하면 0박으로 기입)

도착공항 · 항구 ①도쿄 ②간사이 ③후쿠오카 ④히로시마 ⑤오카야마 ⑥요나고 공항 ⑦사카이미나토 항구 ⑧시모노세키 항구 ⑨기타	지금까지 방문한 장소 _____ ()박 ↓ _____ ()박 ↓ _____ ()박 ↓ _____ ()박 ↓ _____ ()박	현 재 지	앞으로 방문할 장소 _____ ()박 ↓ _____ ()박 ↓ _____ ()박 ↓ _____ ()박 ↓ _____ ()박	출국공항 · 항구 ①도쿄 ②간사이 ③후쿠오카 ④히로시마 ⑤오카야마 ⑥요나고 공항 ⑦사카이미나토 항구 ⑧시모노세키 항구 ⑨기타
---	--	-------------	---	---

12. 이번 일본여행 중 이동하기 위해 이용한 / 이용할 예정인 교통수단 및 교통 패스를 가르쳐주십시오. (해당 사항 모두 ○)

【교통기관】

①신칸센 ②기타 철도·전차 ③버스 ④택시 ⑤렌터카 ⑥일본 국내선 비행기 ⑦기타()

【교통 패스】

①재팬 레일 패스 ②웨스트 JR 패스 ③버스 주유 패스 ④기타()

13. 일본 체재중에 여행지 정보를 얻는데 도움이 된 것은 무엇입니까? (해당 사항 모두 ○)

- ①공항내 관광안내소 ⑤프리 페이퍼(무료) ⑦일본 거주 친척·아는 사람
 ②관광안내소(공항 이외) (정보지 이름: _____) ⑧여행지에서 만난 사람(입소문)
 ③숙박시설 ⑥인터넷 ⑨기타()
 ④여행 가이드북(유료) (사이트 이름: _____) ⑩특히 없음

14. 이번 여행중 주고쿠 지방에 있는 아래 관광지에 대해 방문하신 관광지의 평가를 부탁드립니다.

*방문지 평가=5 아주 좋았음 4 좋았음 3 보통 2 별로였음 1 나빴음

답변예 5 4 3 2 1

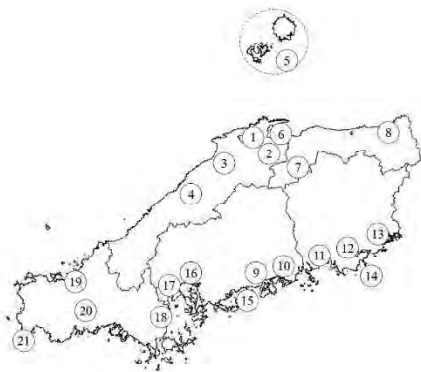

①마쓰에	5	4	3	2	1	⑭나오시마 섬	5	4	3	2	1
②아다치미술관	5	4	3	2	1	⑮오쿠노시마 섬	5	4	3	2	1
③이즈모	5	4	3	2	1	⑯히로시마	5	4	3	2	1
④이와미 은광	5	4	3	2	1	⑰미야지마	5	4	3	2	1
⑤오키	5	4	3	2	1	⑱이와쿠니	5	4	3	2	1
⑥사카이미나토	5	4	3	2	1	⑲하기	5	4	3	2	1
⑦다이센	5	4	3	2	1	⑳야마구치	5	4	3	2	1
⑧돗토리	5	4	3	2	1	㉑시모노세키	5	4	3	2	1
⑨오노미치	5	4	3	2	1	상기 이외의 방문지					
⑩후쿠야마·도모노우라	5	4	3	2	1		5	4	3	2	1
⑪구라시키	5	4	3	2	1		5	4	3	2	1
⑫오카야마	5	4	3	2	1		5	4	3	2	1
⑬비젠	5	4	3	2	1		5	4	3	2	1

15. 주고쿠 지방에서 먹은 「맛있는 요리」나 구입한 「선물」을 기입해 주십시오.

(맛있는 요리)	(구입한 선물)
----------	----------

16. 주고쿠 지방의 「특히 좋았던 장소」나 「체험」을 쓰고 그 이유를 기입해 주십시오.

(장소·체험)	(이유)
---------	------

17. 주고쿠 지방 여행 중 「불만」, 「인상 나쁜 장소나 체험」 등이 있으면 기입해 주십시오.

(장소·체험)	(이유)
---------	------

협력해 주셔서 대단히 감사합니다.

ENQUÊTE AUPRÈS DES VISITEURS VENANT DE L'ÉTRANGER

Centre d'Innovation Industrielle de Chugoku

1. Nationalité :
 Domicile : Pays Ville/Région

2. Sexe ① homme ② femme

3. Tranche d'âge ① moins de 19 ans ② 20-29 ans ③ 30-39 ans
 ④ 40-49 ans ⑤ 50-59 ans ⑥ 60 ans ou plus

4. En comptant ce séjour, combien de fois avez-vous visité :

le Japon ? fois

la région de Chugoku ? fois

5-1. Quelle est la raison principale pour laquelle vous visitez le Japon cette fois-ci ? [plusieurs choix possibles]

- ① Tourisme/Loisir ② Affaires
 ③ Rendre visite à la famille/à des amis ④ Conférence internationale
 ⑤ Voyage scolaire ⑥ Autre _____

5-2. Pour ceux avant coché ① Tourisme/Loisir à la question 5-1

Qu'est-ce qui vous a incité(e) à visiter la région de Chugoku ? [plusieurs choix possibles]

- ① Culture traditionnelle/Sites historiques ② Shopping
 ③ Expérimenter les styles de vie à la japonaise ④ Nature/Charme des paysages
 ⑤ Charme urbain/Modernité ⑥ Source d'eau chaude/Relaxation
 ⑦ Nourriture ⑧ C'était inclus dans le forfait du voyage organisé
 ⑨ Il y a un accès direct (vol) ⑩ Coût de voyage moins cher
 ⑪ Autre _____ ⑫ Aucun

6. Veuillez sélectionner le mode d'organisation de ce voyage. [1 réponse]

- ① Je me suis procuré(e) les billets d'avion (ou de bateau) aller-retour et ai réservé les hébergements par moi-même.
 ② J'ai utilisé un forfait pour voyageurs individuels combinant les billets aller-retour par avion (ou par bateau) ainsi que les hébergements.
 ③ Je me suis joint(e) à un groupe de voyage organisé par une agence de voyage ou une autre société.
 ④ Autre _____

7. Quand avez-vous réservé vos hébergements ? [1 réponse]

- ① Après être arrivé(e) au Japon
 ② J'ai réservé une partie des hébergements avant le voyage.
 Pour combien de nuitées ? nuitée(s)
 ③ J'ai réservé tous les hébergements avant le voyage.

8. Comment avez-vous réservé vos hébergements ? [1 réponse]

- ① Agence de voyage (Nom de l'agence : _____)
 ② Directement auprès des établissements
 ③ Site de réservation (Nom du site : _____)

9. Si vous trouvez des endroits que vous souhaitez vivement visiter en dehors des destinations planifiées, changeriez-vous votre programme ? [1 réponse]

- ① Oui, je le ferai même si je dois changer d'hébergement.
 ② Oui, je le ferai uniquement si la destination est suffisamment proche pour y faire un voyage d'une journée.
 ③ Oui, je le ferai uniquement si l'excursion ne dure qu'une demi-journée (3-5 heures).
 ④ Non, je ne changerai pas mon programme.

10. Veuillez spécifier le nombre total de nuitées passées et à passer dans chaque type d'hébergement durant ce voyage.

Durée de ce voyage au Japon : nuitées

Hôtel (style occidental)	¥20000 ou plus par nuitée	<input type="text"/> nuitée(s)
	¥10000-20000 par nuitée	<input type="text"/> nuitée(s)
	moins de ¥10000 par nuitée	<input type="text"/> nuitée(s)
Auberge de style japonais	Repas servis	<input type="text"/> nuitée(s)
	Pas de repas servis	<input type="text"/> nuitée(s)
Auberge de jeunesse ou maison d'hôtes		<input type="text"/> nuitée(s)
Logement privé (p. ex. Airbnb) (veuillez spécifier)		<input type="text"/> nuitée(s)
Dans la famille/Chez des amis		<input type="text"/> nuitée(s)
Autre (veuillez spécifier)		<input type="text"/> nuitée(s)

11. Dans quelles villes vous êtes-vous rendu(e)/allez-vous vous rendre durant ce voyage ? Veuillez remplir en indiquant le nombre de nuitées passées et à passer dans chaque ville. Si vous n'y passez aucune nuit, veuillez remplir en indiquant « 0 ».

Exemple

Osaka	<input type="text"/> 1	nuitée(s)
Miyajima	<input type="text"/> 0	nuitée(s)

Arrivée		Endroits visités	
Aéroport	<input type="checkbox"/> ① Narita/Haneda	<input type="text"/>	nuitée(s)
	<input type="checkbox"/> ② Kansai/Osaka	<input type="text"/>	nuitée(s)
	<input type="checkbox"/> ③ Fukuoka	<input type="text"/>	nuitée(s)
	<input type="checkbox"/> ④ Hiroshima	<input type="text"/>	nuitée(s)
	<input type="checkbox"/> ⑤ Okayama	<input type="text"/>	nuitée(s)
	<input type="checkbox"/> ⑥ Yonago	<input type="text"/>	nuitée(s)
Port maritime	<input type="checkbox"/> ⑦ Sakai-minato	<input type="text"/>	nuitée(s)
	<input type="checkbox"/> ⑧ Shimonoseki	<input type="text"/>	nuitée(s)
	<input type="checkbox"/> ⑨ Autre _____	<input type="text"/>	nuitée(s)

Endroits que vous allez visiter		Départ	
<input type="text"/>	nuitée(s)	Aéroport	<input type="checkbox"/> ① Narita/Haneda
<input type="text"/>	nuitée(s)		<input type="checkbox"/> ② Kansai/Osaka
<input type="text"/>	nuitée(s)		<input type="checkbox"/> ③ Fukuoka
<input type="text"/>	nuitée(s)		<input type="checkbox"/> ④ Hiroshima
<input type="text"/>	nuitée(s)		<input type="checkbox"/> ⑤ Okayama
<input type="text"/>	nuitée(s)		<input type="checkbox"/> ⑥ Yonago
<input type="text"/>	nuitée(s)	Port maritime	<input type="checkbox"/> ⑦ Sakai-minato
<input type="text"/>	nuitée(s)		<input type="checkbox"/> ⑧ Shimonoseki
<input type="text"/>	nuitée(s)		<input type="checkbox"/> ⑨ Autre _____

フランス語

12. Veuillez spécifier les moyens de locomotion ainsi que le Pass transport que vous avez utilisés (ou que vous utiliserez) pour circuler au Japon. [plusieurs choix possibles]

- [Moyens de locomotion] ① Train à grande vitesse (Shinkansen)
 ② Chemin de fer d'un autre type ③ Bus ④ Taxi
 ⑤ Voiture de location ⑥ Voies aériennes ⑦ Autre _____

- [Pass transport] ① Japan Rail (JR) pass ② West JR pass
 ③ Bus pass ④ Autre pass _____

13. Quelles sources de renseignements vous semblaient les plus utiles pour obtenir des informations concernant votre lieu de destination pendant votre séjour au Japon ? [plusieurs choix possibles]

- ① Bureau d'information de l'aéroport ② Bureau d'information touristique (en dehors de l'aéroport)
 ③ Établissements d'hébergement ④ Guides de voyage (payant)
 ⑤ Publications gratuites (gratuit) ⑥ Internet (Nom de la publication _____) (Nom du site _____)
 ⑦ Famille/amis présents au Japon ⑧ Avis de personnes rencontrées durant le voyage
 ⑨ Autre _____ ⑩ Aucune

14. Comment estimez-vous être satisfait(e) par votre séjour actuel dans la région de Chugoku ?

- 5: Très satisfait(e) 4: Satisfait(e) 3: Moyennement satisfait(e)
 2: Plutôt insatisfait(e) 1: Insatisfait(e)

Exemple	5	4	3	2	1
① Matsue	<input type="checkbox"/>	<input type="checkbox"/>	<input type="checkbox"/>	<input type="checkbox"/>	<input type="checkbox"/>
② Musée d'art Adachi	<input type="checkbox"/>	<input type="checkbox"/>	<input type="checkbox"/>	<input type="checkbox"/>	<input type="checkbox"/>
③ Izumo	<input type="checkbox"/>	<input type="checkbox"/>	<input type="checkbox"/>	<input type="checkbox"/>	<input type="checkbox"/>
④ Mine d'argent d'Iwami Ginzan	<input type="checkbox"/>	<input type="checkbox"/>	<input type="checkbox"/>	<input type="checkbox"/>	<input type="checkbox"/>
⑤ Îles Oki	<input type="checkbox"/>	<input type="checkbox"/>	<input type="checkbox"/>	<input type="checkbox"/>	<input type="checkbox"/>
⑥ Sakai-minato	<input type="checkbox"/>	<input type="checkbox"/>	<input type="checkbox"/>	<input type="checkbox"/>	<input type="checkbox"/>
⑦ Daisen	<input type="checkbox"/>	<input type="checkbox"/>	<input type="checkbox"/>	<input type="checkbox"/>	<input type="checkbox"/>

La Région de Chugoku

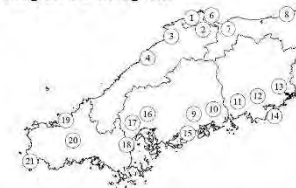

⑧ Tottori	<input type="checkbox"/>	<input type="checkbox"/>	<input type="checkbox"/>	<input type="checkbox"/>	<input type="checkbox"/>
⑨ Onomichi	<input type="checkbox"/>	<input type="checkbox"/>	<input type="checkbox"/>	<input type="checkbox"/>	<input type="checkbox"/>
⑩ Fukuyama/Tomonoura	<input type="checkbox"/>	<input type="checkbox"/>	<input type="checkbox"/>	<input type="checkbox"/>	<input type="checkbox"/>
⑪ Kurashiki	<input type="checkbox"/>	<input type="checkbox"/>	<input type="checkbox"/>	<input type="checkbox"/>	<input type="checkbox"/>
⑫ Okayama	<input type="checkbox"/>	<input type="checkbox"/>	<input type="checkbox"/>	<input type="checkbox"/>	<input type="checkbox"/>
⑬ Bizen	<input type="checkbox"/>	<input type="checkbox"/>	<input type="checkbox"/>	<input type="checkbox"/>	<input type="checkbox"/>
⑭ Naoshima	<input type="checkbox"/>	<input type="checkbox"/>	<input type="checkbox"/>	<input type="checkbox"/>	<input type="checkbox"/>
⑮ Kunoshima	<input type="checkbox"/>	<input type="checkbox"/>	<input type="checkbox"/>	<input type="checkbox"/>	<input type="checkbox"/>
⑯ Hiroshima	<input type="checkbox"/>	<input type="checkbox"/>	<input type="checkbox"/>	<input type="checkbox"/>	<input type="checkbox"/>
⑰ Miyajima	<input type="checkbox"/>	<input type="checkbox"/>	<input type="checkbox"/>	<input type="checkbox"/>	<input type="checkbox"/>
⑱ Iwakuni	<input type="checkbox"/>	<input type="checkbox"/>	<input type="checkbox"/>	<input type="checkbox"/>	<input type="checkbox"/>
⑲ Hagi	<input type="checkbox"/>	<input type="checkbox"/>	<input type="checkbox"/>	<input type="checkbox"/>	<input type="checkbox"/>
⑳ Yamaguchi	<input type="checkbox"/>	<input type="checkbox"/>	<input type="checkbox"/>	<input type="checkbox"/>	<input type="checkbox"/>
㉑ Shimonoseki	<input type="checkbox"/>	<input type="checkbox"/>	<input type="checkbox"/>	<input type="checkbox"/>	<input type="checkbox"/>

Autres endroits visités

<input type="text"/>	<input type="checkbox"/>	<input type="checkbox"/>	<input type="checkbox"/>	<input type="checkbox"/>	<input type="checkbox"/>
<input type="text"/>	<input type="checkbox"/>	<input type="checkbox"/>	<input type="checkbox"/>	<input type="checkbox"/>	<input type="checkbox"/>
<input type="text"/>	<input type="checkbox"/>	<input type="checkbox"/>	<input type="checkbox"/>	<input type="checkbox"/>	<input type="checkbox"/>

15. Veuillez nous faire part de vos impressions concernant votre voyage dans la région de Chugoku.

Plats que vous avez appréciés	<input type="text"/>
Souvenirs achetés	<input type="text"/>
Site/expérience le/la PLUS apprécié(e)	<input type="text"/>
Pourquoi est-ce le/la PLUS apprécié(e)?	<input type="text"/>
Site/expérience le/la MOINS apprécié(e)	<input type="text"/>
Pourquoi est-ce le/la MOINS apprécié(e)?	<input type="text"/>

UN GRAND MERCI POUR VOTRE AIMABLE PARTICIPATION !

แบบสำรวจผู้มาเยือนชาวต่างประเทศ ศูนย์นวัตกรรมอุตสาหกรรมงูโจว

1. สัญชาติ
 ที่อยู่อาศัย: ประเทศ เมือง/จังหวัด

2. เพศ ①ชาย ②หญิง

3. อายุ ① 19 หรือต่ำกว่า ② 20-29 ③ 30-39
 ④ 40-49 ⑤ 50-59 ⑥ 60 หรือมากกว่า

4. รวมการมาเยือนในครั้งนี้ คุณมาเยือนแล้วกี่ครั้ง? :

ญี่ปุ่น ครั้ง
 ภูมิภาคงูโจว ครั้ง

5-1. อะไรคือจุดประสงค์หลักในการมาเยือนญี่ปุ่นของคุณในครั้งนี้? (หลายตัวเลือก)

- ①ท่องเที่ยว/สัมมนาทางธุรกิจ ②ธุรกิจ
 ③เยี่ยมชมครอบครัว/เพื่อน ④เข้าร่วมการประชุมทางชาติ
 ⑤ทัศนศึกษาที่มหาวิทยาลัย ⑥อื่นๆ _____

5-2. ท่านที่เลือก ①ท่องเที่ยว/สัมมนาทางธุรกิจ ในข้อ 5-1

- อะไรคือแรงบันดาลใจที่ทำให้ท่านมาเยือนภูมิภาคงูโจว? (หลายตัวเลือก)
 ①วัฒนธรรมประเพณีที่สืบทอดกันมา สถานที่ทางประวัติศาสตร์ ②ชื่อเสียง
 ③สัมผัสประสบการณ์การใช้ชีวิตแบบญี่ปุ่น ④ธรรมชาติแหล่งท่องเที่ยวที่สวยงาม
 ⑤สภาพภูมิอากาศที่น่ารื่นรมย์ ⑥ถนนเส้นทางการท่องเที่ยว
 ⑦อาหาร ⑧มีรวมอยู่ในแพลนท่องเที่ยว
 ⑨เดินทางไปถึงได้โดยตรง (มีเที่ยวบิน) ⑩ค่าใช้จ่ายในการท่องเที่ยวที่คุ้มค่า
 ⑪อื่นๆ _____ ⑫ไม่มี

6. โปรดเดิกว่าคุณจัดการกับการท่องเที่ยวในครั้งนี้อย่างไร (1 คำตอบ)

- ①ซื้อตั๋วเครื่องบิน (ตัวเรือ) ไปกลับ กับโรงแรมแยกกัน
 ②ใช้แพ็คเกจสำหรับท่องเที่ยวส่วนตัว ซึ่งรวมตั๋วเครื่องบิน (ตัวเรือ) ไปกลับและโรงแรม
 ③เข้าร่วมกับกรุ๊ปทัวร์ที่จัดการโดยบริษัทท่องเที่ยวหรือสถานธุรกิจอื่น
 ④อื่นๆ _____

7. คุณจองที่พักเมื่อไหร่? (1 คำตอบ)

- ①จองหลังจากเดินทางมาญี่ปุ่นแล้ว
 ②จองที่ทำงานส่วนก่อนเดินทาง
 จำนวนที่คืน? คืน
 ③จองที่พักรับรองก่อนเดินทาง

8. คุณจองที่พักของคุณอย่างไร? (1 คำตอบ)

- ①บริษัทท่องเที่ยว (ชื่อบริษัทท่องเที่ยว: _____)
 ②จองกับที่พักโดยตรง
 ③จองผ่านเว็บไซต์ (ชื่อเว็บไซต์: _____)

9. ถ้าคุณพบสถานที่ที่อยากไปมากนอกเหนือจากจุดหมายที่วางแผนไว้ คุณจะเปลี่ยนแผนของคุณหรือไม่? (1 คำตอบ)

- ①ใช่ ฉันจะไปแม้ว่าจะต้องเปลี่ยนที่พักของฉัน
 ②ใช่ ฉันจะไปถ้าจุดหมายอยู่ใกล้พอที่ฉันสามารถไปกลับภายในวันเดียวได้
 ③ใช่ ฉันจะไปถ้าใช้เวลาเพียงครั้งเดียว (3-5 ชม.)
 ④ไม่ ฉันจะไม่เปลี่ยนกำหนดการของฉัน

10. โปรดระบุจำนวนคืนที่พักรับตามประเภทของที่พัก รวมทั้งที่พักที่คุณจะพักในการท่องเที่ยวครั้งนี้

ระยะเวลาการท่องเที่ยวครั้งนี้ในญี่ปุ่น: คืน

โรงแรม (แบบตะวันตก)	20,000 เยนหรือมากกว่าต่อคืน	คืน
	10,000-20,000 เยนต่อคืน	คืน
โรงแรมแบบญี่ปุ่น	น้อยกว่า 10,000 เยนต่อคืน	คืน
	มีอาหารเช้า	คืน
โฮสเทลหรือเกสต์เฮาส์	ไม่มีอาหารเช้า	คืน
	มีอาหารเช้า	คืน
ที่พักส่วนตัว (เช่น Airbnb) (ไปตระเวน)		คืน
บ้านของคนในครอบครัว/เพื่อน		คืน
อื่นๆ (ไปตระเวน)		คืน

11. เมืองใดที่คุณจะไปในการท่องเที่ยวครั้งนี้?

โปรดระบุจำนวนคืนที่พักรับในแต่ละเมือง ถ้าคุณไม่ได้พักค้างคืนในเมืองนั้น โปรดเติม "0"

ตัวอย่าง

โอซาก้า	<input type="text"/> 1	คืน
มียะจิมะ	<input type="text"/> 0	คืน

สามمينท่าเรือที่เดินทางมาถึง

- สนามบินท่าเรือ ①นาริยะ/ฮานาเดะ
 ②คันไซ/โอซาก้า
 ③ฟูกูโอกะ
 ④อิโรชิม่า
 ⑤โอคายามะ
 ⑥โยนาโกะ
 ⑦ซาไกมินาโตะ
 ⑧ชิโมโนะเซกิ
 ⑨อื่นๆ _____

สถานที่ที่คุณไปเยือนมาแล้ว

- คืน
 คืน
 คืน
 คืน
 คืน
 คืน

สถานที่ที่คุณจะไปเยือน

- คืน
 คืน
 คืน
 คืน
 คืน

สามمينท่าเรือที่เดินทางกลับ

- สนามบินท่าเรือ ①นาริยะ/ฮานาเดะ
 ②คันไซ/โอซาก้า
 ③ฟูกูโอกะ
 ④อิโรชิม่า
 ⑤โอคายามะ
 ⑥โยนาโกะ
 ⑦ซาไกมินาโตะ
 ⑧ชิโมโนะเซกิ
 ⑨อื่นๆ _____

12. โปรดระบุขนาดพาหนะหลัก และพาหนะท่องเที่ยวที่คุณใช้ (หรือจะใช้เพื่อเดินทางในญี่ปุ่น)

- (วิธีการเดินทาง) ①ชินคันเซ็น ②รถไฟอื่นๆ ③รถบัส ④แท็กซี่
 ⑤รถเช่า ⑥เครื่องบิน ⑦อื่นๆ _____
- (พาหนะท่องเที่ยว) ①เจแปนเรลพาส (JAPAN RAIL PASS) ②JR-WEST RAIL PASS
 ③พาสรถบัส ④พาสอื่นๆ _____

13. แหล่งข้อมูลใดที่คุณรู้สึกว่าได้รับข้อมูลที่เพียงพอเกี่ยวกับจุดหมายของคุณขณะอยู่ในญี่ปุ่น? (หลายตัวเลือก)

- ①จุดให้บริการข้อมูลในสนามบิน ②จุดให้บริการข้อมูลท่องเที่ยว (นอกสนามบิน)
 ③สถานที่พัก ④หนังสือคู่มือท่องเที่ยว (ไม่ฟรี)
 ⑤นิตยสารฟรี (ฟรี) ⑥อินเทอร์เน็ต
 (ชื่อนิตยสาร: _____) (ชื่อเว็บไซต์: _____)
 ⑦ครอบครัว/เพื่อน ในญี่ปุ่น ⑧คำปรึกษาจากเจ้าหน้าที่ระหว่างการท่องเที่ยว
 ⑨อื่นๆ _____ ⑩ไม่มี

14. คุณพึงพอใจกับสถานที่ท่องเที่ยวที่คุณไปเยี่ยมชมในภูมิภาคงูโจวในครั้งนี้หรือไม่?

5: พึงพอใจอย่างมาก 4: พึงพอใจ 3: ปานกลาง 2: ไม่ค่อยพึงพอใจ 1: ไม่พึงพอใจ

ตัวอย่าง	5	4	3	2	1
① มัตสึเดะ	5	4	3	2	1
② พิพิธภัณฑ์ศิลปะ อาซากิ	5	4	3	2	1
③ อิสุยามะ	5	4	3	2	1
④ มรณังงาม อิวามิกันซัง	5	4	3	2	1
⑤ เกาะโถก	5	4	3	2	1
⑥ ซาไกมินาโตะ	5	4	3	2	1
⑦ โดชิเมะ	5	4	3	2	1
⑧ ทดโทริ	5	4	3	2	1
⑨ โอโมเมจิ	5	4	3	2	1
⑩ ฟูกูยามะ/โทโมโนะฮาระ	5	4	3	2	1
⑪ อูราซึกิ	5	4	3	2	1
⑫ โอคายามะ	5	4	3	2	1
⑬ บิเซ็น	5	4	3	2	1
⑭ นาโงชิมะ	5	4	3	2	1
⑮ โอคุโนะชิมะ	5	4	3	2	1
⑯ อิโรชิม่า	5	4	3	2	1
⑰ มิตสึเดะ	5	4	3	2	1
⑱ อิวากูนิ	5	4	3	2	1
⑲ ฮางิ	5	4	3	2	1
⑳ ฮามางูจิ	5	4	3	2	1
㉑ ชิโมโนะเซกิ	5	4	3	2	1

ภูมิภาคงูโจว

พื้นที่อื่นๆ ที่ไปเยือน

<input type="text"/>	5	4	3	2	1
<input type="text"/>	5	4	3	2	1
<input type="text"/>	5	4	3	2	1
<input type="text"/>	5	4	3	2	1

15. โปรดบอกเราว่าสิ่งใดทำให้คุณประทับใจจากการท่องเที่ยวในภูมิภาคงูโจว

อาหารอร่อย	<input type="text"/>
ของที่ระลึกที่ซื้อ	<input type="text"/>
สถานที่การสัมผัสประสบการณ์ที่ดี	<input type="text"/>
ทำไม่มาถึง?	<input type="text"/>
สถานที่การสัมผัสประสบการณ์ที่แพ้	<input type="text"/>
ทำไม่มาถึง?	<input type="text"/>

ขอขอบคุณเป็นอย่างสูงสำหรับความร่วมมือของท่าน

平成28年度調査報告書

平成29年3月31日

1版1刷

編集・発行 公益財団法人 ちゅうごく産業創造センター

〒730-0041 広島市中区小町4番33号 中電ビル2号館

TEL (082)241-9927(代) FAX (082)240-2189

URL: <http://ciicz.jp/>

本書の一部または全部の無断転載、複写などを禁止します。